



+

MOREFUN.

+



CFORCE 1000 MV

Manual de Proprietário

LEIA ESTE MANUAL COM ATENÇÃO.

Contém informação de segurança importante.



AVISO

Este manual encontra-se atualmente em processo de revisão. Algumas informações poderão ser atualizadas ou ajustadas em breve. Agradecemos a sua compreensão.

CONTEÚDOS

Bem-vindo!	1
Sinais-Chave	2
Número de Identificação do Veículo/ Chaves	6
Especificações	7
Segurança do Condutor.....	13
Precauções Gerais de Segurança	13
Restrições de idade	13
Conheça o seu veículo.....	13
Modificações no Equipamento	14
Evite Incêndios de Gasolina e Outros Riscos	15
Formação em Segurança.....	17
Avisos de Operação Perigosa.....	17
Equipamento de Proteção Seguro	37
Adesivos de segurança e localizações	40
Funcionalidades e Controlos	43
Controlos do lado esquerdo	43
Travão de Estacionamento	49
Controlos do lado direito	50
Travão de Pé.....	53

Inspeção do Nível de Fluido do Reservatório do Travão de Pé	54
Seletor da caixa de velocidades	55
Tanque de Combustível	57
Sistema de Transmissão Variável Contínua (CVT).....	58
Como evitar a falha na Correia de transmissão CVT e componentes	59
Funções do Veículo.....	61
Guincho	63
Ecrã Multifuncional (1).....	76
Ativação e Verificação Automática de Arranque	76
Indicadores e Função.....	77
Menu do Painel de Instrumentos	83
Informação do Veículo	84
Telemóvel/ Contactos.....	86
Música.....	87
Conexão Telefónica.....	88
Configurações Gerais	89
Ecrã Multifunções (2)	100
Ativação e teste.....	100
Luzes de Aviso e Indicadores	101
Menu de Instrumentos	108
Operação do seu ATV.....	121

Período Inicial	121
Travagens no período inicial	121
Inspeção antes da condução	123
Acelerador	125
Travão	125
Arranque do Motor	127
Operação do Seletor de Mudanças	129
Transporte e Reboque de Carga.....	132
Condução Segura	135
Manutenção.....	152
Uso Impróprio - Definição	152
Lista de Verificação de Manutenção Antes da Condução.....	154
Manutenção durante o período inicial	156
Tabela Periódica de Manutenção.....	158
Tampa de Acesso Frontal (Conjunto de Proteção Frontal do Radiador).....	165
Tampa de Acesso Traseira.....	166
Tampa do filtro de ar lado esquerdo/ Tampa do filtro de ar lado direito	167
Guarda-lamas interior dianteiro.....	167
Procedimentos de manutenção	168
Óleo do motor	168
Óleo de Transmissão	171

Óleo da caixa de engrenagens dianteira e traseira	174
Sistema de Refrigeração.....	177
CV Axle Boots	181
Velas de Ignição	181
Filtro de ar	184
Tapa Chamas	186
Sistema de Travagem	188
Regulação da Altura do Pedal do Travão de Pé	192
Inspeção e Lubrificação dos Cabos	193
Pneu e jante	194
Bateria	199
Substituição de fusíveis e de relés.....	200
Ajuste da Suspensão (Estado 1).....	203
Ajuste da Suspensão (Estado 2).....	204
Sistema de Controlo de Emissões (EVAP)	208
Limpeza e armazenamento.....	209
Transportar o Veículo.....	214
Diagnóstico de avarias do veículo.....	215
Luz de aviso de avaria do EPS (Direção Assistida Elétrica)	220
Declaração	222
Declaração da Exposição dos Condutores ao Nível de Ruído	222

APP CFMOTO RIDE / T-BOX..... 224

PREFÁCIO

Bem-vindo!

Obrigado por ter adquirido um veículo CFMOTO. Seja bem-vindo à nossa família mundial de entusiastas da CFMOTO. Pode visitar-nos em www.cfmoto.com para todas as nossas novidades, notícias, novos produtos, futuros eventos e muito mais.

A CFMOTO é uma empresa internacional que se especializa no desenvolvimento, manufatura e no marketing de veículos todos o terreno, veículos utilitários, motociclos de grande cilindrada e dos seus componentes principais. Fundada em 1989, a CFMOTO dedica-se ao desenvolvimento do cultivo de marcas independentes e à inovação em I&D (Investigação e Desenvolvimento).

Os produtos CFMOTO são atualmente distribuídos por mais de 200 empresas em todo o mundo em mais de 100 países e regiões. A CFMOTO está nos escalões mais elevados no mundo dos desportos motorizados e tem como objetivo fornecer produtos superiores aos seus concessionários e fãs de todo o mundo.

Para uma utilização segura e agradável do seu veículo, siga todas as instruções e recomendações presentes neste manual de proprietário. O seu manual contém instruções de pequenas manutenções. Informações sobre reparações de maior dimensão estão descritas no Manual de Oficina CFMOTO.

O seu concessionário CFMOTO conhece o seu veículo e tem como objetivo a sua total satisfação. Dirija-se ao seu concessionário para todos os serviços, durante e depois do período de garantia.

As informações contidas neste manual correspondem aos dados mais atualizados do produto disponíveis à data de publicação e podem incluir informações que não se aplicam ao seu mercado específico. As instruções presentes nesta publicação não têm carácter legalmente vinculativo. A CFMOTO reserva-se o direito de modificar ou eliminar, total ou parcialmente, instruções técnicas, instruções de serviço, instruções de manutenção, preços, cores, formas, materiais, designs, configurações e conteúdos semelhantes, sem aviso prévio e sem necessidade de justificação.

Devido a melhorias contínuas no design e na qualidade dos componentes de produção, poderão ocorrer pequenas discrepâncias entre o veículo real e as informações fornecidas neste manual. A CFMOTO não assume qualquer responsabilidade por omissões, discrepâncias, inexactidões, defeitos de impressão ou erros nos métodos de entrega, desenhos ou instruções.

É expressamente proibida qualquer reprodução ou reutilização, total ou parcial, das imagens, descrições e/ou procedimentos aqui incluídos, sem autorização prévia por escrito do detentor dos direitos de autor.

Este manual é aplicável ao seguinte modelo: CF1000ATR-3.

PREFÁCIO

Sinais-Chave

Um sinal-chave chama a atenção para sinais de segurança e outros sinais, tal como para sinais de problemas de desempenho e outros sinais. Também especificam a gravidade do perigo. Os sinais-chave deste manual são: “PERIGO”, “AVISO”, “CUIDADO” e “NOTA”.

Os seguintes sinais e símbolos aparecem ao longo do manual e no seu veículo. A sua segurança está em risco sempre que estas palavras e símbolos aparecerem no seu veículo. Por favor, esteja familiarizado com os seus significados quando ler este manual:

PERIGO

Este alerta de segurança indica um potencial perigo que poderá resultar em lesões graves ou morte.

AVISO

Este alerta indica que os operadores podem ficar feridos e/ou que os componentes do veículo podem ficar danificados, se não forem tomadas medidas.

CUIDADO

Indica que para prevenir que os componentes sejam danificados é preciso tomar medidas de precaução

NOTA

Uma nota irá alertá-lo para informação ou instruções importantes.

PREFÁCIO
⚠️ AVISO PARA VEÍCULOS TIPO II (ATVs)

(Veículo para 1 pessoa)

O uso impróprio do veículo pode levar a **LESÕES** graves ou **MORTE**



**USE SEMPRE
UM CAPACETE
APROVADO E
EQUIPAMENTO
DE PROTEÇÃO
PARA O
CONDUTOR**



**NUNCA
TRANSPORTE
MAIS DO QUE
1 PASSEIRO**



**NUNCA
CONDUZA
SOB O
EFEITO DE
DROGAS OU
ALCÓOL**

PREFÁCIO AVISO

O uso impróprio do veículo pode levar a LESÕES GRAVES ou MORTE

NUNCA conduza:

- sem ver primeiro o manual de proprietário e o guia de início rápido.
- sob o efeito de álcool ou drogas.
- com acessórios não aprovados pela CFMOTO.

SEMPRE:

- Mantenha mãos e pés dentro do veículo.
- Manobre lentamente em marcha-atrás – evite curvas apertadas ou travagens bruscas.
- Esteja atento a ramos ou outros perigos que possam invadir o interior do veículo.

Localize e leia o manual do proprietário. Siga todas as instruções e avisos. Se perder o manual de proprietário, contacte um concessionário CFMOTO para ter um novo manual.

PREFÁCIO
LEIA O MANUAL DO PROPRIETÁRIO
SIGA TODAS AS INSTRUÇÕES E AVISOS

 **AVISO**

Leia, compreenda e siga todas as instruções e precauções de segurança neste manual e em todas as etiquetas do produto. O não seguimento das medidas de segurança pode resultar em lesões graves ou morte.

 **AVISO**

Os gases de escape do motor deste veículo contêm monóxido de carbono (CO), um gás mortal que pode causar dores de cabeça, tonturas, perda de consciência, ou até morte. Evite ligar o veículo em áreas com pouca ventilação.

 **AVISO**

A tampa do compartimento do motor, o disco de travão e o tubo de escape do silenciador aquecem facilmente após longos períodos de utilização. Evite o contacto com estas partes para não se queimar.

INTRODUÇÃO

Número de Identificação do Veículo/ Chaves

Registre o número de identificação do seu veículo (VIN) nos espaços indicados. Retire a chave suplente e guarde-a num local seguro. A duplicação da chave só é possível utilizando uma chave em branco combinada com uma das suas chaves existentes.

Se perder ambas as chaves, deverá substituir todo o conjunto de ignição.

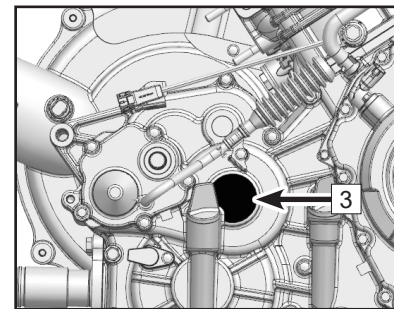
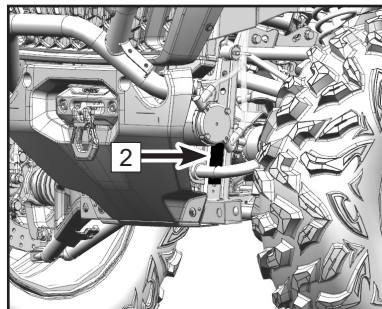
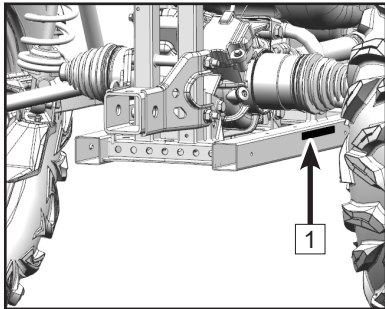

- 1 Número de Identificação do veículo (VIN): _____
- 2 Número do modelo do veículo: _____
- 3 Número de série do motor: _____

INTRODUÇÃO

Especificações

Itens	CFORCE 1000 MV
Comprimento total	2491mm
Largura total	1370mm
Altura total	1525mm
Distância entre Eixos	1480mm
Distância mínima ao solo	334mm
Raio de viragem mínimo	3800mm
Peso em ordem de marcha	522 kg (incluindo combustível, líquido de refrigeração)
Carga Máxima no Suporte Dianteiro	20 kg
Carga Máxima no Suporte Traseiro	90 kg (Capacidade de carga vertical do suporte traseiro + reboque)
Capacidade de Reboque Recomendada	195 kg
Peso da carga e do atrelado	700 kg
Tipo de motor	Dois cilindros, 4 tempos, refrigerado por líquido, 8 válvulas, SOHC (árvore de cames à cabeça simples)
Modelo do motor	2V91Y-F

INTRODUÇÃO

Itens	CFORCE 1000 MV
Diâmetro do cilindro	91mm x 74mm
Cilindrada	962.6cc
Rácio de Compressão	10.8:1
Sistema de Arranque	Arranque elétrico
Sistema de Lubrificação	Pressão/ Salpicos
Líquido de refrigeração do motor: Tipo: Capacidade: Rácio de mistura:	<p>A CFMOTO recomenda um líquido de refrigeração orgânico (OAT) em todos os motores refrigerados por líquido. Não misturar com líquido de refrigeração inorgânico (IAT).</p> <p style="text-align: center;">3.7L</p> <p style="text-align: center;">50% Líquido de Refrigeração / 50% água destilada</p>
Óleo do motor: Tipo: Substituição de óleo com filtro:	<p>SAE 15W-40 /SAE 10W-40 /SAE 5W-40</p> <p style="text-align: center;">2.4 L</p>
Óleo da caixa de transmissão: Tipo: Substituição de óleo com filtro:	<p>75W-90 GL-5</p> <p style="text-align: center;">0.6 L</p>

INTRODUÇÃO

Itens	CFORCE 1000 MV
Óleo da caixa de engrenagens traseira	
Tipo	SAE 80W-90 GL-5
Capacidade	0.4 L
Substituição do óleo	0.4 L
Óleo da caixa de engrenagens dianteira	
Tipo	SAE 80W-90 GL-5
Capacidade	0.25 L
Substituição do óleo	0.25 L
Filtro do ar	Paper filter element with foam pre-filter
Combustível	
Tipo	E5/E10 octane or above unleaded fuel
Capacidade	26 L
Reserva de combustível ao piscar do indicador	2.8 L

INTRODUÇÃO

Itens		CFORCE 1000 MV	
Vela de Ignição:			
Tipo		CR8EK / NGK	
Folga da Vela		0.65mm ~ 0.75mm	
Transmissão	Transmissão		CVT+ Caixa de Velocidades
	Mudança de velocidade/ ordem		Manualmente/L-H-N-R-P
	Rácio CVT		0.73 ~ 3.263
	Rácio de Transmissão	Mudança reduzida	6.58
		Mudança alta	3.40
Marcha-atrás		5.81	
Estrutura do chassis		Tubo de Aço	
Padrão de parafusos das rodas		4×110 mm	
Pneu / Pressão do pneu		Estado 1: Roda dianteira: 28X9.00-14 70 kPa Roda traseira: 28X11.00-14 70 kPa	

INTRODUÇÃO

Itens	CFORCE 1000 MV
Sistema de Travagem:	Travão hidráulico
Tipo de travão traseiro / Operação	Travão combinado / Operação por pedal
Travão dianteiro / Operação	Operação manual
Tipo de travão de estacionamento	Travão de estacionamento hidráulico / mecânico (mercados selecionados)
Tipo de Fluido para travões	DOT4
Suspensão:	
Suspensão Dianteira:	Braço em A duplo e suspensão independente
Suspensão Traseira:	Braço oscilante independente
Amortecedor:	
Dianteiro	Mola helicoidal + Amortecedor a gás
Traseiro	Mola helicoidal + Amortecedor a gás
Suspension Travel:	
Suspensão dianteira	185 mm
Suspensão traseira	236 mm
Sistema elétrico:	
Tipo de arranque:	Arranque elétrico
Carregamento:	A/C 650 Watt @ 5000 rpm
Bateria:	12 Vdc / 30 Amp Hr

INTRODUÇÃO

Itens	CFORCE 1000 MV
Sistema de luzes:	
Farol dos médios	LED
Farol dos máximos	LED
Luz de presença dianteira	LED
Luz traseira / Luzes dos travões	LED

SEGURANÇA DO CONDUTOR

Segurança do Condutor

Precauções Gerais de Segurança

AVISO

O não cumprimento dos avisos contidos neste manual pode resultar em lesões graves ou morte. Um ATV não é um brinquedo e pode ser perigoso de conduzir. Este veículo comporta-se de forma diferente de outros veículos, como motas ou automóveis. Pode ocorrer uma colisão ou capotamento rapidamente, mesmo durante manobras rotineiras, como virar ou transpor obstáculos, se não forem tomadas as devidas precauções.

Leia este manual do proprietário. Compreenda todos os avisos de segurança, precauções e procedimentos antes de conduzir este veículo.

Restrições de idade

Este veículo é apenas para ADULTOS. Certifique-se de que o veículo é conduzido por condutores com licença de condução válida.

Conheça o seu veículo

Como operador do veículo, está responsável pela sua segurança pessoal, segurança dos outros e pela proteção do ambiente. Leia e compreenda o Manual de Proprietário, uma vez que inclui informação valiosa sobre o seu veículo, incluindo procedimentos operacionais de segurança.

SEGURANÇA DO CONDUTOR

Modificações no Equipamento

Há sempre preocupação pela segurança dos clientes CFMOTO e pelo público em geral. Por isso, é recomendado vivamente que os consumidores não instalem no veículo qualquer equipamento que possa aumentar a velocidade ou potência do mesmo, nem façam quaisquer outras modificações ao veículo. Quaisquer alterações ao equipamento original do veículo criam um risco significativo para a segurança e aumentam o risco de lesões. A garantia do seu veículo é anulada se forem adicionados acessórios não aprovados ou se forem efetuadas modificações que aumentem a velocidade ou potência do veículo.

CUIDADO

A adição de certos equipamentos e acessórios pode alterar o comportamento e desempenho do veículo. Poderão ser estes equipamentos e acessórios (mas não limitado): cortadores de relva, lâminas de arado, pneus de grande dimensão, pulverizadores, suportes de grande dimensão, kits de elevação e reboques. Use apenas acessórios aprovados pela CFMOTO, e familiarize-se com as suas funções e efeitos no veículo.

Evite intoxicação por Monóxido de Carbono

Os gases de escape deste produto contêm substâncias químicas conhecidas por causar cancro, malformações congénitas ou outros danos reprodutivos. Todos os gases de escape do motor contêm monóxido de carbono, um gás mortal. A inalação de monóxido de carbono pode causar dores de cabeça, tonturas, sonolência, náuseas, confusão e, eventualmente, morte. O monóxido de carbono é um gás incolor, inodoro e insípido, que pode estar presente mesmo que não veja ou sinta o cheiro dos gases de escape. Níveis letais de monóxido de carbono podem acumular-se rapidamente, podendo ser fatal antes que consiga reagir. Além disso, níveis perigosos de monóxido de carbono podem permanecer por horas ou dias em áreas fechadas ou mal ventiladas.

Para prevenir lesões graves ou morte por inalação de monóxido de carbono:

- Nunca ligue o veículo em áreas pouco ventiladas ou parcialmente fechadas.
- Nunca faça funcionar o veículo no exterior perto de edifícios onde os gases de escape possam entrar para o interior através de aberturas, como janelas e portas.

SEGURANÇA DO CONDUTOR

Evite Incêndios de Gasolina e Outros Riscos

A gasolina é extremamente inflamável e explosiva. Os vapores de combustível podem espalhar-se e ser inflamados por uma faísca ou chama a vários metros do motor. Para reduzir o risco de incêndio ou explosão, siga estas instruções:

- Utilize apenas depósitos de combustível aprovados.
- Nunca encha o recipiente de gasolina na caixa de carga do veículo ou sobre o próprio veículo. Uma descarga elétrica estática pode inflamar o combustível.
- Strictly adhere to proper fueling procedures.
- Não ligue nem opere o motor se a tampa de combustível não estiver corretamente montada. A gasolina é tóxica e pode causar ferimentos ou a morte.
- Nunca aspire gasolina com a boca.
- Se engolir gasolina, se gasolina entrar em contacto com os seus olhos ou se inalar vapor da gasolina, consulte um médico imediatamente.
- Se derramar gasolina sobre si mesmo, lave-se com água e sabão e mude de roupa.

Fuel Minimum Octane Rating and Safety Warnings

O combustível recomendado para o seu veículo é o E5/E10 com octanas mínimas. Deve utilizar gasolina premium ou de gama média. (é permitida uma mistura máxima de 10% de etanol). É recomendado combustível não oxigenado (sem etanol) para o melhor desempenho em qualquer condição.

SEGURANÇA DO CONDUTOR

WARNING

Gasoline is highly flammable and explosive under certain conditions.

Allow the engine and exhaust system to cool before filling the tank.

Always exercise extreme caution whenever handling gasoline.

Always refuel with the engine stopped, and outdoors or in a well ventilated area.

Never carry a plastic container with gasoline in the cargo area while riding. Static electricity between the cargo area and container could cause a spark.

Do not smoke or allow open flames or sparks in or near the area where refueling is performed, or where gasoline is stored.

Do not overfill the tank. Do not fill to the tank neck.

If gasoline spills on your skin or clothing, immediately wash it off with soap and water and change clothing.

Never start the engine or let it run in an enclosed area. Engine exhaust fumes are poisonous and can cause loss of consciousness or death in a short time.

The engine exhaust from this product contains chemicals known to cause cancer, birth defects or other reproductive harm. Operate this vehicle only outdoors or in well-ventilated areas.

Avoid Burns from Hot Parts

The exhaust system and engine become hot during operation. Avoid contact during and shortly after operation to avoid burns.

Inspection after an Accident

After any overturn or accident, have an authorized dealer inspect the entire vehicle for possible damage. The damage to the vehicle during an accident may be more serious than you think.

SEGURANÇA DO CONDUTOR

Formação em Segurança

Quando adquiriu o seu novo ATV, o concessionário ofereceu-lhe um curso prático de formação em segurança que abrange todos os aspetos relacionados com a utilização segura do veículo. Foram-lhe também fornecidos materiais impressos que explicam os procedimentos de condução segura. Deve rever esta informação regularmente. Se adquiriu um ATV usado a um particular (e não a um concessionário), pode solicitar formação em segurança junto de qualquer concessionário autorizado. Familiarize-se com todas as leis e regulamentos relativos à utilização deste veículo na sua área de residência. A CFMOTO recomenda vivamente que siga rigorosamente o programa de manutenção recomendado, conforme descrito no manual do proprietário. Este programa de manutenção preventiva foi concebido para garantir que todos os componentes críticos do veículo sejam cuidadosamente inspecionados em intervalos específicos.

Avisos de Operação Perigosa

Podem ocorrer lesões graves ou morte se não seguir as instruções e procedimentos indicados abaixo, os quais são descritos com mais detalhe no manual do proprietário:

 AVISO

Leia este manual e todas as etiquetas e siga os procedimentos de operação descritos.

- Nunca conduza um ATV sem instruções claras. Tire uma formação para praticar. Iniciantes devem receber formação de um instrutor certificado. Contacte um concessionário autorizado para saber mais sobre os cursos mais próximos de si.
- Consulte a legislação do seu país relativamente à idade mínima para condução deste veículo.
- Nunca permita que um acompanhante conduza o ATV, a menos que tenha lido este manual, todas as etiquetas do produto e tenha completado um curso certificado de formação em segurança.

SEGURANÇA DO CONDUTOR

- Nunca conduza um ATV sem capacete aprovado de tamanho adequado. Use sempre proteção para os olhos (óculos/viseira), luvas, botas, camisola ou casaco de manga comprida e calças.
- Nunca consuma álcool ou drogas antes ou durante a condução do ATV.
- Nunca conduza a velocidades excessivas. Conduza a velocidades apropriadas para o terreno, visibilidade, condições de operação e de acordo com a sua experiência.
- Nunca tente fazer saltos ou outras acrobacias.
- Verifique sempre o seu ATV antes de cada utilização, para ver se está ou não seguro para conduzir.
- Siga sempre os procedimentos de verificação e manutenção, assim como os cronogramas descritos no seu manual do proprietário.
- Mantenha sempre as mãos no guidador e ambos os pés nos apoios do ATV durante a condução.
- Conduza sempre devagar e com precaução quando estiver em terreno desconhecido. Esteja alerta às condições do terreno.
- Nunca conduza em terrenos excessivamente irregulares, escorregadios ou soltos.
- Siga sempre os procedimentos corretos para realizar curvas, conforme descrito neste manual. Pratique a fazer curvas a baixa velocidade antes de tentar fazê-las em velocidades mais elevadas. Não faça curvas a velocidades excessivas.
- Dirija-se a um concessionário autorizado para inspeção do ATV se se envolver num acidente.
- Nunca conduza em colinas demasiado íngremes para o ATV ou para as suas capacidades. Pratique em colinas mais pequenas antes de tentar em colinas maiores.
- Siga sempre os procedimentos corretos para subir colinas:
 - Verifique cuidadosamente o terreno antes de subir uma colina.
 - Nunca suba colinas com superfície excessivamente escorregadia ou solta. Incline o seu peso para a frente.
 - Nunca acelere subitamente nem faça mudanças de velocidade bruscas.
 - Nunca passe pelo topo de uma colina a alta velocidade.

SEGURANÇA DO CONDUTOR

- Siga sempre os procedimentos corretos para descer colinas e travar em declives:
 - Verifique o terreno antes de descer uma colina.
 - Incline o seu peso para trás.
 - Nunca desça uma colina a alta velocidade.
 - Evite descer uma colina em ângulo, pois isso pode fazer o veículo inclinar-se acentuadamente para um dos lados.
 - Sempre que possível, desça a colina em linha reta.
- Siga sempre os procedimentos para atravessar uma colina:
 - Evite colinas com superfícies excessivamente escorregadias.
 - Desloque o peso para o lado da colina que está a subir.
 - Nunca tente dar a volta ao ATV numa colina até ter dominado, em terreno plano, a técnica de viragem descrita neste manual.
 - Evite atravessar uma colina íngreme sempre que possível.
- Siga sempre os procedimentos adequados se o motor se desligar ou o veículo recuar ao subir uma colina:
 - Para evitar que o motor se desligue, mantenha uma velocidade constante ao subir uma colina.
 - Se o motor se desligar ou o veículo recuar, siga o procedimento especial de travagem descrito neste manual.
 - Saia do veículo sempre pelo lado da subida, ou por qualquer um dos lados, caso o ATV esteja virado diretamente para cima.
 - Vire o ATV e volte a entrar no mesmo, seguindo o procedimento descrito neste manual.
- Verifique sempre a existência de obstáculos antes de conduzir numa zona nova. Nunca tente passar por cima de grandes obstáculos, como rochas ou árvores caídas. Siga sempre os procedimentos corretos para transpor obstáculos, conforme descrito neste manual.

SEGURANÇA DO CONDUTOR

- Tenha sempre cuidado com derrapagens ou deslizamentos. Em superfícies escorregadias, como gelo, conduza devagar e com precaução redobrada para reduzir o risco de perder o controlo por derrapagem ou deslizamento.
- Evite conduzir o ATV através de água profunda ou de corrente rápida. Se for inevitável, conduza devagar, equilibre o seu peso cuidadosamente, evite movimentos bruscos e mantenha um avanço lento e constante. Não faça curvas ou paragens súbitas, nem alterações abruptas do acelerador.
- Os travões húmidos podem ter uma capacidade de paragem reduzida. Teste os travões após sair da água. Se necessário, aplique-os suavemente várias vezes para permitir que o atrito seque as pastilhas.
- Verifique sempre a existência de obstáculos ou pessoas atrás do ATV antes de conduzir em marcha-atrás. Quando for seguro avançar em marcha-atrás, mova-se lentamente e evite fazer curvas em ângulos acentuados.
- Use sempre o tamanho e tipo de pneus especificado para o seu ATV. Mantenha sempre uma pressão dos pneus apropriada.
- Nunca modifique um ATV através da instalação incorreta ou utilização inadequada de acessórios.
- Never exceed the stated load capacity for your ATV. Cargo must be properly distributed and securely attached. Reduce speed and follow the instructions in this manual for carrying cargo or towing. Allow a greater distance for braking.
- Tire sempre a chave da ignição quando o veículo não está a ser utilizado, para prevenir usos não autorizados ou arranques acidentais.
- Não é permitido transportar crianças ou animais de estimação nos suportes.
- Nunca toque em partes em movimento - rodas, veios de transmissão, etc.

PARA MAIS INFORMAÇÃO SOBRE A SEGURANÇA DO ATV, CONTACTE O SEU CONCESSIONÁRIO.

SEGURANÇA DO CONDUTOR

AVISO

POTENCIAL PERIGO:

Conduzir este ATV sem a instrução adequada.

O QUE PODERÁ ACONTECER:

O risco de acidente aumenta significativamente se o condutor não souber como operar o ATV corretamente em diferentes situações e em vários tipos de terreno.

COMO EVITAR O PERIGO:

Os condutores iniciantes e inexperientes devem completar um curso de formação certificado oferecido por um concessionário. Os condutores devem praticar regularmente as competências aprendidas no curso e as técnicas de condução descritas no manual do proprietário.

AVISO

POTENCIAL PERIGO:

O incumprimento das recomendações de idade para este ATV.

O QUE PODERÁ ACONTECER:

Podem ocorrer ferimentos graves e/ou morte se uma criança com idade inferior à recomendada operar um ATV. Mesmo que a criança esteja dentro do grupo etário recomendado para operar alguns ATVs, poderá não ter as competências, capacidades ou discernimento necessários para conduzir um ATV com segurança, estando assim mais vulnerável a acidentes ou ferimentos.

COMO EVITAR O PERIGO:

Consulte a legislação do seu país relativamente à idade mínima para condução deste tipo de veículo.

SEGURANÇA DO CONDUTOR

⚠️ AVISO

POTENCIAL PERIGO:

Transportar um passageiro num ATV que não está concebido para transportar passageiros.

O QUE PODERÁ ACONTECER:

Um passageiro num ATV que não está concebido para o transporte de passageiros pode ser ejetado do veículo de repente, ou pode entrar em contacto com componentes em movimento. Ambos podem originar lesões graves ou morte.

COMO EVITAR O PERIGO:

Nunca permite que haja um passageiro num ATV que não está concebido para transporte de passageiros.

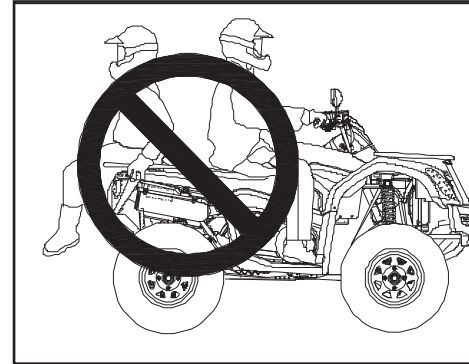

SEGURANÇA DO CONDUTOR

⚠️ AVISO

POTENCIAL RISCO:

Conduzir este ATV sem utilizar um capacete aprovado, proteção ocular e roupas de proteção.

O QUE PODERÁ ACONTECER:

Conduzir um ATV sem um capacete aprovado aumenta o risco de lesões graves na cabeça ou morte, em caso de acidente. Conduzir sem proteção ocular pode originar acidentes e pode aumentar a probabilidade de uma lesão ocular grave, em caso de acidente. Conduzir sem roupas de proteção pode aumentar a hipótese de contração de uma lesão séria.

COMO EVITAR O PERIGO:

Utilize sempre um capacete aprovado que assente de forma adequada. Utilize sempre proteção ocular (óculos ou viseira), luvas, camisola ou casaco de manga comprida e calças.

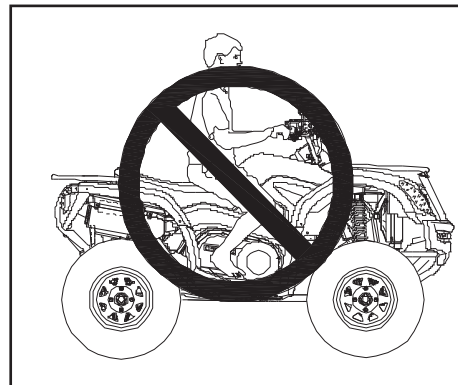

SEGURANÇA DO CONDUTOR

⚠️AVISO

POTENCIAL PERIGO:

Conduzir o ATV depois de consumir álcool ou drogas.

O QUE PODERÁ ACONTECER:

O consumo de álcool e/ou drogas pode afetar seriamente o julgamento do operador. O tempo de reação pode ser afetado e o balanço e a percepção do condutor podem ser afetados. O consumo de álcool e drogas antes ou durante a condução do ATV pode originar lesões sérias ou morte.

COMO EVITAR O PERIGO:

Nunca consuma álcool ou drogas antes ou durante a condução de um ATV.



⚠️AVISO

POTENCIAL RISCO:

Conduzir o ATV em excesso de velocidade.

O QUE PODERÁ ACONTECER:

Excesso de velocidade aumenta a hipótese de perder o controle do ATV, o que pode originar um acidente.

COMO EVITAR O PERIGO:

Conduza sempre o ATV a uma velocidade apropriada ao terreno, visibilidade, condições de operação e à sua experiência.

SEGURANÇA DO CONDUTOR

⚠️ AVISO

POTENCIAL PERIGO:

Tentar saltos e outras acrobacias.

O QUE PODERÁ ACONTECER:

Tentar fazer acrobacias aumenta a probabilidade de um acidente, incluindo capotamentos.

COMO EVITAR O PERIGO:

Nunca tente fazer saltos ou outras acrobacias. Evite a condução exibicionista.

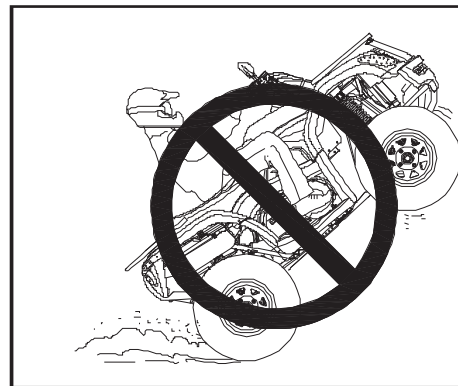

⚠️ AVISO

POTENCIAL PERIGO:

Falha a verificar o ATV antes de o conduzir. Falha na manutenção do ATV.

O QUE PODERÁ ACONTECER:

A manutenção inadequada aumenta a possibilidade de um acidente ou de danos no equipamento.

COMO EVITAR O PERIGO:

Inspeccione sempre o seu ATV antes de cada utilização para garantir que está em condições seguras de funcionamento. Siga sempre os procedimentos e os calendários de inspeção e manutenção descritos no manual do proprietário.

SEGURANÇA DO CONDUTOR

⚠️ AVISO

POTENCIAL PERIGO:

Remover as mãos do guiador ou os pés dos apoios durante a condução

O QUE PODERÁ ACONTECER:

Remover uma mão ou pé pode reduzir a habilidade de controlar o veículo ou pode causar perda de equilíbrio, podendo o condutor ser ejetado do ATV.

Se o pé do condutor não estiver firmemente assente no apoio, pode entrar em contacto com as rodas traseiras e provocar um acidente ou lesão.

COMO EVITAR O PERIGO:

Mantenha sempre as mãos e pés nos respetivos apoios para o efeito durante a condução do ATV.

⚠️ AVISO

POTENCIAL PERIGO:

Fazer curvas de forma inadequada.

O QUE PODERÁ ACONTECER:

Fazer curvas pode causar perda de controlo e levar a uma colisão ou capotamento.

COMO EVITAR O PERIGO:

Siga sempre os procedimentos para fazer curvas, conforme descrito no manual do proprietário. Pratique as curvas numa velocidade mais baixa antes de tentar realizar as mesmas a velocidades mais elevadas. Nunca faça curvas em excesso de velocidade.

SEGURANÇA DO CONDUTOR

⚠️ AVISO

POTENCIAL PERIGO:

Falha em usar cuidado extra ao conduzir em terrenos excessivamente irregulares, escorregadios ou soltos.

O QUE PODERÁ ACONTECER:

Conduzir em terrenos excessivamente irregulares, escorregadios ou soltos pode causar perda de tração ou de controle, o que pode resultar num acidente ou capotamento.

COMO EVITAR O PERIGO:

Não conduza em terrenos muito irregulares, escorregadios ou soltos até ter aprendido e praticado as competências necessárias para controlar o ATV nesses tipos de terreno. Utilize sempre um cuidado extra em terrenos irregulares, escorregadios ou soltos.

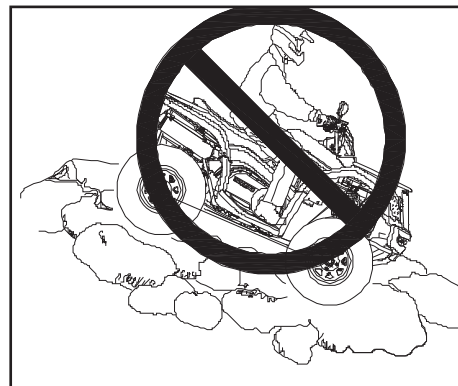

⚠️ AVISO

POTENCIAL PERIGO:

Falha ao usar cuidado extra ao conduzir um ATV num terreno desconhecido.

O QUE PODERÁ ACONTECER:

Terrenos desconhecidos podem conter pedras escondidas, solavancos ou buracos, que podem causar a perda de controle ou capotagem.

COMO EVITAR O PERIGO:

Conduza devagar e tenha cuidado extra em terrenos desconhecidos. Esteja alerta para mudanças nas condições do terreno.

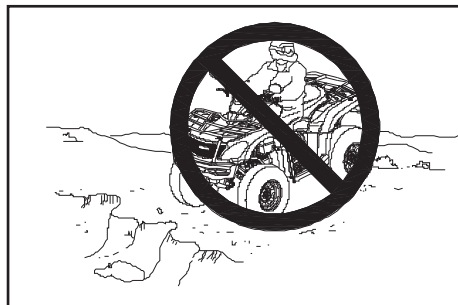

SEGURANÇA DO CONDUTOR

⚠️ AVISO

POTENCIAL PERIGO:

Subir colinas excessivamente íngremes ou fazê-lo de forma inadequada.

O QUE PODERÁ ACONTECER:

Subir colinas de forma inadequada pode causar perda de controlo ou capotagem.

COMO EVITAR O PERIGO:

Nunca conduza em colinas demasiado íngremes para o ATV ou para as suas capacidades. Pratique em colinas menores antes de tentar colinas maiores. Verifique sempre cuidadosamente o terreno antes de subir qualquer colina. Nunca suba colinas com superfícies excessivamente escorregadias ou soltas. Transfira o seu peso para a frente. Nunca acelere abruptamente enquanto sobe uma colina. O ATV pode virar-se para trás. Nunca ultrapasse o topo de uma colina a alta velocidade. Pode haver um obstáculo, uma descida acentuada, outro veículo ou uma pessoa do outro lado da colina.

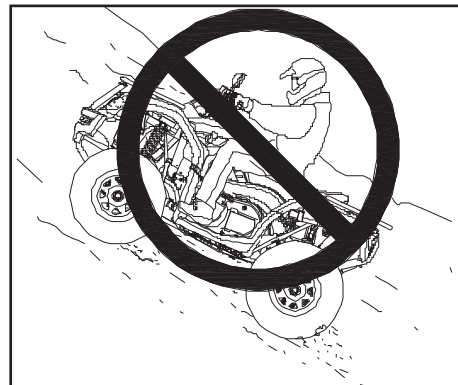

SEGURANÇA DO CONDUTOR

⚠️ AVISO

POTENCIAL PERIGO:

Descer colinas excessivamente íngremes.

O QUE PODERÁ ACONTECER:

Descer colinas de forma inadequada pode causar perda de controlo ou capotagem.

COMO EVITAR O PERIGO:

Nunca conduza em colinas demasiado íngremes para o ATV ou para as suas capacidades. Pratique em colinas menores antes de tentar colinas maiores. Verifique sempre cuidadosamente o terreno antes de tentar qualquer colina. Nunca desça colinas com superfícies excessivamente escorregadias ou soltas.

NOTA:

É necessária uma técnica especial de condução e travagem ao descer uma colina. Verifique sempre cuidadosamente o terreno antes de descer uma colina. Transfira o seu peso para trás. Nunca desça uma colina em alta velocidade. Evite descer uma colina em ângulo, pois isso fará com que o veículo incline bruscamente para um dos lados. Sempre que possível, desça a colina em linha reta.



SEGURANÇA DO CONDUTOR

⚠️ AVISO

POTENCIAL PERIGO:

Atravessar colinas de forma inadequada e fazer curvas em colinas de forma incorreta.

O QUE PODERÁ ACONTECER:

Atravessar ou fazer curvas em colinas de forma inadequada pode causar perda de controlo ou capotagem.

COMO EVITAR O PERIGO:

Nunca tente virar o ATV numa colina até ter dominado a técnica de viragem em terreno plano, conforme descrito no manual do proprietário.

Tenha cuidado extra quando ao fazer curvas em qualquer colina, evite atravessar a encosta de uma colina íngreme.

AO ATRAVESSAR A ENCOSTA DE UMA COLINA:

Siga sempre os procedimentos adequados descritos no manual do proprietário. Evite colinas com superfícies excessivamente escorregadias ou soltas. Transfira o seu peso para o lado da colina que está a subir.



SEGURANÇA DO CONDUTOR

⚠️ AVISO

POTENCIAL PERIGO:

Ficar parado, recuar ou desmontar de forma inadequada ao subir uma colina.

O QUE PODERÁ ACONTECER:

O veículo pode capotar.

COMO EVITAR O PERIGO:

Mantenha uma velocidade constante ao subir uma colina.

SE TODA A VELOCIDADE PARA A FRENTE FOR PERDIDA:

Feche o acelerador. Mantenha o seu peso voltado para o lado da subida. Aplique o travão dianteiro. Quando estiver completamente parado, aplique também o travão de pé e, em seguida, coloque o seletor de mudanças na posição de estacionamento (park).

SE O ARV COMEÇAR A RECUAR:

Mantenha o seu peso voltado para a subida. Nunca acelere o motor. Nunca aplique o travão de pé enquanto recua. Aplique o travão dianteiro. Quando estiver completamente parado, aplique o travão de pé e coloque o seletor de mudanças na posição de estacionamento (park).

Desmonte pelo lado da subida ou por qualquer um dos lados, se o ATV estiver virado diretamente para cima da colina. Vire o ATV e volte a montar, seguindo o procedimento descrito no manual do proprietário.



SEGURANÇA DO CONDUTOR

AVISO

POTENCIAL PERIGO:

Condução imprópria em obstáculos.

O QUE PODERÁ ACONTECER:

Conduzir sobre obstáculos pode causar perda de controlo ou capotagem.

COMO EVITAR O PERIGO:

Antes de conduzir numa nova área, verifique se existem obstáculos. Evite passar por cima de grandes obstáculos, como pedras e árvores caídas, sempre que possível. Se for inevitável, tenha extremo cuidado e siga sempre os procedimentos adequados descritos no manual do proprietário.

AVISO

POTENCIAL PERIGO:

Derrapagem ou deslizamento.

O QUE PODERÁ ACONTECER:

Derrapagem ou deslizamento pode causar perda de controlo. Se os pneus recuperarem tração de forma inesperada, o ATV pode capotar

COMO EVITAR O PERIGO:

Em terrenos escorregadias, como gelo, conduza devagar e tenha cuidado extra para reduzir a hipótese de derrapar ou deslizar e perder o controlo.

SEGURANÇA DO CONDUTOR

AVISO

POTENCIAL PERIGO:

Sobrecarregar o ATV ou transportar/rebocar carga de forma inadequada.

O QUE PODERÁ ACONTECER:

Sobrecarregar e rebocar podem alterar o comportamento do veículo, o que pode levar à perda de controlo ou a um acidente.

COMO EVITAR O PERIGO:

Nunca exceda a capacidade de carga indicada para este ATV.

A carga deve ser distribuída corretamente e fixada de forma segura. Reduza a velocidade ao transportar carga ou rebocar um atrelado. Mantenha uma maior distância para travagem. Siga sempre as instruções do manual do proprietário para transportar carga ou rebocar um atrelado.

AVISO

POTENCIAL PERIGO:

Conduzir o ATV em águas profundas ou água de corrente rápida.

O QUE PODERÁ ACONTECER:

Os pneus podem flutuar, causando perda de tração e de controlo, o que pode levar a um acidente ou capotamento.

COMO EVITAR O PERIGO:

Evite conduzir o ATV em águas profundas ou de corrente rápida. Se for inevitável entrar em água que ultrapasse a parte inferior dos suportes dianteiros/traseiros (profundidade máxima recomendada), conduza lentamente, balance o seu peso com cuidado, evite movimentos bruscos e mantenha um movimento constante e lento para a frente. Não faça curvas ou paragens súbitas, nem alterações abruptas no acelerador. Os travões molhados podem ter menor capacidade de paragem. Teste sempre os travões após sair da água. Se necessário, aplique os travões várias vezes para secar as pastilhas.

SEGURANÇA DO CONDUTOR

⚠️AVISO

POTENCIAL PERIGO:

Conduzir em marcha-atrás de forma inadequada.

O QUE PODERÁ ACONTECER:

O ATV pode colidir com um obstáculo ou pessoa, resultando em lesões graves.

COMO EVITAR O PERIGO:

Antes de engrenar a marcha-atrás, verifique sempre se há obstáculos ou pessoas atrás do ATV. Quando for seguro avançar, recue lentamente.

⚠️AVISO

POTENCIAL PERIGO:

Conduzir o ATV com pneus inadequados, ou com pressão incorreta/ desigual nos pneus.

O QUE PODERÁ ACONTECER:

A utilização de pneus inadequados, ou a condução do ATV com pressão incorreta ou desigual nos pneus, pode causar perda de controlo ou um acidente.

COMO EVITAR O PERIGO:

Utilize sempre o tamanho e o tipo de pneus especificados no manual do proprietário do ATV. Mantenha sempre a pressão correta dos pneus.

SEGURANÇA DO CONDUTOR

AVISO

POTENCIAL PERIGO:

Conduzir o ATV com modificações inadequadas.

O QUE PODERÁ ACONTECER:

A instalação inadequada de acessórios ou a modificação do ATV pode alterar o seu comportamento em condução, o que pode levar a um acidente.

COMO EVITAR O PERIGO:

Nunca modifique um ATV através da instalação ou uso impróprio de acessórios. Todas as partes e acessórios. Todas as peças e acessórios adicionados ao veículo devem ser peças genuínas ou componentes equivalentes, concebidos para utilização neste ATV, e devem ser instalados e utilizados de acordo com as instruções aprovadas. Consulte o seu concessionário para mais informações.

AVISO

POTENCIAL PERIGO:

Conduzir sobre massas de água geladas.

O QUE PODERÁ ACONTECER:

Pode resultar em ferimentos graves ou morte se o ATV e/ou o condutor caírem através do gelo.

COMO EVITAR O PERIGO:

Nunca conduza o ATV sobre massas de água geladas.

SEGURANÇA DO CONDUTOR

AVISO

Deixar as chaves na ignição pode levar ao uso não autorizado do veículo, resultando em ferimentos graves ou morte. Remova sempre a chave da ignição quando o veículo não estiver em uso.

AVISO

Após qualquer capotamento ou acidente, dirija-se a um concessionário para que um técnico qualificado inspecione todo o veículo para possíveis danos, incluindo (mas não se limitando a) travões, acelerador e sistemas de direção.

AVISO

A operação segura deste veículo ativo requer bom julgamento e habilidades físicas. Pessoas com deficiências cognitivas ou físicas que operem este veículo têm um risco aumentado de capotamento e perda de controlo, o que poderá resultar em ferimentos graves ou morte.

AVISO

Os componentes do sistema de escape ficam muito quentes durante e após a utilização do veículo. Componentes quentes podem causar queimaduras graves e incêndios. Não toque nos componentes quentes do sistema de escape. Mantenha sempre materiais combustíveis afastados do sistema de escape. Tenha cuidado ao passar por relva alta, especialmente relva seca.

SEGURANÇA DO CONDUTOR

Equipamento de Proteção Seguro

Vista sempre roupa apropriada para a condução. Conduzir um ATV requer o uso de roupa especial de proteção para que o condutor esteja confortável e para reduzir o risco de lesão:

- 1 Capacete aprovado
- 2 Proteção de olhos
- 3 Luvas
- 4 Camisola ou casaco de manga comprida
- 5 Calças
- 6 Botas acima do tornozelo

Consoante as condições meteorológicas atuais, poderá necessitar de roupa adicional, como proteção ocular anti-embaciante, roupa interior térmica e um protetor facial para tempo frio. O condutor nunca deve usar roupa larga que possa enredar-se no veículo ou em ramos de árvores e arbustos.

Capacete e proteção de olhos

Um capacete aprovado pode prevenir danos cerebrais em caso de acidente. Tenha em atenção que nem o melhor capacete pode garantir que não sofre nenhuma lesão. O capacete que escolher deve estar em conformidade com as normas do seu país e o tamanho deve ser adequado ao seu utilizador. Um capacete fechado com proteção facial possui uma maior eficácia na prevenção de impactos de insetos, pedras, poeira e detritos, etc.

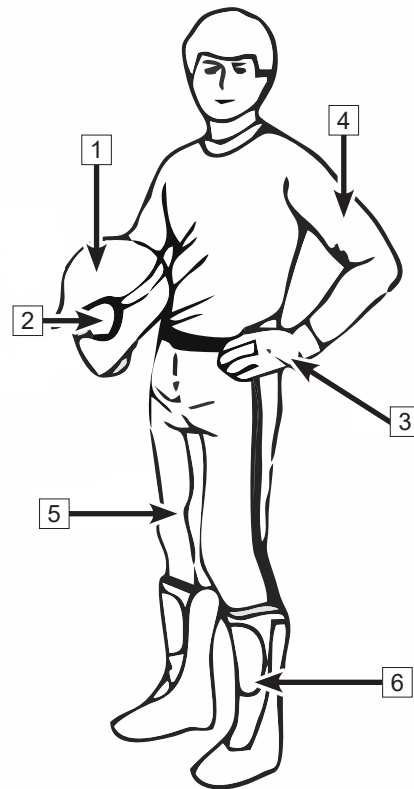

SEGURANÇA DO CONDUTOR

Um capacete aberto pode não oferecer a mesma proteção à sua cara e queixo. Utilize óculos complementares quando utilizar este tipo de capacetes.

Não dependa de óculos ou óculos de sol para proteção ocular. Eles não são suficientes para proteção contra impactos. Detritos podem levantar-se ou partir a lente, causando ferimentos nos olhos.

Use máscaras ou óculos com lentes tintadas apenas durante o dia; não os utilize à noite ou em condições de pouca luz. Podem prejudicar a sua capacidade de distinguir cores. Não os utilize se tiver dificuldades na discriminação de cores.

Luvras

Luvras com dedos completos podem proteger as suas mãos do vento, sol, calor, frio e salpicos. Luvras bem ajustadas ajudam na condução e aliviam a fadiga das mãos. Se as luvas forem demasiado pesadas, será difícil operar o veículo.

Um par de luvas resistentes para todo-o-terreno oferece proteção às suas mãos em caso de acidente ou capotamento. Luvras específicas para motas de neve proporcionam melhor proteção quando se conduz em zonas frias.

Casacos, Calças e Fatos de condução

Utilize um casaco ou camisola de manga comprida e calças, ou um fato de condução. Equipamento de proteção de qualidade proporciona conforto e pode ajudar a evitar distrações causadas por condições ambientais adversas. Em caso de acidente, equipamento de proteção de boa qualidade, feito de material resistente, pode prevenir ou reduzir lesões.

Ao conduzir em clima frio, proteja-se contra a hipotermia. A hipotermia, uma condição de temperatura corporal baixa, pode causar perda de concentração, reação mais lenta e perda de movimentos musculares suaves e precisos. Em condições frias, é essencial usar equipamento de proteção adequado, como um casaco corta-vento e camadas isolantes de roupa. Mesmo ao conduzir em temperaturas moderadas, pode sentir-se muito frio devido ao vento. O equipamento de proteção adequado para clima frio pode ser demasiado quente quando está parado. Vista-se em camadas para poder retirar a roupa conforme necessário. Colocar uma camada exterior corta-vento sobre o equipamento de proteção pode impedir que o ar frio chegue à pele do condutor.

SEGURANÇA DO CONDUTOR

Botas

Use sempre botas fechadas e que cubram o tornozelo. Botas robustas acima do tornozelo com solas antiderrapantes oferecem mais proteção e permitem colocar o pé corretamente nos apoios. Evite atacadores compridos que possam enredar-se nos componentes do veículo. Para condução em condições de inverno, as melhores são botas com sola de borracha, com parte superior em nylon ou couro e forros de feltro removíveis. Evite botas de borracha para chuva. As botas de borracha para chuva podem ficar presas atrás do pedal do travão do pé, prejudicando a operação correta.

Outro equipamento de proteção

Equipamento para chuva

Ao conduzir em tempo chuvoso, recomenda-se o uso de fato de chuva ou fato impermeável de condução. Em viagens longas, é aconselhável levar equipamento para chuva. Manter a roupa seca torna a condução muito mais confortável e ajuda a manter a atenção.

Proteção auditiva

A exposição prolongada ao ruído do vento e do motor durante a condução pode causar perda auditiva permanente. Dispositivos de proteção auditiva adequadamente usados, como tampões para os ouvidos, podem ajudar a prevenir a perda auditiva. Verifique as leis locais antes de usar quaisquer dispositivos de proteção auditiva.

ETIQUETAS DE SEGURANÇA E LOCALIZAÇÕES

Adesivos de segurança e localizações

Foram colocados autocolantes de aviso no ATV para sua proteção. Leia e siga cuidadosamente as instruções de cada autocolante. Se algum autocolante se tornar ilegível ou se descolar, contacte o seu concessionário para adquirir uma substituição. Leia e siga os avisos de segurança neste manual. Os adesivos de aviso no manual do proprietário são apenas para referência.

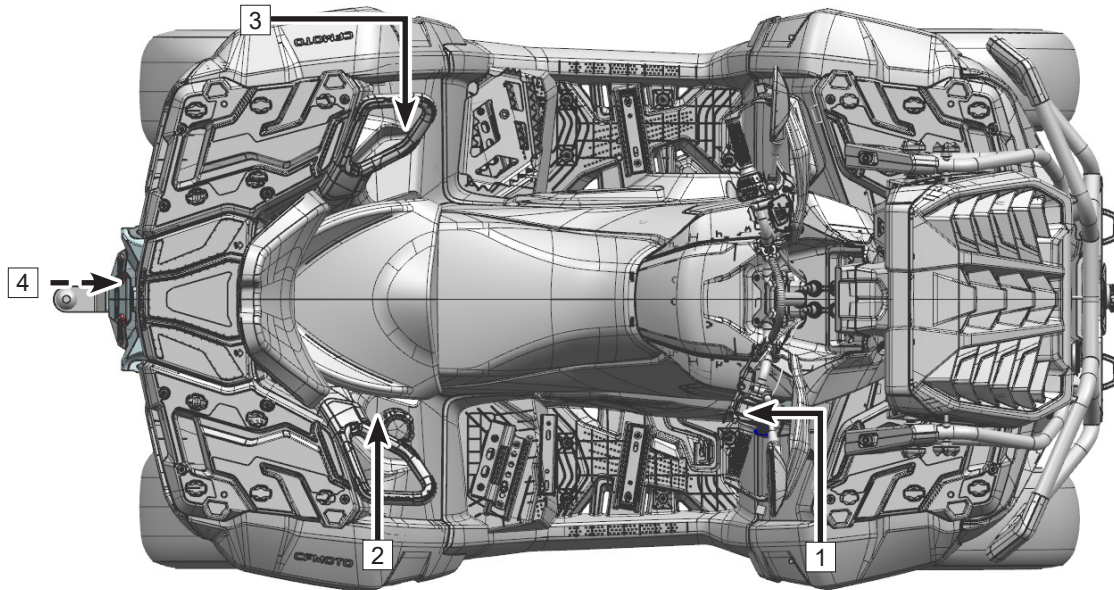

ETIQUETAS DE SEGURANÇA E LOCALIZAÇÕES

⚠ WARNING

Improper use can result in SEVERE INJURY or DEATH



ALWAYS USE AN APPROVED HELMET AND PROTECTIVE GEAR FOR DRIVER AND PASSENGER



NEVER CARRY MORE THAN 1 PASSENGER



NEVER USE WITH DRUGS OR ALCOHOL

NEVER operate :

- without proper ATV training or instruction.
- at speeds too fast for your skills or the conditions.
- on public roads -a collision can occur with another vehicle.
- with a passenger unless passenger seat is securely in place.

THE OPERATOR MUST ALWAYS:

- use proper riding techniques to avoid overturns on hills and rough terrain and in turns
- avoid paved surfaces - pavement may seriously affect handling and control
- reduce speed and use extra caution at all times when carrying a passenger - dismount passenger when conditions require
- make sure passenger reads and understands this label and passenger safety label

LOCATE AND READ OPERATOR'S MANUAL.
FOLLOW ALL INSTRUCTIONS AND WARNINGS

9AWV-190002-9000 EU236

NOTICE

- Read owner's manual carefully before operating.
- Always stop the ATV and press the foot brake pedal before shifting the transmission.
- Check engine oil every 500 kilometers (310 miles).

9AWV-190008-8000 US236

⚠ WARNING



Operating this ATV if you are under the age of 16 increases the chances of severe injury or death to both operator and passenger.

NEVER operate this vehicle if you are under age 16.

9AWV-190004-8000 US231

⚠ WARNING



Passengers **under 12** are prohibited. Passenger should be well seated & hold tight the handgrip during public road operation.



Passenger seat could be used during public roads operation. Passenger seat shall not be used during field operation.

9AWV-190005-9000 EU236

ETIQUETAS DE SEGURANÇA E LOCALIZAÇÕES

2

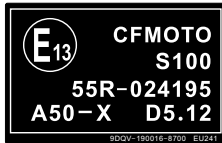

4

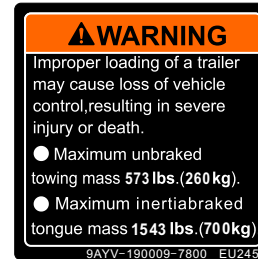

3

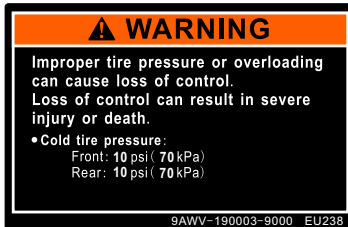
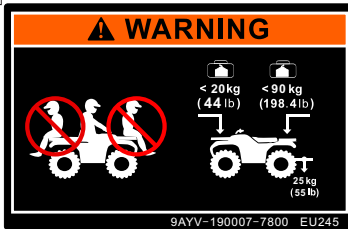

FUNCIONALIDADES E CONTROLOS

Funcionalidades e Controlos

Controlos do lado esquerdo

1 Botão de substituição (Override)

O motor funciona, por defeito, com um modo de velocidade limitada quando a tração às quatro rodas com bloqueio ('F-LOCK') está ativada. Se as condições de condução exigirem a potência total do motor:

- Largue o acelerador, e de seguida pressione e mantenha premido o botão override. (Enquanto este botão estiver a ser premido, o indicador luminoso override ficará aceso)
- Volte a carregar no acelerador. O motor terá toda a potência disponível.
- Ao largar o botão, a função de limitação de velocidade será reativada.

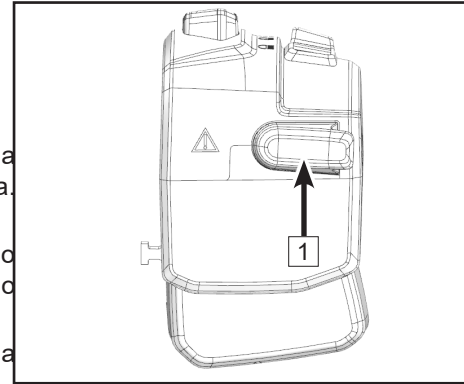

Quando o botão estiver nesta posição, o modo de limitação de velocidade será desativado.

NOTA: O interruptor de substituição (override) não funciona quando o veículo está a operar em modo 2WD / 4WD ou em marcha-atrás.



AVISO

Quando o veículo estiver em modo de limitação de velocidade e o acelerador estiver acionado, não pressione o botão de substituição. Premir o botão de substituição com o acelerador acionado pode provocar perda de controlo, resultando em ferimentos graves ou morte. Liberte sempre o acelerador antes de premir o botão de substituição.

FUNCIONALIDADES E CONTROLOS

2 Interruptor dos faróis

O interruptor dos faróis tem 4 posições:



	Quando o interruptor está nesta posição, os faróis de máximos, a luz de presença dianteira, a luz traseira e a luz da matrícula estão ligados.
	Quando o interruptor está nesta posição, os médios, a luz de presença dianteira, a luz traseira e a luz da matrícula estão ligados.
OFF	Nesta posição do interruptor, todas as luzes estão desligadas.
	Nesta posição do interruptor, estão ativados a luz traseira, a luz da matrícula e a luz de presença dianteira.

CUIDADO

Não utilize os faróis com o motor desligado por mais de 15 minutos. A bateria pode descarregar-se a um ponto em que o motor de arranque não funcione corretamente. Caso isso aconteça, retire a bateria e recarregue-a.

3 Interruptor dos piscas/ mudança de direção (Disponível em mercados selecionados)

O interruptor dos piscas tem 2 posições (pressione de acordo com as funções):

	Mova o interruptor para esta posição para ligar o pisca da esquerda.
	Mova o interruptor para esta posição para ligar o pisca da direita.

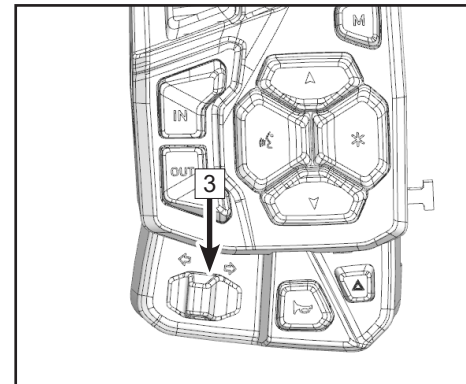
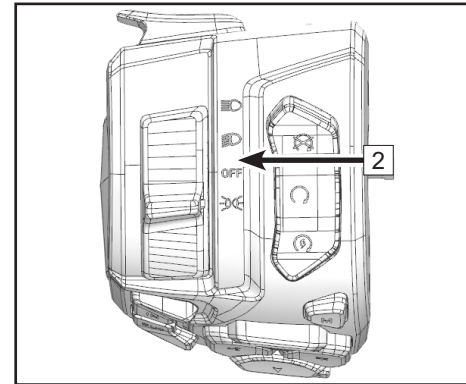

FUNCIONALIDADES E CONTROLOS

4 Interruptor dos piscas de emergência (Disponível em mercados selecionados)



Pressione os piscas de emergência. As luzes indicadoras de direção dianteiras, luzes indicadoras de direção traseiras e os indicadores de direção no painel de instrumentos flash.

5 Interruptor da buzina (Disponível em mercados selecionados)



Pressione este botão, a buzina irá tocar. Ao largar o botão, a buzina desligar-se-á.

6 Interruptor de Modo

O interruptor de modo está definido por defeito. No painel MMI, a função específica pode ser ajustada na interface de definições.

7 Chave de Ignição



Com o interruptor nesta posição, a ECU, o injetor de combustível, a bobina de ignição, a bomba de combustível e o sistema de arranque estão desligados.



Com o interruptor nesta posição, a ECU, o injetor de combustível, a bobina de ignição, a bomba de combustível e o sistema de arranque estão ligados.



Com o interruptor principal ligado e o interruptor de arranque/paragem na posição , pressione o interruptor para arrancar o motor.

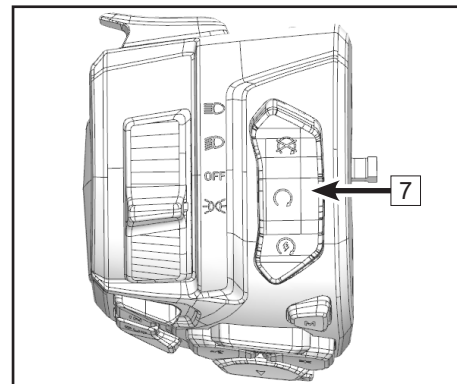
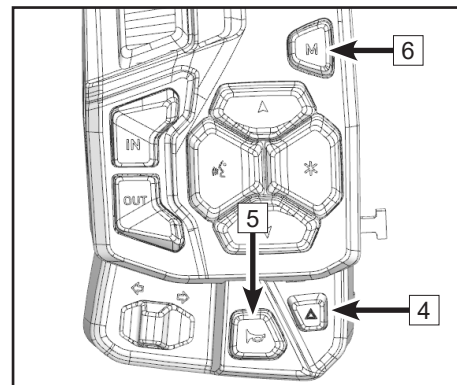

NOTA: O motor pode ser arrancado engrenado com o travão aplicado. As posições 'Estacionamento' (Park) e 'Ponto morto' (Neutral) permitem arrancar sem aplicar o travão.

FUNCIONALIDADES E CONTROLOS

Interruptores do painel de instrumentos

- A** Botão para retroceder:
- B** Botão ENTER (ENT): Pressione para entrar no menu
- C** Botão para cima/ baixo

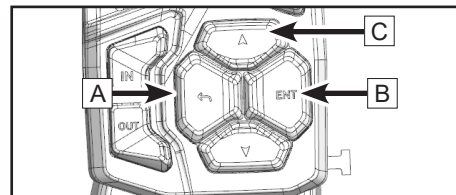

Prioridade: Chamadas > Avarias > Telefone > Música > Outros							
Ação	Interface principal	Menu	Menu- Música interface	Chamada (Qualquer ecrã)	Ao reproduzir música (Ecrã principal)	Música (Ecrã de projeção)	Janela pop up de avaria
Prima o botão para cima	Mudar para info opcional 1	Cima	Aumentar o volume	Aumentar o volume	Aumentar o volume	Aumentar o volume	/
Prima o botão para cima	Reset trip 1, 2		Mudar para a última música	/	Mudar para a última música	Mudar para a última música	/
Prima o botão para baixo	Mudar para info opcional 2	Baixo	Baixar o volume	Baixar o volume	Baixar o volume	Baixar o volume	/
Pressão longa no botão para baixo	/	/	Mudar para a próxima música	/	Mudar para a próxima música	Mudar para a próxima música	/
Prima o botão de confirmação	Entrar no último menu de logout	Entrar no menu seguinte / Confirmar	Reproduzir / Pausa	Atender a chamada	/	Reproduzir/Pausa	/
Pressão longa no botão de confirmação	/	/	/	/	Reproduzir / Pausa	/	/
Prima o botão de retorno	/	Voltar ao nível anterior	Voltar ao nível anterior	Rejeitar a chamada / Desligar chamada	/	/	Cancelar a indicação de avaria (Uma para cada)

FUNCIONALIDADES E CONTROLOS

8 Interruptores do painel de instrumentos: (Estado 2)

A: Função de voz do veículo

B: Botão de definição personalizada

NOTA: A função do botão de definição personalizada só pode ser configurada no painel MMI.

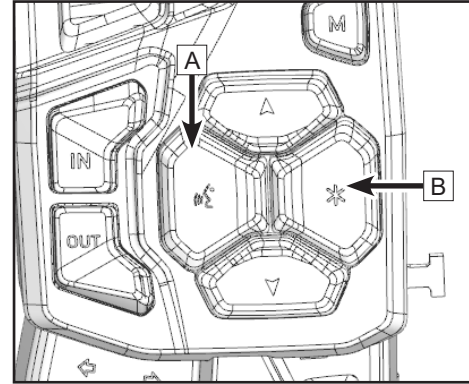

9 Interruptor do guincho

O conjunto do interruptor do guincho está localizado no guidador esquerdo (LH). Por favor, leia o manual do guincho para obter mais detalhes antes de usar, ou consulte o seu concessionário.

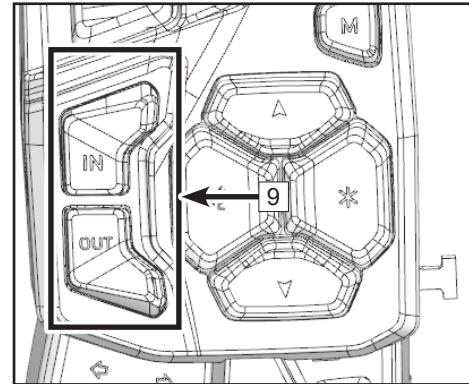

FUNCIONALIDADES E CONTROLOS

10 Travões Frontais

A alavanca do travão dianteiro está localizada no guiador esquerdo e controla apenas os travões dianteiros. Puxe-a em direção ao guiador para aplicar o travão dianteiro. Quando acionada, a alavanca ou pedal deve sentir-se firme. Qualquer sensação de esponjosidade indica uma possível fuga de fluido ou baixo nível do fluido no cilindro mestre, o que deve ser corrigido antes de conduzir. Contacte o seu concessionário para um diagnóstico e reparações adequadas.

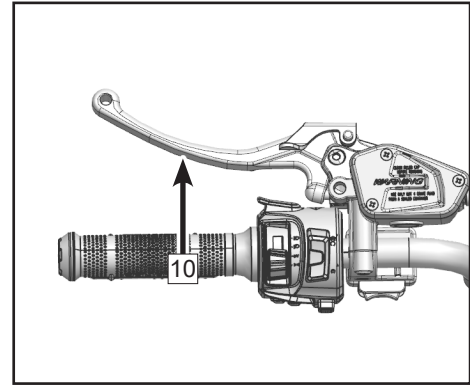

A Reservatório do Fluido do Travão Dianteiro e Indicador de Nível

Verifique o nível do fluido do cilindro mestre do travão dianteiro antes de cada utilização do ATV. O cilindro mestre do travão dianteiro está localizado no guiador esquerdo. O nível do fluido pode ser visto através da janela indicadora na lateral do cilindro mestre. Se o nível do fluido estiver abaixo da marca “mínimo”, complete com fluido de travões conforme necessário.

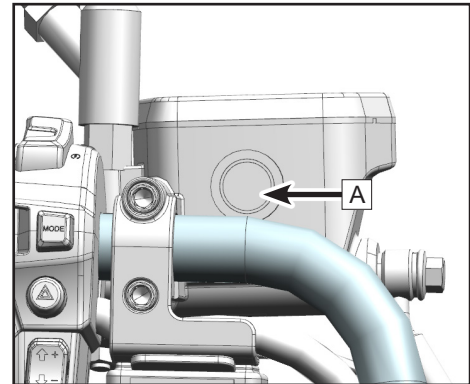

AVISO

Um cilindro mestre com fluido em excesso pode causar arrasto ou bloqueio dos travões, o que pode resultar em ferimentos graves ou morte. Mantenha o nível do fluido de travões conforme recomendado. Não ultrapasse o nível máximo.

FUNCIONALIDADES E CONTROLOS

Travão de Estacionamento

Travão de Estacionamento Hidráulico

O travão de estacionamento hidráulico está montado no travão da mão esquerda. Para aplicar o travão de estacionamento, segure firmemente o travão da mão esquerda e, em seguida, pressione o travão de estacionamento hidráulico **A** com a mão direita.

⚠️ AVISO

Não opere o ATV com o travão de estacionamento acionado, pois pode causar acidentes, ferimentos graves ou morte. Verifique e assegure-se de que o travão de estacionamento está desengatado antes de operar o veículo.

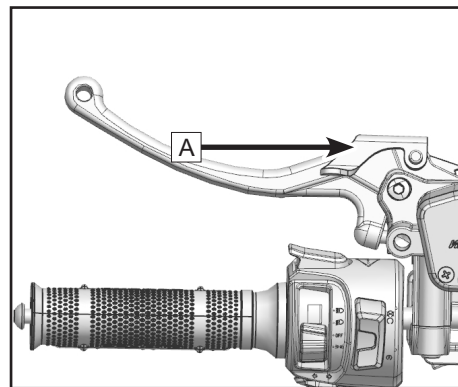

Precaução de Segurança Importante

Se for guardar o veículo por um longo período, o travão de estacionamento pode afrouxar. Não confie apenas no travão de estacionamento ao estacionar em declives. Bloqueie as rodas para evitar o deslizamento ou estacione o veículo numa superfície nivelada.

⚠️ PERIGO

Não aplique o travão de estacionamento hidráulico durante a condução.

FUNCIONALIDADES E CONTROLOS

Controlos do lado direito

1 Sistema de Controlo de Tração

Este veículo está equipado com um seletor de tração duas rodas/quatro rodas e interruptor 'F-LOCK' para o diferencial dianteiro. Ative estes modos de tração conforme o terreno e as condições reais:

A: Alterna entre tração às duas rodas (2WD) e tração às quatro rodas (4WD).

B: Altera a tração às quatro rodas (4WD) para o modo de bloqueio da tração às quatro rodas ('F-LOCK').

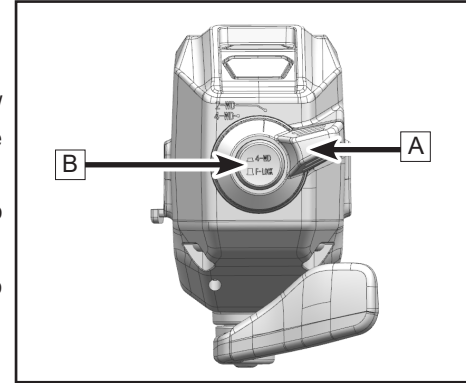

⚠️ AVISO

O veículo deve estar parado antes de ativar/desativar a função 2WD/4WD/F-LOCK. Ativar/desativar os modos de tração enquanto o veículo está em movimento pode causar danos aos componentes.

Operação 'F-LOCK'

No modo 'F-LOCK', ambos os eixos dianteiros ficam bloqueados em conjunto e rodarão à mesma velocidade para fornecer a máxima tração nas rodas dianteiras. A direção exigirá mais força para efetuar as curvas. O indicador do modo de tração no painel piscará até que o bloqueio do diferencial dianteiro seja ativado.

Conduzir antes do diferencial estar devidamente engatado (por exemplo, quando a luz indicadora está a piscar) fará com que a velocidade do motor seja limitada até que o engate esteja completo. A velocidade máxima de circulação em modo 'F-LOCK' está limitada a 30 km/h (22 mph). Se as condições exigirem que a potência total do motor esteja disponível, pressione o interruptor de anulação no comando esquerdo para desativar a limitação de velocidade.

FUNCIONALIDADES E CONTROLOS

C: 'R-LOCK' (Mercados seleccionados) troca o diferencial traseiro para o modo de bloqueio da tracção às rodas traseiras. Esta função aplica-se apenas a veículos equipados com diferencial traseiro e interruptor 'R-LOCK'.

Operação R-Lock

No modo 'R-LOCK', ambos os eixos traseiros ficam bloqueados em conjunto e rodam à mesma velocidade para fornecer a máxima tracção nas rodas traseiras. O esforço para virar e o desgaste dos pneus aumentarão em superfícies duras. O indicador do modo de tracção no painel piscará até que o bloqueio do diferencial traseiro esteja ativado. Conduzir antes do diferencial estar devidamente engatado (por exemplo, quando a luz indicadora está a piscar) fará com que a velocidade do motor seja limitada até que o engate esteja completo.

4 Alavanca do Acelerador

Quando o motor estiver a funcionar, o movimento da alavanca do acelerador aumentará a velocidade do motor. Regule a velocidade do veículo variando a posição do acelerador. Como o acelerador é equipado com mola, o veículo desacelerará e o motor regressará à rotação de ralenti sempre que a mão for retirada da alavanca do acelerador. Antes de ligar o motor, verifique se o acelerador está a funcionar suavemente. Certifique-se de que retorna à posição de ralenti assim que a alavanca for libertada.

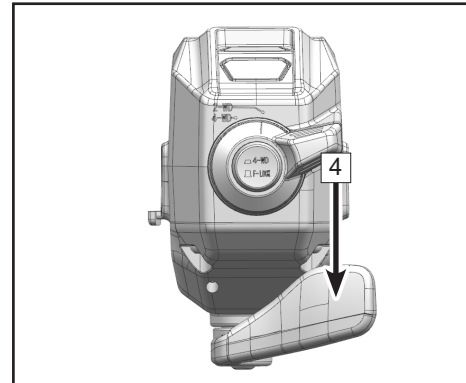
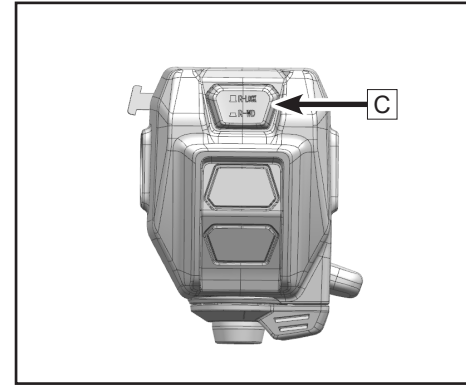

CUIDADO

Verifique o funcionamento da alavanca do acelerador antes de ligar o motor. Se não funcionar suavemente, verifique a causa. Corrija o problema antes de conduzir o ATV. Consulte o seu concessionário se não conseguir identificar ou resolver o problema.

FUNCIONALIDADES E CONTROLOS

Travão de Estacionamento Mecânico (Mercados selecionados)

O travão de estacionamento mecânico está montado no interruptor do guiador direito. Mova a alavanca do travão de estacionamento mecânico **B** para a direita para aplicar o travão de estacionamento.

Quando o travão de estacionamento está ativado, bloqueia a alavanca do acelerador para impedir a sua utilização.

AVISO

Não conduza o ATV enquanto o travão de estacionamento estiver engatado. Pode causar acidentes, lesões graves ou morte. Verifique e certifique-se de que o travão de estacionamento está desengatado antes de operar o veículo.

Precaução de Segurança Importante

Se for guardar o veículo por um longo período, o travão de estacionamento pode afrouxar. Não confie apenas no travão de estacionamento ao estacionar em declives. Bloqueie as rodas para evitar o deslizamento ou estacione o veículo numa superfície nivelada.

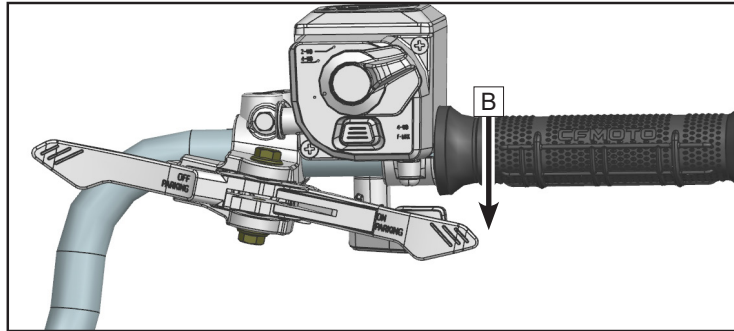

FUNCIONALIDADES E CONTROLOS

Travão de Pé

O travão de pé **1** está localizado no pedal do lado direito. Pressione o pedal para aplicar o travão traseiro. Ao utilizar o travão, o pedal deve sentir-se firme. Qualquer sensação de esponjosidade indica uma possível fuga de fluído ou baixo nível de fluído no cilindro mestre, o que deve ser corrigido antes de conduzir. Contacte o seu concessionário para diagnóstico e reparações adequadas.

AVISO

Operar o ATV com uma alavanca ou pedal de travão esponjoso pode causar perda de controlo, o que pode provocar um acidente. Nunca opere com uma alavanca ou pedal de travão que apresente sensação esponjosa.

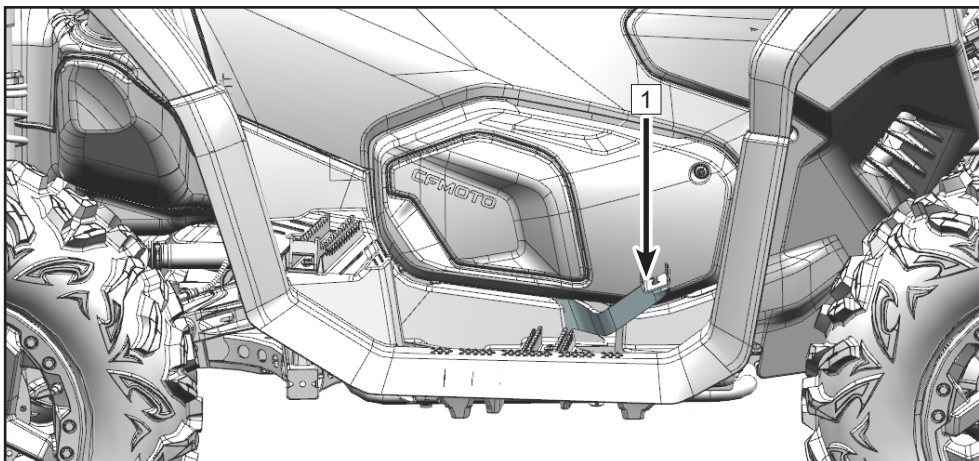

FUNCIONALIDADES E CONTROLOS

Inspeção do Nível de Fluido do Reservatório do Travão de Pé

Remova a caixa de carga do assento traseiro [1] e o assento [2], e verifique o nível de fluido.

Quando verificar o nível de fluido, o ATV deve estar em terreno plano. Se o nível de fluido estiver abaixo da linha mínima [3], adicione fluido de travões DOT4 até que o nível do fluido esteja entre as marcas superior e inferior.

AVISO

Nunca armazene ou utilize uma garrafa parcialmente usada de fluido de travões. O fluido de travões é higroscópico, o que significa que absorve rapidamente a humidade do ar. A humidade provoca a redução do ponto de ebulição do fluido de travões, podendo causar uma perda precoce da eficácia dos travões e aumentar o risco de acidente ou ferimentos graves. Após abrir uma garrafa de fluido de travões, deite fora sempre a porção não utilizada.

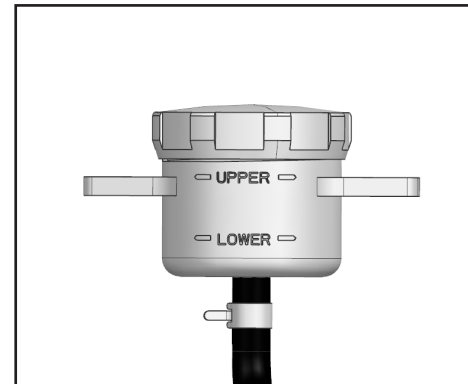
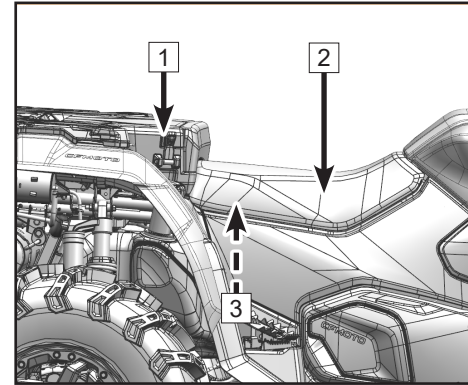

FUNCIONALIDADES E CONTROLOS

Seletor da caixa de velocidades

O seletor da caixa de velocidades **1** está no lado direito do veículo.

⚠ CUIDADO

Pare sempre o ATV e pressione o pedal do travão de pé antes de engrenar a transmissão. Mudar de mudança com o motor acima do regime de ralenti ou com o veículo em movimento pode causar danos na transmissão.

L - Mudança Lenta (Low Gear). A gama de baixa velocidade da caixa de velocidades permite que o veículo se desloque lentamente com o binário máximo nas rodas.

⚠ CUIDADO

Para evitar danos no sistema CVT, use sempre a mudança lenta (low gear) para deslocações lentas constantes, para rebocar um atrelado, transportar carga pesada, ultrapassar obstáculos ou conduzir em subidas e descidas.

H – Mudança Rápida (High Gear) - gama de alta velocidade da caixa de velocidades - gama de velocidade normal de condução. Permite ao veículo atingir a sua velocidade máxima.

N – Ponto Morto (Neutral). Nesta posição, a transmissão de potência do motor está desengatada.

R – Marcha-atrás, permite que o veículo ande para trás.

P – Parque - A posição de estacionamento bloqueia a caixa de velocidades para ajudar a evitar o movimento do veículo.

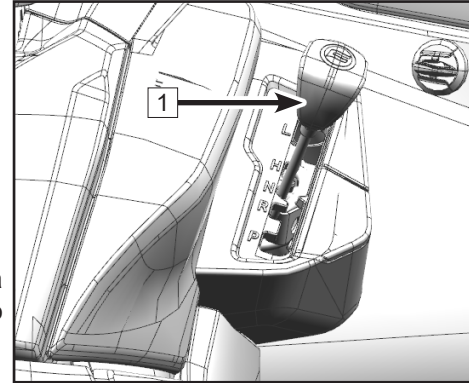

FUNCIONALIDADES E CONTROLOS

Estacionar o ATV

Para estacionar o ATV, pare o motor, pressione o travão de pé, e mova a alavanca das mudanças **1** para a posição 'P'.

⚠ CUIDADO

Pressione o pedal do travão ao mudar para a posição de estacionamento e balance o veículo para garantir que o mecanismo de estacionamento está acionado.

Não deixe o veículo deslizar ao engrenar a posição de estacionamento, pois isso pode danificar a configuração da transmissão.

Precauções de Segurança Importantes

Não confie apenas na função de estacionamento ao estacionar o ATV numa inclinação. Aplique o travão de estacionamento e bloqueie as rodas para evitar o deslizamento, ou estacione o veículo numa superfície nivelada.

Bloqueio da Alavanca das Mudanças (Se equipado)

Um bloqueio da alavanca de mudanças **2** é fornecido um bloqueio da alavanca de mudanças para trancar o seletor e evitar o roubo do veículo.

Se o ATV ficar estacionado sem vigilância por um longo período ou ao ar livre, mova a alavanca das mudanças **1** para a posição "P". Tranque o bloqueio da alavanca de mudanças **2** para trancar a alavanca das mudanças e evitar o roubo do veículo.

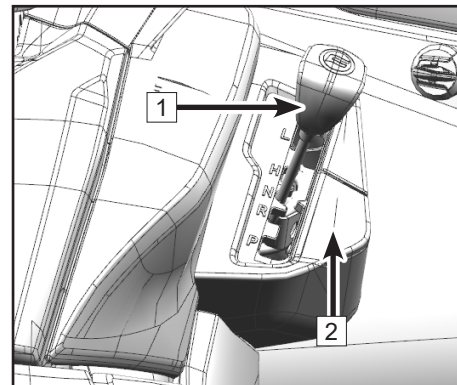

FUNCIONALIDADES E CONTROLOS

Tanque de Combustível

A tampa do depósito de combustível **1** está localizado na parte direita traseira do veículo. Abra a tampa do depósito de combustível para reabastecer.

Classificação mínima de octanas do combustível:

O combustível recomendado para o seu veículo é o combustível sem chumbo de octanas E5/E10, com um teor máximo permitido de 10% de etanol. É recomendado combustível não oxigenado (sem etanol) para um melhor desempenho em todas as condições.

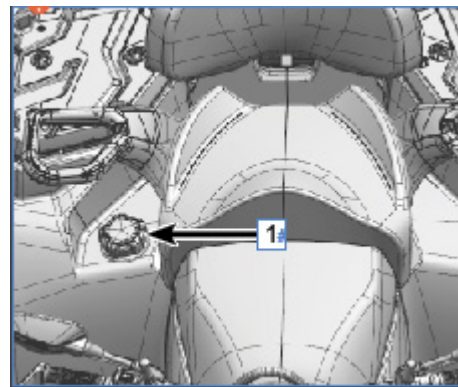

FUNCIONALIDADES E CONTROLOS

Como evitar a falha na Correia de transmissão CVT e componentes

A vida útil da embraiagem e da correia CVT pode ser significativamente prolongada evitando estes erros comuns de operação:

Causas na falha da CVT:	Como evitar a falha da CVT:
Tentar carregar o veículo numa plataforma de camião ou atrelado alto com a mudança alta engatada.	Engate a mudança baixa antes de carregar o ATV para evitar o sobreaquecimento da correia.
Arrancar numa inclinação acentuada com a mudança alta engatada.	Quando iniciar uma inclinação acentuada, utilize uma mudança baixa ou saia do ATV (depois de aplicar o travão de estacionamento) e execute uma manobra em K para regressar a descer a encosta.
Condução constante a baixas rotações (RPM), conduzir apenas ligeiramente acima da rotação de engate da embraiagem ou a baixa velocidade (menos de 19 km/h [12 mph]) com a mudança alta engatada.	Utilize a mudança baixa para manter temperaturas de funcionamento mais baixas na CVT e prolongar a vida útil dos componentes. Conduza a velocidades mais elevadas ou use a mudança baixa com mais frequência..
Aquecimento insuficiente da CVT exposta a temperaturas ambiente baixas.	Aqueça o motor por pelo menos 5 minutos antes de conduzir, e aumente repentinamente as rotações do motor aplicando 1/8 do acelerador 5 a 7 vezes quando estiver na posição 'P'. A correia de transmissão CVT ficará mais flexível, ajudando a prevenir o sobreaquecimento da correia..
Engate suave e gradual da embraiagem CVT.	Use o acelerador de forma intencional e eficaz para um engate eficiente da embraiagem CVT.
Reboque/empurrar a baixas rotações (RPM) e baixa velocidade no solo.	Utilize apenas mudança baixa.
Uso utilitário/ remover neve, terra, etc.	Utilize apenas mudança baixa.
Carga pesada no veículo a operar a baixa velocidade.	Utilize apenas mudança baixa.

FUNCIONALIDADES E CONTROLOS



Causas na falha da CVT:	Como evitar a falha da CVT:
Preso em lama ou neve.	Engate a transmissão em mudança baixa e utilize cuidadosamente uma aceleração rápida e agressiva para engatar a embraiagem. AVISO: Aceleração em excesso pode causar perda de controlo e capotagem.
Subir por cima de objetos grandes a partir de uma posição parada.	Engate a transmissão em mudança baixa e utilize cuidadosamente acelerações rápidas, breves e agressivas para engatar a embraiagem. AVISO: Aceleração em excesso pode causar perda de controlo e capotagem.
Deslizamento da correia devido à entrada de água ou neve no sistema CVT.	Coloque a alavanca de mudanças na posição Park, abra o acelerador e aumente as rotações do motor do ralenti até ao acelerador máximo. Repita várias vezes, conforme necessário. O tempo de aceleração máxima utilizado neste procedimento não deve exceder 10 segundos. Se ocorrerem fugas repetidamente, inspecione a vedação quanto a danos.
O sobreaquecimento dos componentes da CVT causa avarias.	Contacte o seu concessionário para verificação e reparação dos componentes da CVT.

FUNCIONALIDADES E CONTROLOS

Funções do Veículo

Ignição 1

Funções da ignição:

	Todos os circuitos elétricos estão ligados. O motor pode ser ligado e a chave não pode ser removida nesta posição.
	Todos os circuitos elétricos estão desligados. A chave pode ser removida nesta posição.

CUIDADO

Remova e guarde a chave suplente. A sua chave só pode ser duplicada utilizando uma chave em branco se tiver uma chave existente. Se ambas as chaves forem perdidas, é necessário substituir o conjunto do interruptor de ignição.

Tomada de energia e tomada USB 2

Este veículo está equipado com uma tomada de 12 V DC e tomada USB localizadas sob o painel do tablier. As tomadas estão configuradas para alimentar acessórios, como lanternas portáteis, ou para carregar dispositivos eletrônicos. Consulte o seu concessionário para saber mais sobre o uso de acessórios alimentados pelo seu veículo.

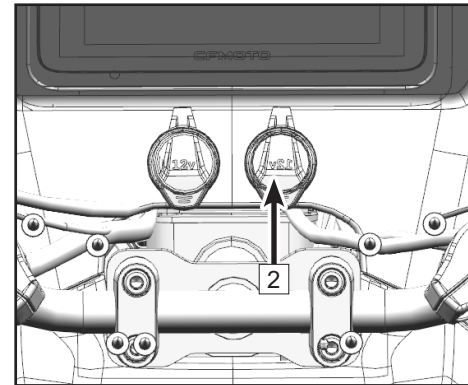
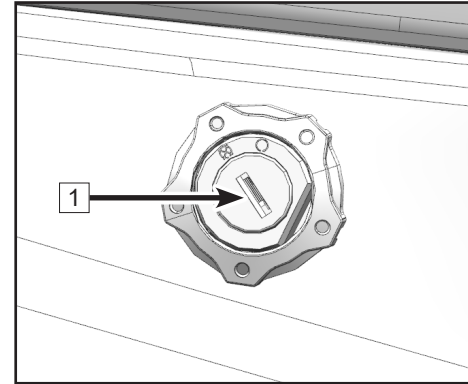

FUNCIONALIDADES E CONTROLOS

Tomada de alimentação para atrelado 1 (Mercados selecionados)

Consoante a configuração do mercado, este veículo está equipado com uma tomada de energia para atrelado, localizada na parte traseira do veículo. A fiação da tomada está configurada segundo o padrão mostrado na imagem.

Consulte o seu concessionário sobre reboque, o uso de atrelados e os acessórios disponíveis para ligar um atrelado ao veículo.

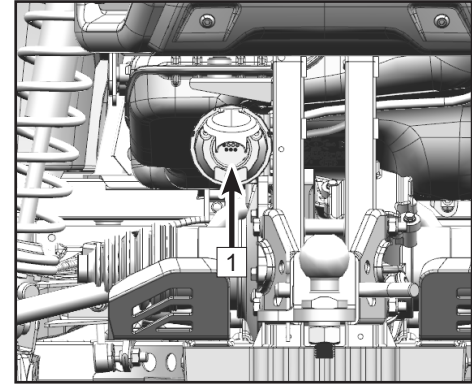

CUIDADO

A potência dos indicadores de mudança de direção unilaterais do atrelado, adaptados ao adaptador de energia do atrelado, é de 1 W a 21 W. Recomenda-se que os clientes adquiram atrelados dentro desta faixa de potência para evitar situações em que os indicadores de direção do atrelado não funcionem corretamente.

Alarme (mercados selecionados)

Este veículo está configurado com um alarme que desempenha as seguintes funções:

- Quando o sinal de pressão do óleo está em GND e a pressão do óleo é $< 0,06$ MPa (8,7 psi), o alarme emite um sinal sonoro curto por vez. Quando a pressão do óleo sobe para a faixa normal, o alarme desaparece.
- Se a temperatura da água é $\geq 115^{\circ}\text{C}$ (239°F), o alarme emite dois sinais sonoros curtos de cada vez. Quando a temperatura da água regressa à faixa normal, o alarme desaparece.
- Se o condutor sair do veículo sem parar o veículo, o indicador OPC no painel de instrumentos piscará e o alarme soará.

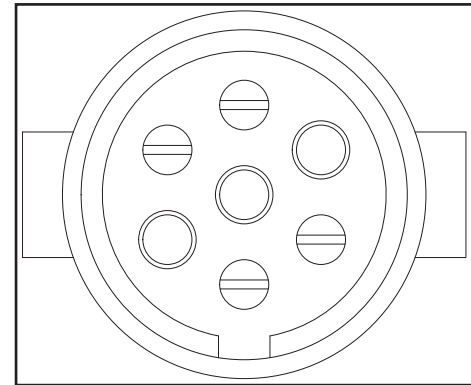

FUNCIONALIDADES E CONTROLOS

Guincho

Este veículo está equipado com um conjunto de guinchos, incluindo um guincho e um comando de guincho standard.

Este manual irá apontar alguma informação básica sobre o guincho e algumas precauções. Leia o manual do guincho ou obtenha mais informação junto do seu concessionário.

O funcionamento do guincho consome uma grande quantidade de energia da bateria. Utilize o guincho com o motor em funcionamento, embora o consumo de energia durante a operação do guincho possa ainda ser superior à velocidade de carregamento. Preste muita atenção ao nível de carga da bateria para garantir que não fique demasiado baixo ao ponto de impedir o arranque normal do motor.

Função básica do guincho: é controlado mecanicamente pelo interruptor, que fornece energia para controlar a rotação do tambor para a frente ou para trás. O guincho em si é uma ferramenta simples, mas quando utilizado com alguns acessórios ou componentes funcionais, pode tornar-se numa ferramenta multifuncional. Os seguintes acessórios podem ajudá-lo a utilizar o guincho de forma mais eficaz: batente, luvas para manuseamento de cabos, cinta com gancho, olhal de elevação em forma de U, corrente, cinta de proteção para troncos de árvores, caixa de ferramentas, cinta de reboque, pá, peças sobresselentes, e uma bateria adicional.

FUNCIONALIDADES E CONTROLOS

Operação do guincho

(Mercados Selecionados) O seu veículo pode estar equipado com um guincho capaz de puxar determinadas capacidades e tipos de carga. É útil para a auto recuperação do veículo quando preso, para ajudar na recuperação de outro veículo, para mover árvores caídas, remover mato, entre outras situações.

Considere praticar a operação e o uso do guincho antes de efetivamente precisar de o usar.

Os avisos de segurança, precauções de operação e instruções desta secção aplicam-se se o seu veículo veio equipado com um guincho, ou se escolher instalar um guincho no seu veículo:

Avisos de segurança do guincho

- Leia e compreenda todas as secções deste manual.
- O uso incorreto do guincho ou a falha em seguir corretamente as diretrizes, instruções e avisos deste manual podem resultar em FERIMENTOS GRAVES ou MORTE.
- Manutenção e assistência inadequadas ou inexistentes do guincho podem levar a FERIMENTOS GRAVES ou MORTE.
- Mantenha sempre o corpo, cabelo, roupa e as joias afastadas do cabo do guincho, do guia do cabo (fairlead) e do gancho durante a operação do guincho
- Mantenha sempre a área em redor do veículo, do guincho, do cabo do guincho e da carga livre de pessoas, animais de estimação e distrações durante a operação do guincho.
- Use sempre proteção ocular e luvas resistentes durante a operação do guincho.
- Nunca use álcool ou drogas antes ou durante a operação do guincho.
- Nunca permita que menores de idade operem o guincho.
- Nunca tente puxar de forma brusca uma carga ligada ao guincho movendo o veículo.

FUNCIONALIDADES E CONTROLOS

- Nunca utilize o guincho para puxar para cima, para baixo ou para os lados em ângulos acentuados. Isso pode desestabilizar o veículo guinchado e possivelmente fazê-lo mover-se sem aviso.
- Nunca tente guinchar cargas que pesem mais do que a capacidade nominal do guincho.
- Nunca toque, empurre, puxe ou cruze o cabo enquanto estiver a guinchar uma carga.
- Nunca deixe o cabo do guincho passar pelas suas mãos, mesmo que esteja a usar luvas resistentes.
- Nunca liberte o tambor do guincho quando o cabo estiver sob carga.
- Nunca use o guincho para levantar ou transportar pessoas.
- Nunca utilize o guincho para içar ou suspender uma carga vertical.
- Nunca retraia completamente o gancho para dentro do guincho. Isso pode causar danos aos componentes do sistema.
- Nunca opere o guincho ou o veículo se estes precisarem de algum serviço de reparação.
- Desligue sempre o interruptor da ignição e desligue o comando à distância (se equipado) para evitar ativações inadvertidas ou uso não autorizado quando o veículo ou o guincho não estiverem a ser utilizados.

Precauções na Operação do Guincho

Estas precauções na operação devem ser sempre seguidas se o seu veículo estiver equipado com um guincho, ou se escolher instalar um guincho no seu veículo:

- Verifique sempre o guincho e o cabo antes de cada utilização.
- Utilize sempre a fita com gancho fornecida ao puxar o cabo para fora ou ao guiar o cabo para dentro. Nunca agarre o gancho diretamente.
- Alinhe sempre a carga diretamente em frente ao veículo e ao guincho tanto quanto possível. Evite guinchar com o cabo em ângulo acentuado em relação à linha central do veículo guinchado sempre que possível.

FUNCIONALIDADES E CONTROLOS

- Se guinchar em ângulo for inevitável, siga estas precauções durante a operação:
 - A. Observe o tambor do guincho. Nunca deixe o cabo do guincho acumular-se ou empilhar-se num dos extremos do tambor. Demasiado cabo num só lado pode danificar o guincho e o cabo.
 - B. Se ocorrer acumulação do cabo, pare de guinchar. Siga a secção 'Diretrizes para enrolamento do cabo do guincho' neste manual para redistribuir o cabo de forma uniforme antes de continuar.
- Aplique sempre o travão de mão e/ou o mecanismo de estacionamento do veículo para o manter imóvel durante a operação do guincho. Utilize calços nas rodas quando necessário.
- Matenha sempre, pelo menos, 5 voltas completas do cabo enroladas no tambor do guincho. O atrito proporcionado pelo cabo enrolado permite que o tambor puxe o cabo do guincho e mova a carga.
- Nunca lubrifique ou unte o cabo do guincho com óleo ou graxa. Isso fará com que o cabo acumule detritos, reduzindo a sua vida útil.
- O motor do guincho e o conector de relé podem ficar quentes durante o uso contínuo. Quando guinchar por mais de 45 segundos, ou se o guincho bloquear durante a operação, páre e deixe os componentes do guincho arrefecer durante pelo menos 10 minutos antes de voltar a utilizar.
- Nunca opere o guincho sem ligar o motor. O sistema de carregamento do motor ajuda a manter a bateria carregada. A capacidade de reserva da bateria pode ser rapidamente esgotada pelo uso intensivo do guincho, tornando o sistema de arranque inoperacional.
- Opere sempre com respeito pelo ambiente. Não danifique propositadamente árvores, etc.

Operação Básica do Guincho

Siga estas instruções de operação se o seu veículo está equipado com um guincho, ou se escolheu instalar um guincho no seu veículo. Leia **Avisos de Segurança do Guincho e Precauções de Operação do Guincho** nas páginas anteriores, antes de utilizar o seu guincho.

FUNCIONALIDADES E CONTROLOS

ANTES DE COMEÇAR- Compreenda que cada situação em que utiliza o guincho é única:

- Reserve tempo para refletir cuidadosamente sobre a operação do guincho que está prestes a realizar.
 - Proceda devagar.
 - Nunca acelere o processo de guinchar.
 - Preste sempre atenção ao que o rodeia.
 - Esteja preparado para mudar a estratégia para guinchar se a estratégia atual não estiver a funcionar.
 - Lembre-se que apesar do seu guincho ser muito potente, existem algumas situações com as quais o guincho e o utilizador não conseguirão lidar. Não tenha receio de pedir ajuda a outras pessoas quando for necessário.
1. Inspeccione sempre o veículo, o guincho, o cabo e os comandos à procura de sinais de danos ou peças que necessitem de reparação antes de cada utilização. Preste especial atenção aos primeiros 90 cm (1 metro) do cabo do guincho se este for utilizado (ou tiver sido utilizado) para içar uma lâmina de arado. Substitua imediatamente qualquer cabo gasto ou danificado.
 2. Aplique o travão de estacionamento e/ou o mecanismo de parque do veículo para o manter imóvel durante a operação do guincho. Utilize calços nas rodas quando necessário.
 3. Liberte o tambor do guincho e puxe o comprimento necessário de cabo. Utilize sempre a cinta com gancho para manusear o gancho. Nunca remova a cinta do gancho.

CUIDADO

Mantenha sempre pelo menos 5 voltas completas do cabo enroladas no tambor do guincho. O atrito proporcionado pelo cabo enrolado permite que o tambor puxe o cabo e mova a carga.

4. Fixe o gancho à carga ou utilize uma cinta de reboque ou uma corrente para a prender de forma segura ao gancho do guincho. Nunca enrole nem prenda o cabo do guincho sobre si próprio, uma vez que isso pode danificá-lo e provocar a sua rutura.

FUNCIONALIDADES E CONTROLOS

AVISO

Nunca utilize uma “cinta de recuperação” para guinchar. As cintas de recuperação são desenhadas para esticar e podem libertar uma energia excessiva que pode causar FERIMENTOS GRAVES ou MORTE se a cinta ou o cabo do guincho romperem. Utilize apenas cintas de reboque ou correntes não danificadas e que não estiquem.

5. Volte a engatar o tambor do guincho.
6. Puxe lentamente o cabo do guincho até eliminar a folga, depois pare e siga as instruções de ‘amortecimento do guincho’ para garantir uma operação segura:
 - A. Coloque um amortecedor no ponto médio do comprimento do cabo do guincho para absorver a energia que pode ser libertada em caso de rotura do cabo. Um amortecedor pode ser um casaco pesado, uma lona ou outro objeto macio e denso. O amortecedor pode absorver grande parte da energia libertada se o cabo partir durante a operação do guincho. Até mesmo um ramo de árvore pode ajudar como amortecedor, caso não tenha outros materiais disponíveis.
 - B. Coloque o amortecedor em cima do ponto médio do comprimento do cabo do guincho.
 - C. Num puxão longo, pode ser necessário parar a operação do guincho para reposicionar o amortecedor num novo ponto médio. Libere sempre a tensão do cabo do guincho antes de reposicionar o amortecedor.
 - D. Evite estar diretamente alinhado com o cabo do guincho sempre que possível. Além disso, nunca permita que outras pessoas se coloquem perto ou alinhadas com o cabo durante a operação do guincho.
7. Pare de guinchar assim que o trabalho estiver concluído ou a carga puder ser movida sem a ajuda do guincho.
8. Desprenda o gancho do guincho e, em seguida, enrole o cabo de volta no tambor de forma uniforme, seguindo as instruções deste manual.

FUNCIONALIDADES E CONTROLOS

Métodos de recuperação do veículo

Auto-recuperação do veículo:

- A. Largue o tambor do guincho e puxe o comprimento necessário de cabo.
- B. Sempre que possível, escolha um ponto de ancoragem que alinhe o cabo do guincho com a linha central do veículo o mais próximo possível. Isto ajudará o enrolamento do cabo do guincho e reduzirá a carga sobre o cabo de aço.
- C. Fixar o gancho do guincho num ponto de ancoragem.

NOTA: Se estiver a libertar um veículo preso e ficar preso a uma árvore, utilize acessórios como uma cinta de reboque de modo a evitar danificar a árvore durante a operação. Cabos afiados e correntes podem danificar e mesmo matar as árvores. Respeite sempre o ambiente.

- D. Volte a engatar o tambor do guincho.
- E. Devagar, use o guincho em alguma folga do cabo e depois amortença-o.
- F. Mude para a mudaça mais baixa disponível de modo a impulsionar o veículo em direção ao guincho.
- G. Utilize cuidadosamente a potência do guincho e o acelerador em conjunto para soltar o veículo.

CUIDADO

Usar o acelerador do veículo e o guincho ao mesmo tempo tem riscos e é opcional. Pare o veículo em neutro e use o guincho apenas para se certificar das suas capacidades de operação.

- H. Pare de usar o guincho mal o veículo preso for capaz de propulsionar-se sem a ajuda do guincho.
- I. Desprenda o gancho do guincho, e rebobine o cabo uniformemente de volta no tambor seguindo as instruções deste manual.

CUIDADO

A ÚNICA altura que um veículo equipado com guincho deverá mover-se e utilizar o guincho é durante a auto-recuperação. NUNCA deve usar utilizar o movimento para “chocar” o cabo do guincho na tentativa de recuperar um segundo veículo preso. Leia a secção “Carga do choque do guincho” do manual.

FUNCIONALIDADES E CONTROLOS

Recuperação de outro veículo:

- A. Solte o tambor do guincho e puxe o comprimento necessário de cabo.
- B. Prenda o gancho ao veículo. Sempre que possível, escolha um ponto de ancoragem no veículo imobilizado que alinhe o cabo do guincho com a linha central do veículo de reboque, o mais próximo possível. Isto ajudará a enrolar corretamente o cabo no tambor do guincho e a reduzir a carga sobre o rolete de guia.

 CUIDADO

Nunca prenda o gancho do guincho a componentes da suspensão, proteção frontal, parachoques ou grelha de carga. Isso pode causar danos ao veículo. Prenda sempre o gancho à parte mais robusta disponível do chassis do veículo ou ao ponto de reboque.

- C. Volte a engatar o tambor do guincho.
- D. Enrole lentamente o cabo do guincho até eliminar a folga e, em seguida, aplicar o amortecedor de cabo.
- E. Engate a mudança mais baixa disponível no veículo imobilizado que permita movimentá-lo na direção do reboque.
- F. Aplique cuidadosamente a força do guincho em simultâneo com o acelerador do veículo imobilizado, para o libertar.
- G. Pare o guincho assim que o veículo imobilizado conseguir mover-se por si próprio, sem ajuda do guincho.
- H. Desprenda o gancho do guincho e enrolar novamente o cabo de forma uniforme no tambor, seguindo as instruções deste manual.

FUNCIONALIDADES E CONTROLOS

Cuidados com o Cabo do Guincho

Inspeccione sempre o cabo do guincho antes de cada utilização, verificando se apresenta desgaste ou dobras. Nunca utilize um cabo danificado. Siga estas orientações para a inspeção e utilização:

- Um cabo de guincho feito de cabo de aço que esteja torcido, deformado ou dobrado está permanentemente danificado. Interromper imediatamente a utilização de um cabo neste estado.
- Um cabo de guincho feito de cabo de aço torcido que tenha sido “endireitado” pode parecer utilizável mas foi permanentemente e severamente danificado. Não poderá atingir mais a sua capacidade de carga. Interrompa imediatamente a utilização de um cabo de guincho neste estado.
- Um cabo de guincho feito de corda sintética deve ser inspecionado por sinais de desgaste. Substitua o cabo se vir desgaste. Interrompa imediatamente o uso do cabo de guincho neste estado.
- Substitua o cabo sintético se detetar fibras fundidas ou derretidas. A corda sintética ficará rígida e aparentará estar lisa e envidraçada na área danificada. Interrompa imediatamente o uso neste estado.
- Nunca substitua um cabo de guincho sintético por um cabo de polímero de qualidade comum. Utilize apenas um cabo que seja específico para o uso do guincho.
- Nunca lubrifique ou unte um cabo de guincho em aço. O cabo irá acumular detritos, o que reduzirá a sua vida útil.
- Nunca opere o guincho com o gancho ou a lingueta danificados. Substitua sempre as peças danificadas antes de utilizar o guincho.

AVISO

Substitua o cabo do guincho e os seus componentes ao primeiro sinal de danos, de modo a prevenir FERIMENTOS GRAVES ou MORTE em caso de avaria.

FUNCIONALIDADES E CONTROLOS

Diretrizes para o Enrolamento do Cabo do Guincho

Após terminar o uso do guincho, especialmente se num ângulo, pode ser necessário voltar a enrolar o cabo do guincho uniformemente no tambor. Isto reduz as chances do cabo do guincho “encravar” em si próprio em camadas mais baixas do cabo. Irá necessitar de ajudar para executar esta tarefa:

- A. Solte o tambor do guincho.
- B. Puxe para fora o cabo de guincho que está enrolado de forma irregular no tambor.
- C. Volte a engatar o tambor de guincho.
- D. Tenha ajuda a puxar a correia do gancho do cabo do guincho com força para aplicar cerca de 45 kg (100 lbs.) de tensão.
- E. Introduza lentamente o cabo enquanto o ajudante move a extremidade do cabo para trás e para a frente na horizontal para o distribuir uniformemente no tambor.

FUNCIONALIDADES E CONTROLOS

Carregamento por Impacto do Guincho

O seu guincho (se equipado) é desenhado e testado para suportar as cargas produzidas quando acionado a partir de um veículo imobilizado. Lembre-se sempre que o guincho, cabo e componentes NÃO foram desenhados para suportar cargas de impacto. Siga as seguintes instruções:

- Nunca tente “sacudir” uma carga com o guincho. Por exemplo, nunca ocupe a folga do cabo movendo o veículo de guincho na tentativa de mover um objeto. Isto é uma prática perigosa que gera cargas elevadas que podem exceder a resistência dos componentes. Mesmo um carro em movimentos lentos pode criar um grande choque de carga que poderá causar danos.
- Nunca ligue e desligue repetidamente o guincho. Isso é uma forma de choque de carga e mete uma carga extra nos componente do guincho, no cabo e gera um calor em excesso no motor e no conjunto de relé.
- Nunca reboque um veículo ou outro objeto com o seu guincho. Rebocar com o guincho produz choques de carga mesmo quando rebocado em velocidades reduzidas. Rebocar a partir do guincho também provoca força no alto do veículo, o que pode causar instabilidade e possibilitar um acidente.
- Nunca use cintas de reboque com o seu guincho. Isto é uma forma de carga de choque. As cintas de reboque são concebidas para esticar e podem armazenar energia. A energia armazenada na cinta é libertada se alguma avaria ocorrer, tornando-se ainda mais perigoso. Do mesmo modo, nunca use cordas elásticas “bungee” enquanto utilizar o guincho.
- Nunca use o guincho para amarrar o veículo a um reboque ou a outra unidade de transporte. Isto é uma forma de carga de choque que pode causar danos aos componentes do guincho, no cabo ou na unidade de transporte.

FUNCIONALIDADES E CONTROLOS

PRECAUÇÕES GERAIS DE SEGURANÇA RELATIVAMENTE À UTILIZAÇÃO DO GUINCHO

Perigos das Peças em Movimento

Para prevenir lesões ou danos materiais:

- Não opere o guincho sem antes ler e compreender as instruções na secção de operação do guincho deste manual.
- Mantenha as mãos afastadas do cabo de aço, gancho e abertura do fairlead durante a operação.
- Utilize sempre a fita de gancho fornecida para aplicar tensão ao enrolar o cabo de aço.
- Mantenha-se afastado do cabo de aço e da carga durante a operação.
- Mantenha outras pessoas afastadas.
- Inspeccione a instalação do guincho e o estado do cabo de aço antes de operar o guincho.
- Não utilize o guincho como um elevador.
- Não utilize o guincho para mover pessoas.
- Não exceda a capacidade nominal do guincho.
- Nunca toque no cabo de aço ou gancho enquanto estiverem sob tensão.
- Certifique-se de que o ponto de ancoragem escolhido suporta a carga.
- Nunca prenda o cabo de aço sobre si mesmo. Utilize uma corrente ou protetor de tronco de árvore no ponto de ancoragem.

FUNCIONALIDADES E CONTROLOS

- Antes de iniciar uma operação de guincho, certifique-se de que qualquer elemento que possa interferir com a segurança da operação foi removido.
- Não desengate o tambor do guincho quando este estiver sob carga ou quando o cabo de aço estiver tensionado.
- Faça a operação com calma. Uma má rigidez do cabo de aço e da carga pode causar acidentes.
- O cabo de aço deve sempre enrolar no tambor na direção indicada pelo indicador de rotação.

Para evitar lesões ou danos materiais:

- Não utilize o guincho para fixar o veículo ou uma carga durante o transporte.
- Não submerja o guincho em água.
- Não utilize o guincho para rebocar outros veículos.
- Use luvas de couro grossas ao manusear o cabo de aço.
- Nunca guinche com menos de 5 voltas do cabo de aço enroladas no tambor.
- Deve-se ter cuidado se o veículo estiver amarrado durante uma operação de guincho, pois isso pode causar danos ao chassis.

Ecrã Multifuncional (1)

NOTA

Devido a atualizações de funções, ajustes e versões do instrumento, bem como a novas configurações do veículo conforme o mercado, alguns conteúdos desta secção podem sofrer alterações. Por favor, consulte esta secção de forma seletiva, consoante a configuração do seu veículo.

O ecrã multifuncional está montado na parte frontal do guiador e encontra-se dividido em duas áreas funcionais:

1: Indicadores do Instrumento

2: Ecrã do Instrumento

Ativação e Verificação Automática de Arranque

Ativação

O instrumento é ativado de forma síncrona quando o ATV é ligado.

Verificação Automática de Arranque

O ecrã apresenta uma animação inicial e a luz indicadora de autoinspeção acende. Durante este momento, clicar no ecrã ou acionar o botão não irão responder até a animação terminar. .

Indicadores e Função



FUNCIONALIDADES E CONTROLOS

1	Indicador de luzes de presença	2	Indicador de luzes de máximos	3	Indicador de Travão de Estacionamento (Se equipado)
4	Indicador de sobrecarga (Override)	5	Indicador de sinalização esquerdo	6	Rotações do Motor
7	Indicador de sinalização direito	8	Conexão com o Capacete do Condutor	9	Conexão do Dispositivo Móvel
10	Indicador de Marcha	11	Indicador de nível de combustível	12	Ecrã do Relógio
13	Informação Opcional 2	14	Ecrã do Motor	15	Indicador OPC
16	Indicador de Falha no Travão	17	Indicador EPS	18	Indicador de Pressão de Óleo
19	Indicador de Avaria do EFI	20	Indicador de Limite de Velocidade	21	Informação Opcional 1
22	Indicador do Modo 2WD/4WD	23	Indicador da Temperatura do Líquido de Refrigeração	24	Indicador ABS (Se equipado)
25	Indicador da Travagem Assistida em Descida				

FUNCIONALIDADES E CONTROLOS

1 - Indicador de luzes de presença

Quando este indicador está ligado, as luzes de presença/ mínimos estão ligados.

2 - Indicador de Luzes de Máximos

Quando o interruptor dos faróis está na posição de máximos, o indicador acende-se.

3 - Indicador de Travão de Estacionamento

Quando o travão de estacionamento está acionado, o indicador acende-se.

4 - Indicador de sobrecarga (Override)

Quando o interruptor de override está ativado, o indicador acende-se.

5 - Indicador de sinalização esquerdo (Disponível em Mercados Seleccionados)

Quando o interruptor de direção é pressionado para a esquerda, o indicador da luz de sinalização esquerda acende-se.

6 - Rotações do Motor - rotações por minuto

A rotação atual do motor é visível aqui.

7 - Indicador de sinalização direito (Disponível em Mercados Seleccionados)

Quando o interruptor de direção é pressionado para a direita, o indicador da luz de sinalização direita acende-se.

8 - Conexão com o Capacete do Condutor

Quando conectado com um capacete equipado com Bluetooth, são exibidos o capacete e o nível da bateria.

FUNCIONALIDADES E CONTROLOS

9 - Conexão do Dispositivo Móvel

Aqui é exibido um ícone do dispositivo e o nível da bateria quando um dispositivo móvel está ligado.

10 - Indicador de Marcha

A marcha atual da transmissão é exibida aqui.

11 - Indicador no nível de combustível

Quando o nível de combustível se aproxima do "E", indica que o combustível está baixo.

Planeie a sua viagem quando o nível de combustível se aproximar do limite e abasteça atempadamente. A falta de combustível pode danificar a bomba de combustível.

12 - Ecrã do Relógio

A hora atual é mostrada aqui. As unidades de 12 horas/24 horas podem ser alteradas no menu.

13 - Informação Opcional 2

Prima o botão “baixo” para percorrer os ecrãs de voltagem, tempo de condução do TRIP, tempo de condução do ODO, consumo médio de combustível do TRIP, velocidade média do TRIP, velocidade média do ODO e temperatura da transmissão CVT.

A atual temperatura é visível aqui:

1 Barra: $\leq 120^{\circ}\text{C}$ (248°F). O símbolo e o valor da temperatura são exibidos a branco.

2 Barras: $\leq 130^{\circ}\text{C}$ (266°F). O símbolo e o valor da temperatura são exibidos a amarelo.

3 Barras: Exceeds 130°C (266°F). O símbolo e o valor da temperatura são exibidos a vermelho.

14 - Ecrã de Modo

O modo selecionado de WORK, SPORT ou NORMAL é apresentado aqui, podendo ser alterado no menu.

FUNCIONALIDADES E CONTROLOS

15 - Indicador OPC (Disponível em Mercados Seleccionados)

Se o condutor sair do banco e o veículo não estiver em ponto morto (Park), este indicador acenderá e um alarme soará simultaneamente.

(O ícone OPC irá acender e um alarme irá soar)

Função OPC:

Fonte de Sinal	Modo de Sinal		
Rotações do motor (r/min)	≤1800	≤1800	>1800
Transmissão em Park (ponto morto)	YES	NO	/
Sinal de pressão do banco	/	NO	/
Modo de alarme OPC	OPC - sem alarme	Indicador OPC ligado e alarme a soar	OPC - sem alarme

16 - Indicador de Falha no Travão (Disponível em mercados seleccionados)

Quando o fluido dos travões está muito baixo, o indicador irá acender.

17 - Indicador EPS (Disponível em mercados seleccionados)

O indicador irá acender quando uma avaria ocorrer no sistema de direcção assistida eletrónica, ou se o EPS não estiver a funcionar.

18 - Indicador de pressão do óleo

O indicador de pressão de óleo acende-se quando a pressão de óleo está muito baixa. Pare a operação e verifique o nível de óleo ou o motor.

19 - Indicador de Avaria do EFI - Injeção Eletrónica do Combustível

Se o sistema EFI detetar alguma avaria, o indicador irá acender.

FUNCIONALIDADES E CONTROLOS

20 - Indicador de Limite de Velocidade

Quando a função de limite de velocidade é ativada, será exibido o limite de velocidade atual e o ícone de limitação de velocidade.

21 - Informação Opcional 2

Pressione o botão 'CIMA' para alternar entre ODO e TRIP

22 - Ecrã do Modo de Condução

Mostra o modo de tração 2WD, 4WD e 'F-LOCK'.

23 - Indicador da Temperatura do Líquido de Refrigeração

O painel de instrumentos apresenta aqui a temperatura atual do líquido de refrigeração. O 'C' indica temperatura baixa e o 'H' indica temperatura elevada. Leituras demasiado altas ou baixas são anormais. Se a temperatura estiver demasiado baixa, mantenha o veículo em marcha lenta para aquecer o motor. Desligue o motor e deixe o líquido de refrigeração arrefecer se a temperatura estiver demasiado alta. Mantenha a temperatura dentro da faixa normal

24 - Indicador ABS (Disponível em mercados selecionados)

Quando o ABS está a funcionar, o indicador de ABS mantém-se ligado com o veículo parado, e apaga-se durante a condução. Se for detetada alguma avaria, o indicador de ABS permanecerá sempre ligado.

25 - Indicador da Travagem Assistida em Descida

Esta função pode ser ativada a partir do menu, e o indicador mantém-se sempre ligado enquanto estiver ativa. Durante a condução em descida, quando a velocidade diminui para a faixa adequada, a função de travagem assistida em descida entra em funcionamento, controlando a velocidade para mantê-la a um nível seguro.

FUNCIONALIDADES E CONTROLOS

Menu do Painel de Instrumentos

No menu do painel de instrumentos, os condutores podem visualizar, ajustar e definir várias funcionalidades das seguintes categorias:

- 1: Informação do Veículo
- 2: Telefone/ Contactos
- 3: Música
- 4: Interligação de Dispositivos Móveis
- 5: Configurações gerais

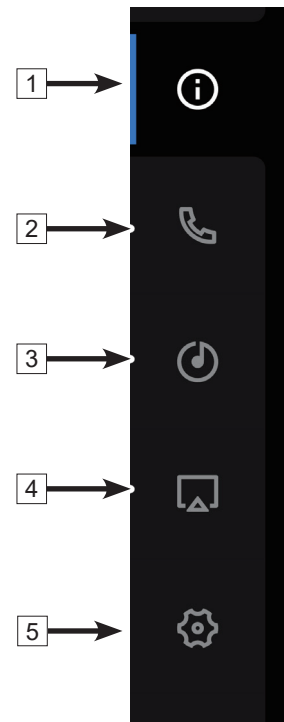

FUNCIONALIDADES E CONTROLOS

Informação do Veículo

Informação Básica

Press ENT on the LH handlebar to enter the menu interface.

Entre no menu.

Entre na informação do veículo.

Entre para verificar informação sobre quilometragem e avarias, e as versões do hardware e software.

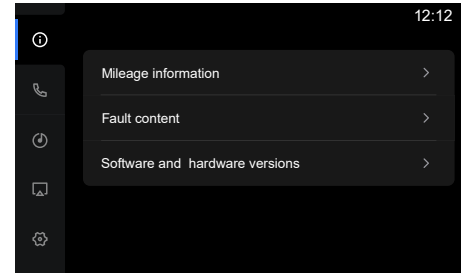

Informação sobre quilometragem

Na interface da informação sobre quilometragem, os utilizadores podem verificar a informação completa sobre quilometragem, incluindo quilometragem (TRIP 1), quilometragem acumulada (ODO), velocidade média, tempo de condução, e consumo médio de combustível (TRIP 1).

Entre no menu.

Entre na informação do veículo.

Entre na interface da informação sobre quilometragem.

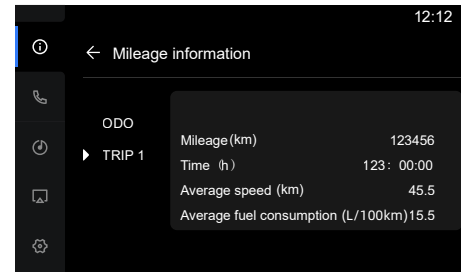

Reiniciar TRIP 1:

Pressione e mantenha o botão 'para cima' para reiniciar a quilometragem da TRIP 1.

FUNCIONALIDADES E CONTROLOS

Detalhes da Avaria

Na área dos detalhes de avaria, os utilizadores podem verificar avarias ou avisos, se o sistema do veículo detetar alguma falha. Quando ocorrer uma avaria, pare de conduzir o ATV o mais rápido possível e contacte um concessionário CFMOTO autorizado para um diagnóstico.

Entre no menu.

Entre na informação do veículo.

Aceder à interface de conteúdo de avarias.

Verifique o conteúdo de alerta.

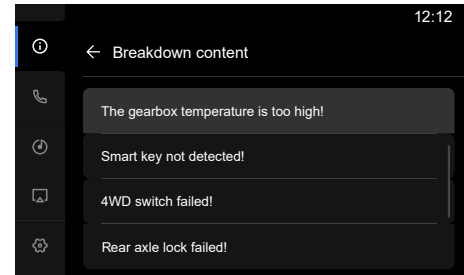

Versão de Hardware e Software

Na interface das versões de hardware e software, os utilizadores podem verificar as versões de hardware e software do veículo.

Entre no menu.

Entre na informação do veículo.

Entre na interface das versões de hardware e software.

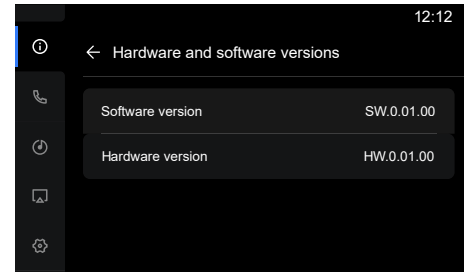

FUNCIONALIDADES E CONTROLOS

Telemóvel/ Contactos

Na interface do telemóvel, os utilizadores podem ver os seus contactos, chamadas recentes, e marcar números.

Entre no menu.

Entre na interface do telefone.

Consulte os contactos e as chamadas recentes.

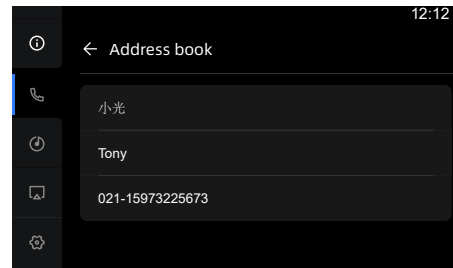

PERIGO

Não utilize as funções do telefone enquanto conduz.

O uso de um auricular Bluetooth ou do sistema telefónico pode distrair a sua atenção e atrasar o tempo de reacção.

Por favor, estacione o veículo em segurança antes de efetuar ou atender chamadas, ou consultar a lista de contactos.

FUNCIONALIDADES E CONTROLOS

Música

Na interface da música, os utilizadores podem reproduzir músicas a partir de um dispositivo conectado via Bluetooth, e pode, ao pressionar os botões, mudar de música, ajustar o volume, etc.

Entre no menu.

Entre em música.

Selecione a música que pretende.

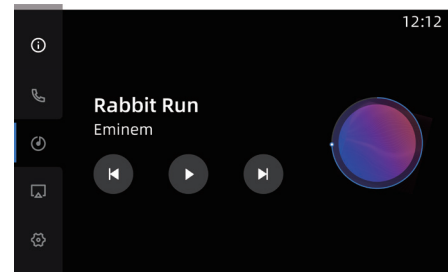
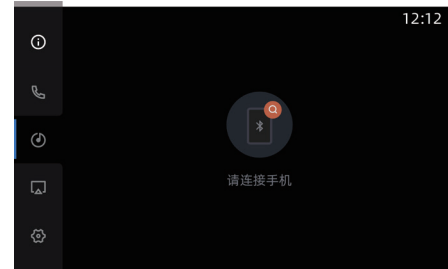

FUNCIONALIDADES E CONTROLOS

Conexão Telefónica

Utilize as funções de projeção e navegação do dispositivo móvel através da interligação entre o veículo e o telefone.

Terminal Móvel:

Abra a aplicação CFMOTO RIDE, clique em MotoPlay para ligar automaticamente ou entre no mapa para digitalizar um código QR e ligar.

Na interface do instrumento:

Entre no menu.

Entre na conexão telefónica.

Utilize as funções de projeção e navegação.

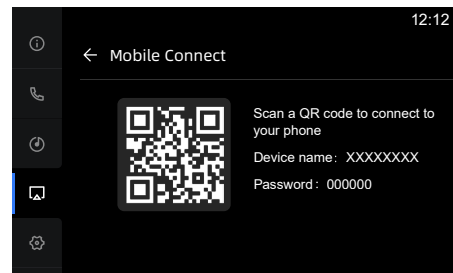

FUNCIONALIDADES E CONTROLOS

Configurações Gerais

(Aplicável consoante a configuração do mercado)

No menu de configurações gerais, os utilizadores podem ajustar e definir os seguintes conteúdos:

Modo de Condução

Assistência Dinâmica em Descida

Ajuste do Limite de Velocidade do Veículo

Modo de Assistência de Potência

Ligação do Dispositivo

Controlo de Brilho

Estilo de tema

Definição da hora

Definição da unidade

Idioma

Repor tudo

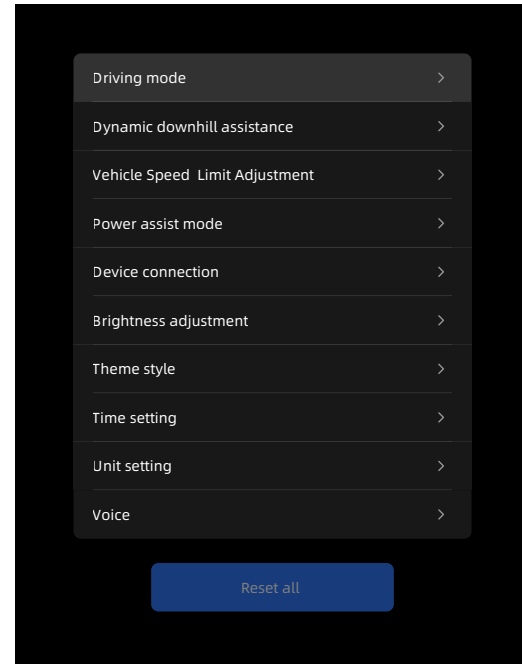

FUNCIONALIDADES E CONTROLOS

Modo de Condução

Este veículo tem modos de condução, que podem ser seleccionados de acordo com as condições do terreno e de acordo com a aptidão do condutor, para uma otimização da experiência de condução.

Entre no menu.

Selecione Definições.

Selecione Modo de Condução.

Selecione o modo pretendido.

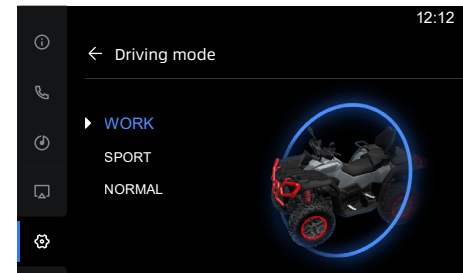
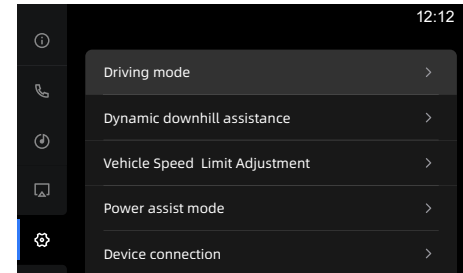

FUNCIONALIDADES E CONTROLOS

Assistência Dinâmica em Descida

A Assistência Dinâmica em Descida é uma função auxiliar avançada do veículo, que oferece um controlo inteligente e preciso da travagem do motor, ajudando o condutor a manter uma velocidade segura e estável durante a descida.

NOTA: Ao ativar a função de Assistência Dinâmica em Descida, os condutores devem manter-se sempre atentos, estar vigilantes às condições reais e adotar as medidas adequadas para garantir uma condução segura.

Entre no menu.

Selecione Definições.

Selecione Assistência Dinâmica em Descida.

Ativar/desativar a função de Assistência Dinâmica em Descida.

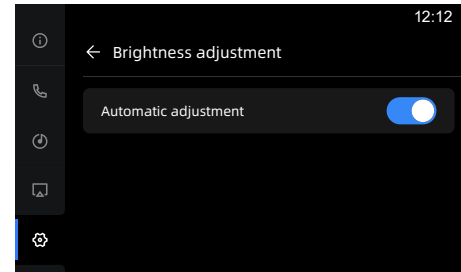

FUNCIONALIDADES E CONTROLOS

Ajuste do Limite de Velocidade do Veículo (Se equipado)

O veículo está equipado com uma função de ajuste do limite de velocidade que ajuda principalmente o condutor a manter a segurança e a cumprir as regras de trânsito. Ajuste a velocidade máxima de circulação de acordo com as condições reais da estrada ou com a sua preferência.

Após definir um limite de velocidade, o veículo não irá ultrapassar a velocidade máxima pré-definida. Quando a velocidade atingir o valor pré-definido, o sistema controla automaticamente o binário aplicado, para manter a estabilidade do veículo e evitar excessos de velocidade.

ABS: O limite de velocidade irá variar entre 30 km/h e 95 km/h.

NOTA: Se o veículo for desligado ou a função for desativada, é necessário reajustar a limitação de velocidade.

NOTA: O ajuste do limite de velocidade é uma função auxiliar. Isto não significa que o veículo tenha desempenho irrestrito. Os utilizadores devem manter sempre a cautela, estar atentos às condições reais, às regras de trânsito e adotar as medidas adequadas para garantir uma condução segura.

Entre no menu.

Selecione Definições.

Selecione o ajuste do limite de velocidade do veículo.

Ative/desative o ajuste do limite de velocidade do veículo.

A velocidade máxima limitada é ajustada através de um interruptor no guiador..

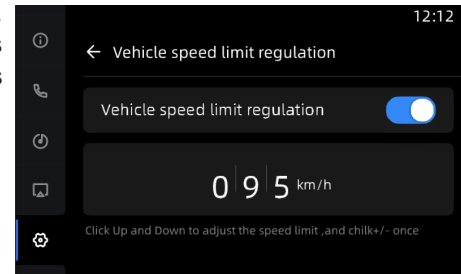
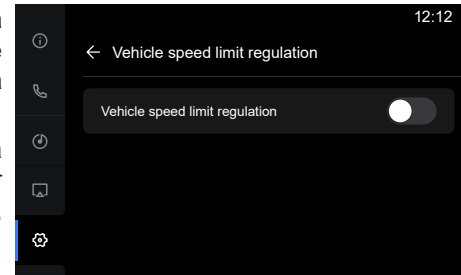

FUNCIONALIDADES E CONTROLOS

Modo de Assistência de Potência

A funcionalidade do modo de assistência de potência oferece ao condutor uma força de direção assistida eletrónica ajustável, para aliviar o esforço na operação do sistema de direção.

NOTA: Power assist mode is an auxiliary function, which does not mean the vehicle can automatically steer by itself. According to the actual road or terrain condition, please select the corresponding power assist mode.

Entre no menu.

Selecione definições.

Selecione modo de assistência.

Selecione o modo de assistência pretendido.

NOTA:

No modo Automático, o modo Sport corresponde ao mínimo por defeito.

No modo Normal, o modo Work corresponde ao máximo por defeito.

Pode modificá-los de acordo com os seus hábitos de condução.

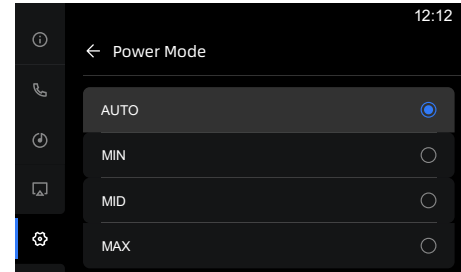

FUNCIONALIDADES E CONTROLOS

Conexão do Equipamento

As funções de navegação, chamadas telefónicas e música podem ser utilizadas quando um dispositivo móvel e um capacete estão ligados ao instrumento via Bluetooth.

Siga estes passos para ligar o equipamento:

Entre no menu.

Entre em definições.

Entre no menu de ligação de dispositivos.

Entre no menu do Bluetooth.

Certifique-se de que o Bluetooth do telemóvel está ligado e conectado.

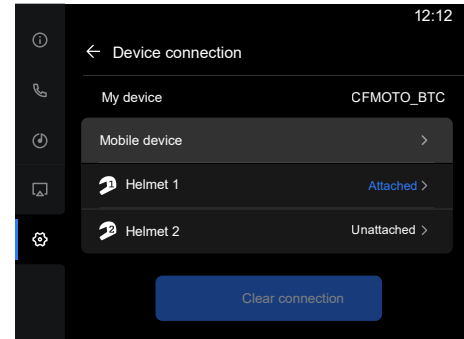

Apagar os dados do equipamento:

Siga estes passos para operar o equipamento ligado.

Entre no menu.

Entre nas definições.

Entre no menu de ligação de dispositivos.

Certifique-se de que o Bluetooth do telemóvel está desconectado.

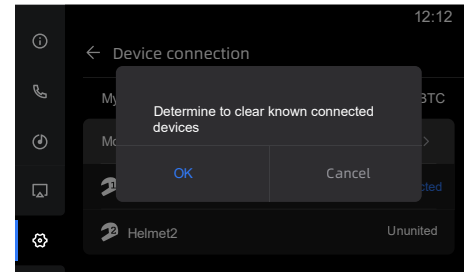

FUNCIONALIDADES E CONTROLOS

Controlo do Brilho

Ajuste manualmente o brilho do instrumento, ou o instrumento ajusta manualmente o seu brilho de acordo com a luz ambiente.

Entre no menu.

Entre em definições.

Selecione o controlo de brilho.

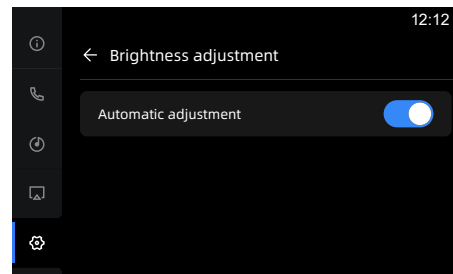

Ligando a opção de ajuste automático do brilho, o brilho ajusta automaticamente.

Desligando a opção de ajuste automático do brilho, o ajuste manual do brilho é ativado.

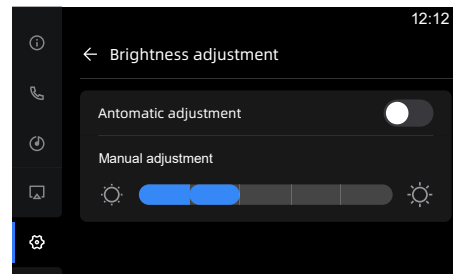

FUNCIONALIDADES E CONTROLOS

Estilo do tema

Selecione um estilo de tema diferente conforme a sua preferência.

Entre no menu.

Entre nas definições.

Selecione o estilo do tema.

Escolha a interface desejada.



FUNCIONALIDADES E CONTROLOS

Definições de horário

Ajuste a hora apresentada no ecrã principal.

Entre no menu.

Entre em definições.

Entre no menu de definições de horas.

Selecione a hora/minuto/unidade (Unidade de 12 horas/
unidade de 24 horas).

Ajuste o valor da hora ou o período do dia.

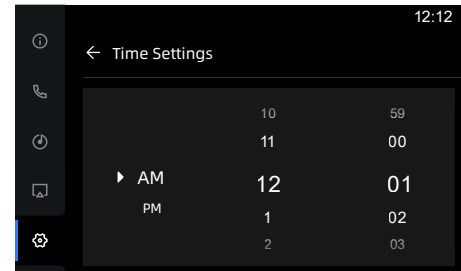
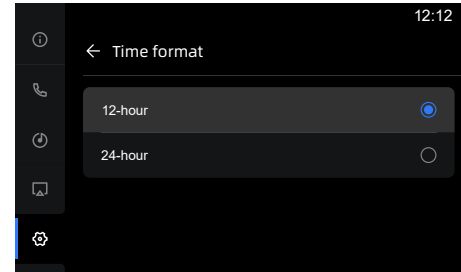

FUNCIONALIDADES E CONTROLOS

Unidades

Altere as unidades de velocidade, horas e temperatura de acordo com a sua preferência.

Entre no menu.

Entre em definições.

Mude o formato das unidades.

Velocidade: (km/h / mph)

Horas: (24 horas / 12 horas)

Temperatura: (°C / °F)

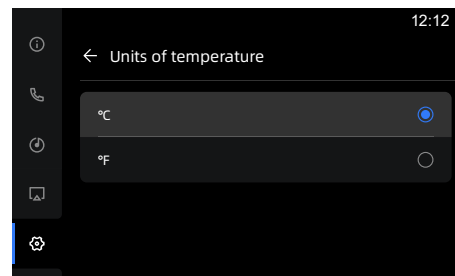
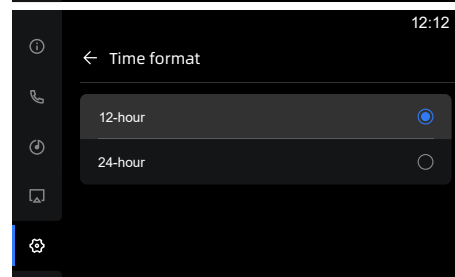
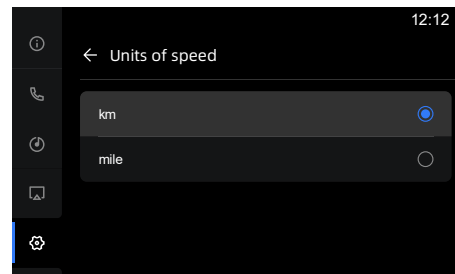

FUNCIONALIDADES E CONTROLOS

Idioma

Ajuste o idioma do instrumento de acordo com a sua preferência.

Entre no menu.

Entre em definições.

Entre no menu de idiomas.

Selecione o idioma desejado.

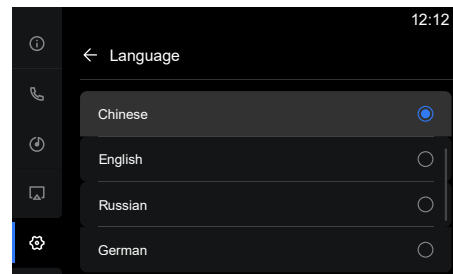

Repor tudo

Users can reset all instrument settings to factory defaults.

NOTA: Esta função não repõe o ODO ou funções relacionadas.

Entre no menu.

Entre em definições.

Entre no menu “repor definições de fábrica”.

Reponha as definições para o seu estado original - de fábrica.

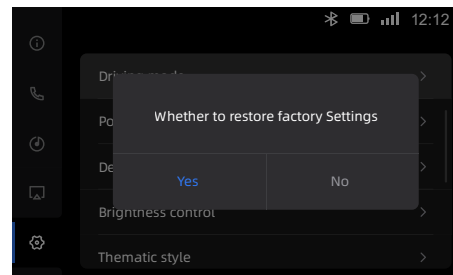

Ecrã Multifunções (2)

NOTA

Devido a atualizações de funções, ajustes e versões do instrumento, bem como a novas configurações do veículo consoante o mercado, alguns conteúdos desta secção do instrumento podem sofrer alterações. Por favor, consulte esta secção de forma seletiva, de acordo com a configuração do seu veículo.

O ecrã multifunções está montado na parte frontal do guiador e está dividido em duas áreas funcionais:

1: Indicadores do Instrumento

2: Ecrã do Instrumento

Ativação e teste

Ativação

O instrumento é ativado de forma síncrona quando o ATV é ligado.

Teste

Após a ativação, o instrumento entra em modo de autoinspeção, durante o qual é exibida uma animação de arranque e os indicadores luminosos são ligados. Neste período, os botões de seleção não responderão até que a autoinspeção esteja concluída.

Luzes de Aviso e Indicadores

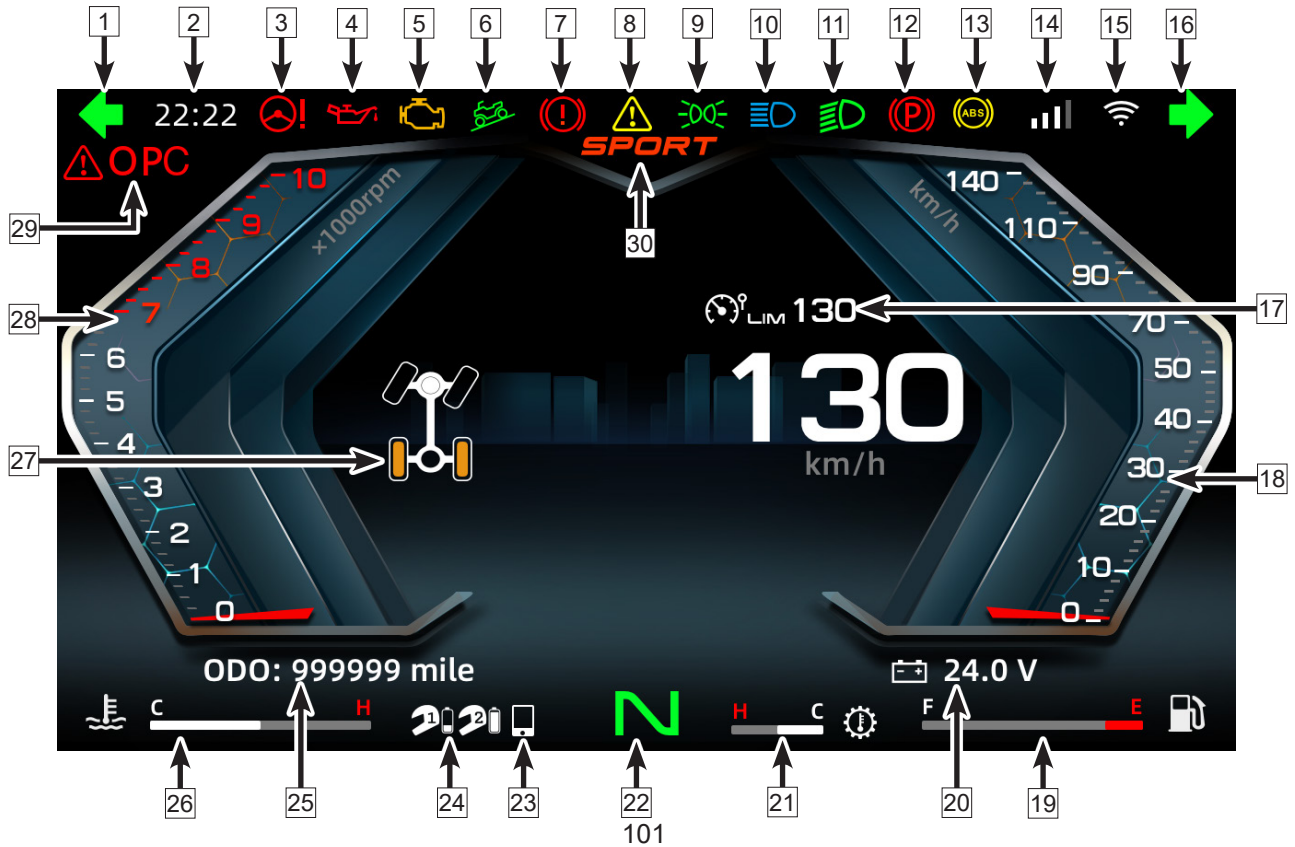

FUNCIONALIDADES E CONTROLOS

1	Indicador da Luz de Sinalização Esquerda	2	Ecrã do relógio	3	Indicador EPS
4	Indicador de Pressão do Óleo	5	Indicador de Avaria do EFI	6	Indicador da Travagem Assistida em Descida
7	Indicador de Falha nos Travões	8	Indicador de Sobrecarga (Override)	9	Indicador das luzes de presença
10	Indicador dos Máximos	11	Indicador dos Médios	12	Indicador do travão de estacionamento
13	Indicador ABS	14	Indicador de Sinal de Internet	15	Indicador de Conexão WIFI
16	Indicador da Luz de Sinalização Direita	17	Indicador de Limite de Velocidade	18	Indicação de velocidade
19	Quantidade de Combustível	20	Indicação da Voltagem da Bateria	21	Indicador da Temperatura da Transmissão CVT
22	Indicação da Mudança	23	Conexão do Telefone	24	Conexão com o Capacete do Condutor
25	Centro de Informação do Veículo	26	Indicador de Temperatura do Líquido de Refrigeração	27	Indicação 2WD/4WD
28	Rotações do Motor	29	Indicador OPC	30	Indicação do Modo

FUNCIONALIDADES E CONTROLOS

1 - Indicador da Luz de Sinalização Esquerda (Disponível em mercados selecionados)

Pressione o interruptor de sinalização esquerda para a posição de luzes de indicação; o indicador da luz de sinalização esquerda acenderá.

2 - Ecrã do relógio

A hora atual é visível aqui. O formato 12 horas/ 24 horas pode ser alterado aqui.

3 - Indicador EPS

Este indicador piscará quando ocorrer uma avaria no sistema de direção assistida eletrónica.

4 - Indicador de Pressão do Óleo

Se o sistema de óleo apresentar avarias, o indicador acenderá. Por favor, faça a manutenção do veículo imediatamente.

5 - Indicador de Avaria do EFI (Injeção Eletrónica de Combustível)

Quando o sistema EFI tem alguma avaria, o indicador acenderá.

6 - Indicador da Travagem Assistida em Descida

Ative esta função no menu, e o indicador acenderá.

Por favor, reduza a velocidade para uma faixa adequada durante a descida; a função começará a atuar e controlará a velocidade do veículo para mantê-la num nível seguro.

7 - Indicador de Falha nos Travões

Quando o nível do fluido de travão estiver muito baixo, o indicador acenderá.

FUNCIONALIDADES E CONTROLOS

8 - Indicador de Sobrecarga (Override)

Ao ligar a função Override, este indicador irá acender.

9 - Indicador das luzes de presença

Quando ligar as luzes de presença, este indicador irá acender.

10 - Indicador dos Máximos

Coloque os faróis na posição de máximos; o indicador acender-se-á.

11 - Indicador dos Médios

Ao ligar os médios, este indicador ficará ligado.

12 - Indicador do travão de estacionamento

Ao acionar o travão de estacionamento, o indicador acende-se.

13 - Indicador ABS (Disponível nos mercados selecionados)

Se o ABS funcionar normalmente, o indicador ficará sempre ligado enquanto o veículo estiver imobilizado.
Ao conduzir, o indicador desliga.

Se ocorrer alguma avaria, o indicador ABS ficará sempre ligado.

14 - Indicador de Sinal de Internet

A intensidade do sinal conectado é apresentada aqui.

15 - Indicador de Conexão WIFI

Quando o equipamento está ligado a Wi-Fi, o ícone de ligação e a intensidade do sinal Wi-Fi serão exibidos no painel de instrumentos.

FUNCIONALIDADES E CONTROLOS

16 - Indicador da Luz da Sinalização Direita (Disponível em mercados selecionados)

Quando o interruptor está na posição do pisca direito, o indicador do pisca direito acenderá.

17 - Indicador de Limite de Velocidade

Ao ativar a função de limitação de velocidade do ABS, a velocidade limite atual e o ícone de limitação de velocidade serão exibidos aqui.

18 - Indicação de Velocidade

A velocidade atual do veículo é visível aqui.

19 - Quantidade de Combustível

A quantidade atual de combustível é visível aqui. Quando o nível de combustível se aproxima de E, indica que o combustível restante está baixo.

Quando o nível de combustível se aproxima do limite, por favor planeie o restante percurso e reabasteça atempadamente. Caso contrário, a falta de combustível pode danificar a bomba de combustível.

20 - Indicação da Voltagem da Bateria

A voltagem da bateria atual é mostrada aqui.

21 - Indicador da Temperatura da Transmissão CVT (Transmissão Variável Contínua)

A temperatura atual da transmissão CVT é exibida aqui:

1 Barra: Abaixo de 100°C

2 Barras: 110°C ~120°C

3 Barras: 120°C ~130°C , o ícone e a 3ª barra passam a amarelo

4 Barras: Acima de 130°C , o ícone e a 4ª barra passam a vermelho

FUNCIONALIDADES E CONTROLOS

22 - Indicador da Mudança

A mudança atual é mostrada aqui.

23 - Conexão do Telefone

Depois do telefone estar conectado, a bateria atual é mostrada aqui.

24 - Conexão com o capacete do condutor

Aqui são exibidos o capacete atualmente ligado e o respetivo nível de bateria.

25 - Centro de Informação do Veículo

O odómetro do veículo é exibido aqui. A quilometragem da viagem curta, as rotações do motor (RPM), o avanço da ignição, a voltagem da bateria e o controlo do brilho do painel podem ser ajustados neste local.

26 - Indicador de Temperatura do Líquido de Refrigeração

O painel de instrumentos irá mostrar aqui a temperatura atual do líquido de refrigeração - “C” significa baixa temperatura, e “H” significa alta temperatura. Temperaturas muito altas ou muito baixas são anormais. Quando a temperatura é muito baixa, deixe o veículo em ponto morto para aquecer o motor. Desligue o veículo e deixe o líquido de refrigeração arrefecer se a temperatura estiver muito alta. Mantenha a temperatura dentro dos valores normais.

27 - Indicação de Modo de Condução

O modo de condução atual é exibido aqui. Pode seleccionar os modos 2WD, 4WD ou 4WD-LOCK.

28 - Rotações do Motor (rotações por minuto)

As rotações do motor atuais são mostradas aqui.

FUNCIONALIDADES E CONTROLOS

29 - Indicador OPC (Disponível em Mercados Seleccionados)

Quando o condutor se levanta do banco e não estaciona o veículo corretamente, o indicador acende-se e o alarme soa simultaneamente.

(O ícone OPC vai ligar e o alarme vai soar)

Princípio de Funcionamento do OPC:

Fonte de Sinal	Método de Sinalização		
Rotações do Motor (r/min)	≤1800	≤1800	>1800
Estacionamento	SIM	NÃO	/
Sinal de Pressão no Banco	/	NÃO	/
Modo de Alarme OPC	OPC não está a funcionar	OPC acende e o alarme soa	OPC não está a funcionar

30 - Indicação do Modo

O modo seleccionado (WORK, SPORT ou NORMAL) é mostrado aqui.

FUNCIONALIDADES E CONTROLOS

Menu de Instrumentos

Neste menu, os utilizadores podem ajustar e definir os seguintes conteúdos:

- 1: Chamadas/Contactos
- 2: Música
- 3: Navegação
- 4: Assistente de Voz
- 5: Definições da App

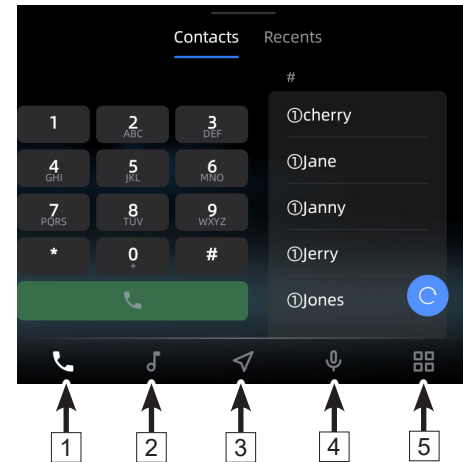

FUNCIONALIDADES E CONTROLOS

Telefone

No menu do telefone, os utilizadores podem ver os contactos e chamadas recentes, e marcar números.

Entre no menu.

Entre no telefone.

Verifique os contactos ou registo de chamadas.

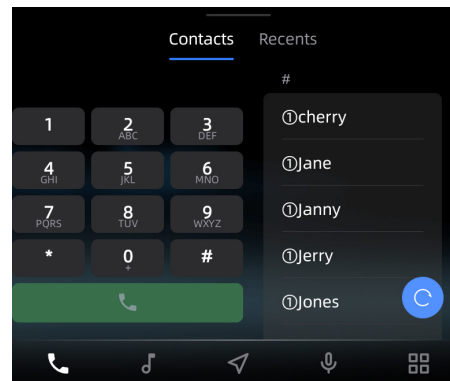

PERIGO

Não utilize as funções de telefone enquanto conduz.

Mesmo usando o auricular Bluetooth ou o sistema telefónico do veículo, pode distrair o condutor e reduzir os seus reflexos.

Pare o veículo em segurança se houver alguma chamada de emergência que precisa de atender.

FUNCIONALIDADES E CONTROLOS

Música

Na interface da música, os utilizadores podem reproduzir a música via Bluetooth, e utilizar outras funções premindo os botões/ ecrã, como mudar de música, ajustar o volume, etc.

Entre no menu.

Entre em música.

Selecione a música que pretende.

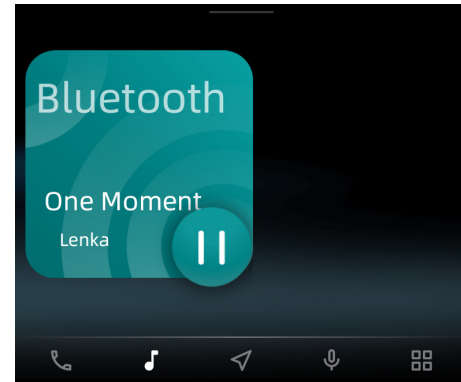

FUNCIONALIDADES E CONTROLOS

Navegação

To realize the navigation function via the vehicle instrument menu.

Entre no menu.

Entre em navegação.

Selecione cada uma das funções de navegação.

1	Localização atual
2	Bússola
3	Modo Offline/ Modo Online
4	Aproximar/ Afastar
5	Rota atual
6	Definições relacionadas
7	Rota TRACK

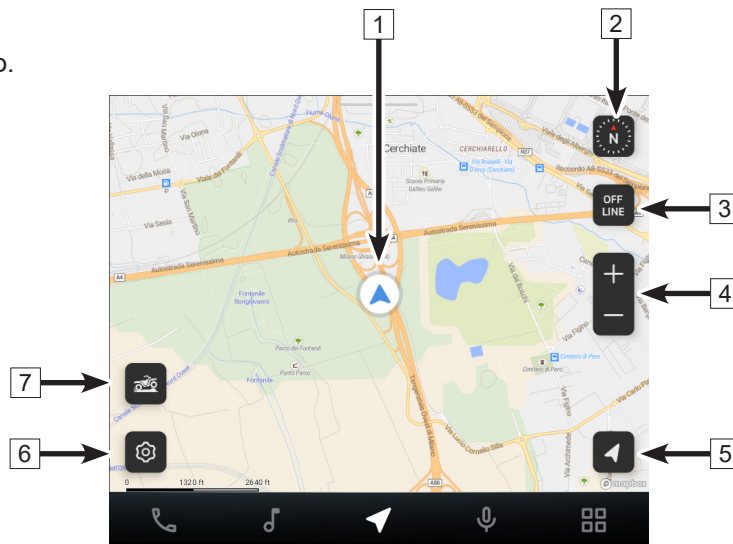

FUNCIONALIDADES E CONTROLOS

Controlo por Voz

O controlo por voz permite aos utilizadores utilizarem funções como: navegação, música, chamadas telefónicas, comandos do veículo, etc.

Nota: Esta função pode ser realizada através da ligação ao capacete Bluetooth.

Como ativar/ desativar o controlo por voz:

Clique em  na ecrã, the system will switch the earphone channel to voice mode. When you hear the sound ‘dingding’, you can make the voice order.

Diga ‘cancelar’ ao assistente por voz para o desativar.

Como navegar utilizando o assistente de voz

Se o controlo por voz estiver ativado, diga “navegar até ao ponto turístico X” e o painel entrará no ecrã de navegação. Pode dizer “qual deles?” para seleccionar o destino pretendido, ou “seguinte, ir para a página X” para mudar de página. Durante a navegação, diga “cancelar a navegação” para interromper o percurso.

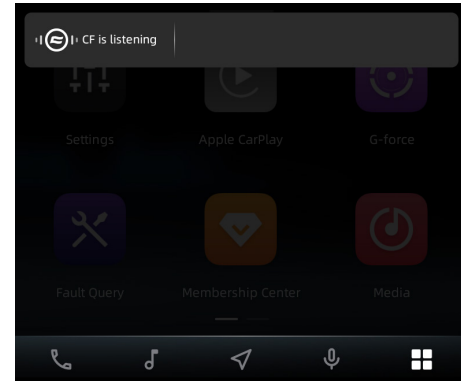

FUNCIONALIDADES E CONTROLOS

Definições da App - 5

G-Force: Apresenta a aceleração atual ou o ângulo de inclinação. Podem ser seleccionados diferentes temas neste ecrã.

Consulta de avarias: Exibe qualquer código de avaria atual.

Centro de membros: Permite verificar a versão mais recente do sistema e atualizar o sistema.

NOTA: A função Definições da App pode ser modificada através de atualizações OTA.

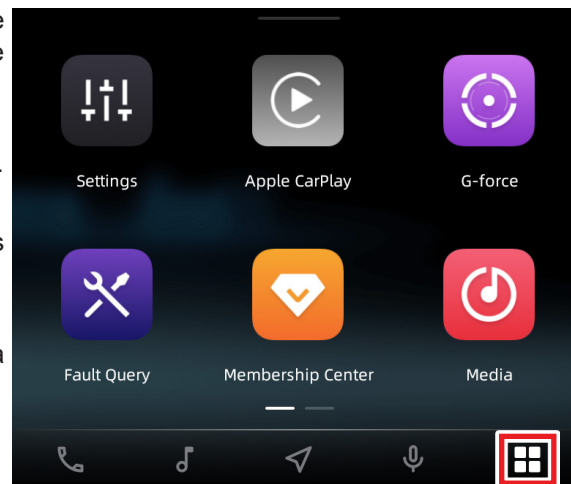

FUNCIONALIDADES E CONTROLOS

Definições

No menu de definições do painel de instrumentos, o utilizador pode ajustar e configurar os seguintes conteúdos:

- 1: Ligação de dispositivos
- 2: Modo de condução
- 3: Ajuste do Brilho
- 4: Definições de Volume
- 5: Definições da App

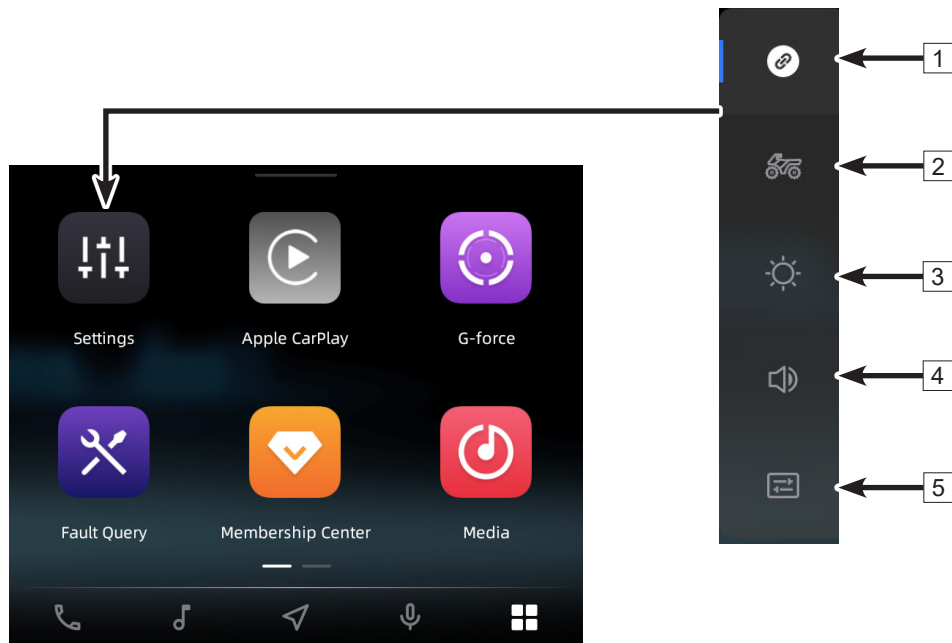

FUNCIONALIDADES E CONTROLOS

Ligação de Dispositivos

As funções de navegação, chamadas telefónicas e música podem ser usadas depois do capacete estar conectado com o equipamento via Bluetooth.

Siga estes passos para conectar o equipamento:

Entre no menu.

Aceda às definições.

Aceda ao menu de ligação do equipamento.

Ative o menu de ligação do capacete/ telefone/ internet.

Certifique-se que o Bluetooth do telefone a conectar está ligado.

Apagar os dados do equipamento:

Siga estes passos para operar o equipamento conectado:

Entre no menu.

Entre em definições.

Aceda ao menu de ligação do equipamento.

Selecione o equipamento desligado pretendido.

Certifique-se que o Bluetooth do telemóvel está desligado.

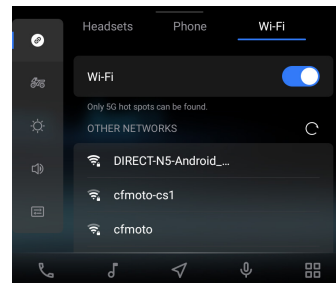
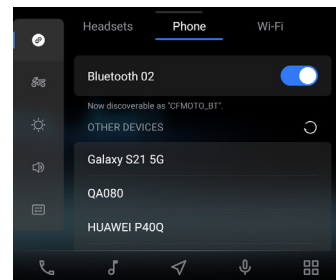
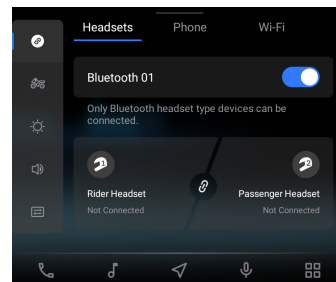

FUNCIONALIDADES E CONTROLOS

Modo de condução

Entre no menu.

Entre em definições.

Os utilizadores podem definir os seguintes conteúdos:

Definições do modo de condução:

O veículo tem diferentes modos de condução, que são seleccionadas de acordo com as condições de estrada em questão, a experiência do condutor e a viabilidade ambiental.

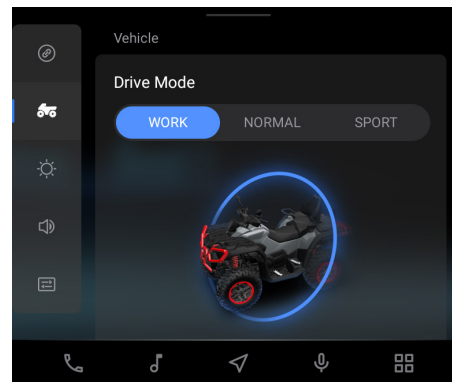

Definição auxiliar de segurança:

Interruptor de alternância do painel inteligente.

Definição de velocidade segura.

Assistência EPS (Direção Assistida Elétrica):

A EPS pode fornecer uma força auxiliar adicional ao condutor, aliviando o esforço de operação do sistema de direção.

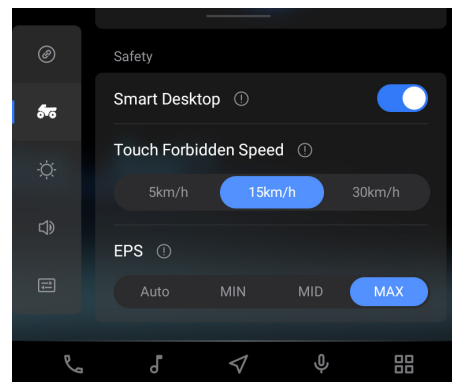

FUNCIONALIDADES E CONTROLOS

Configuração do Ecrã:

Siga estes passos para configurar o ecrã:

Entre no menu.

Entre em definições.

Ligue a configuração de ecrã.

Os utilizadores podem definir o brilho do ecrã e a função auxiliar.

Depois de desligar o ajuste de brilho automático, o brilho pode ser ajustado manualmente.

Função Auxiliar:

Ligue/ Desligue a função auxiliar.

Depois de ligar a função, desça a página e configure as definições relacionadas.

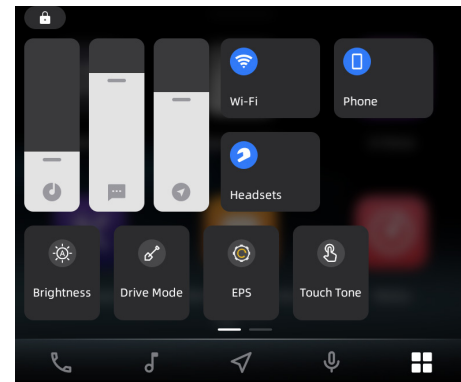
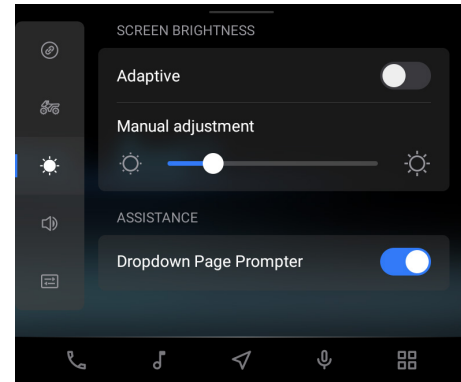

FUNCIONALIDADES E CONTROLOS

Definições de Som

Os utilizadores podem configurar a definição de som.

Siga estes passos para conectar o equipamento:

Entre no menu.

Entre em definições.

Aceda às definições de som.

Os utilizadores podem configurar os seguintes conteúdos:

Volume do áudio

Volume das chamadas

Volume de voz

Toque de chamada

Volume de navegação

Definição do volume do sinal sonoro:

Os utilizadores podem configurar os seguintes conteúdos:

Tom de toque ligado/ desligado

Selecionar tom de toque diferente

Toque de chamada

Som de emissão

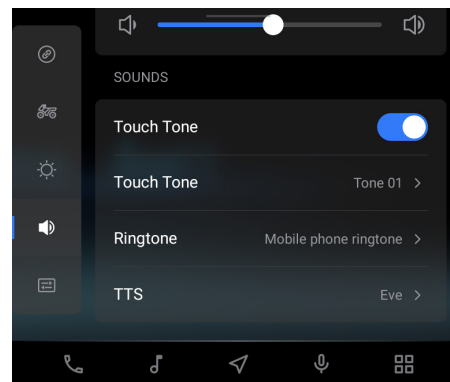
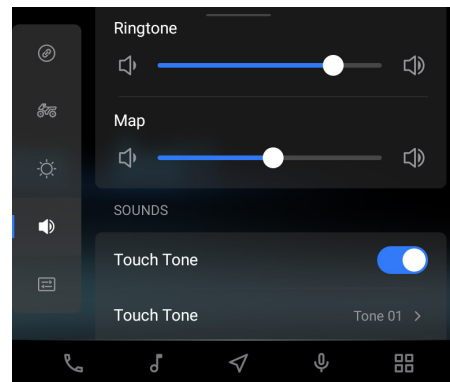

FUNCIONALIDADES E CONTROLOS

Definições gerais:

Os utilizadores podem configurar as funções gerais.

Siga estes passos para conectar o equipamento:

Entre no menu.

Entre nas definições gerais.

Ative as definições.

Função do botão personalizável

Botão MODE

Personalizar botão

Definições de horário

Sistema de 24 horas

Ajuste automático da hora

Seleção de fuso horário

Definições Gerais

Idioma

Unidade de quilometragem

Unidade de temperatura

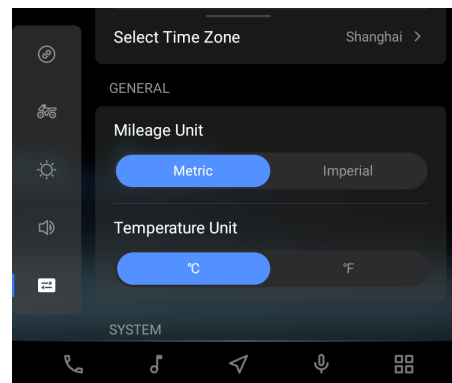
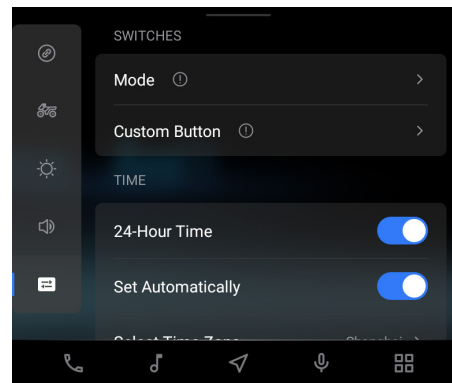

FUNCIONALIDADES E CONTROLOS

Informação do Sistema

No ecrã de definições gerais, os utilizadores podem verificar o sistema local:

Versão do sistema

Versão Hardware

Versão MCU

Número de série

Endereço Bluetooth

Endereço WALN

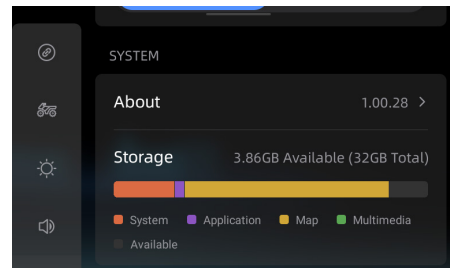

Repor Tudo

Clique para repor as definições de fábrica, e clique novamente para confirmar a reposição para o estado de fábrica.

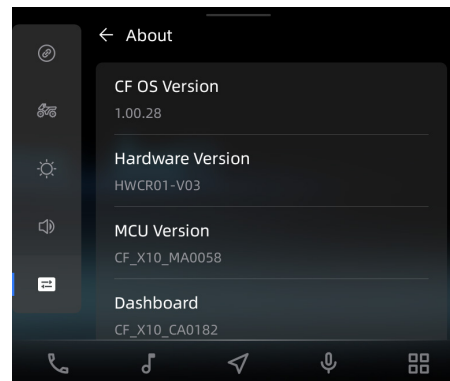
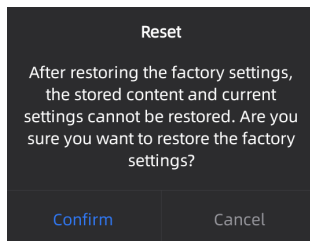

CONDUÇÃO DO ATV

Operação do seu ATV

Período Inicial

O período de rodagem do seu novo ATV é muito importante. Ter cuidado com o motor novo resultará num desempenho mais eficiente e numa maior durabilidade do motor. Siga cuidadosamente os procedimentos indicados abaixo:

1. Selecione uma área aberta que lhe permita familiarizar-se com a operação e manuseamento do veículo.
2. Coloque o seu ATV numa superfície plana.
3. Encha o depósito de combustível com gasolina.
4. Verifique o nível de óleo do motor. Adicione o óleo recomendado se necessário para manter o nível do óleo entre os indicadores mínimo e máximo na vareta do óleo.
5. Coloque-se na posição de operador no veículo e ligue o veículo. Permita que o motor aqueça por um curto período de tempo antes de iniciar a operação.
6. Pressione o pedal do travão, selecione a mudança pretendida, e depois tire o pé do pedal do travão.
7. Acelere progressivamente. Conduza lentamente no início, variando a posição do acelerador para não mais do que metade ($\frac{1}{2}$) durante 10 horas ou 160 km, seguido por mais 10 horas ou 160 km a não mais do que três quartos ($\frac{3}{4}$) do acelerador (o que acontecer primeiro). Evite operar o motor em marcha lenta prolongada ou com o acelerador totalmente aberto durante períodos contínuos..
8. Não puxe nem transporte cargas durante o período de rodagem.
9. Verifique periodicamente o nível do líquido de arrefecimento, os comandos, etc., assim como os itens indicados no plano de manutenção.
10. No fim do período de rodagem, mude o óleo e o filtro (20 horas ou 320km/ 200 milhas).

Travagens no período inicial

CUIDADO

Durante o período de rodagem, as pastilhas e os discos do sistema de travagem necessitam de um período de adaptação e podem ainda não ter atingido o desempenho ideal. Quando são novos, evite seguir outros veículos demasiado de perto ou conduzir em situações que exijam travagens de emergência, de forma a evitar um acidente.

CONDUÇÃO DO ATV

⚠ CUIDADO

Durante o período inicial:

- Não opere o motor com o acelerador totalmente aberto de forma contínua. Pode causar danos nas peças do motor ou reduzir a vida útil do motor se o acelerador for usado em abertura total durante as primeiras 20 horas ou 320 km (200 milhas) de utilização.
- Não ligue o motor com o acelerador aberto para além de metade ($\frac{1}{2}$) durante as primeiras 10 horas ou 160 km (100 milhas) de utilização (o que ocorrer primeiro).
- Não ligue o motor com o acelerador aberto para além de três quartos ($\frac{3}{4}$) durante as segundas 10 horas ou 160 km (100 milhas) de utilização (até completar 20 horas ou 320 km / 200 milhas) (o que ocorrer primeiro).
- Não transporte ou reboque cargas pesadas.

Viscosidade recomendada do óleo do motor

A utilização de qualquer óleo que não os recomendados pode causar danos sérios no motor. A CFMOTO recomenda o uso de 10W-40 para motores de 4 tempos. É aceitável mudar a viscosidade do óleo para 5W-40 ou 15W-40 devido a temperaturas muito altas ou baixas. Consulte a tabela abaixo para a escolha da viscosidade em função da temperatura ambiente.

Oil Viscosity				15W-40				
				10W-40				
				5W-40				
F°	-22	-4	14	32	50	68	86	104
C°	-30	-20	-10	0	10	20	30	40

CONDUÇÃO DO ATV

Inspeção antes da condução

Antes de cada uso do veículo, uma boa prática é completar a lista de verificação de inspeção pré-viagem.

AVISO

Caso a inspeção não seja realizada antes de cada utilização, podem ocorrer danos graves no veículo, ferimentos graves ou mesmo a morte do condutor. Verifique sempre o veículo antes de cada utilização para se certificar de que o veículo está em condições apropriadas para operação.

Item	Inspeção
Pneu	Verifique se a pressão dos pneus está anormal e ajuste-a de acordo com a carga. Inspeccione a superfície do pneu à procura de fissuras e verifique se a profundidade da banda de rodagem não está demasiado baixa.
Jante	Verifique se as jantes estão danificadas, e se as porcas de fixação das rodas estão apertadas corretamente.
Filtro do ar	Verifique se existem depósitos no tubo do filtro de ar.
CVT - Transmissão Variável Contínua	Verifique se existem depósitos no tubo da CVT.
Radiador	Verifique se o radiador está limpo.
Óleo do motor	Verifique o nível de óleo do motor.
Líquido de Refrigeração	Verifique o nível de líquido de refrigeração.
Líquido dos travões	Verifique o nível de líquido nos travões.
Manga do veio	Verifique se a manga do veio tem danos.

CONDUÇÃO DO ATV

Alavanca das mudanças	Verifique a alavanca das mudanças para garantir que a transmissão engrena suavemente.
Acelerador	Verifique o acelerador para ver se o mesmo está bloqueado durante o uso e/ou se retorna rapidamente à sua posição original.
Travão	Verifique o travão para sentir a pressão e resistência ao ser pressionado, certificando-se de que o pedal retorna corretamente após ser libertado.
Travão de Estacionamento	Verifique o funcionamento normal da alavanca do travão de estacionamento..
Ignição	Verifique a ignição para confirmar se consegue ligar e desligar o motor.
Indicadores do Painel	Verifique os indicadores de avaria do painel, bem como o nível de combustível e a voltagem da bateria..
Luzes	Inspeccione os faróis de luz baixa/alta, o indicador de direção (se equipado), a luz de travagem e a luz de presença para verificar se todos funcionam corretamente e se a altura do feixe dos faróis está conforme as normas locais. Verifique também se o interruptor das luzes funciona normalmente.
Volante	Verifique se o volante roda para a esquerda e para a direita de forma flexível e se não entra em contacto com qualquer cabo..
Interruptor 2WD/4WD	Verifique se o veículo consegue alternar normalmente entre os modos 2WD, 4WD e 4WD-LOCK.
Teste de aceleração e travagem	Conduza devagar para a frente durante alguns metros para testar se o travão está a funcionar bem e se o tempo de resposta do travão é rápido.

Leia e pratique as seguintes operações depois de verificar todos os itens da tabela. Participar em formações de condução segura irá ajudá-lo a compreender melhor as capacidades do próprio veículo.

CONDUÇÃO DO ATV

Acelerador

Antes de operar o motor, inspecione o acelerador e garanta a sua flexibilidade. Certifique-se de que o veículo regressa à posição de ralenti após libertar o acelerador. Controle a velocidade através da posição do acelerador. Ao libertar o acelerador, o veículo irá abrandar imediatamente e o motor voltará ao estado de ralenti.

Travão

Antes de operar o veículo, pressione o pedal do travão para atuar nos travões dianteiro e traseiro. O pedal do travão deve apresentar uma sensação firme ao ser pressionado. Segure a alavanca do travão dianteiro para acioná-la, que também deve estar firme ao ser apertada. Qualquer sensação de esponjosidade pode indicar uma possível fuga de fluido ou nível baixo no cilindro-mestre, o que deve ser corrigido antes de conduzir. Contacte o seu concessionário para diagnóstico e reparações adequadas.

CONDUÇÃO DO ATV

Carga	Quando carregar a carga nas bagageiras dianteira e traseira: verifique se a carga não excede o limite máximo, se está distribuída de forma equilibrada e se está bem segura.
	Ao rebocar carga: verifique se a carga não excede o limite máximo e se o engate do reboque está firmemente ligado à bola de reboque..
Chassis e Suspensão	Verifique se o chassis e a suspensão têm algum dano.

CONDUÇÃO DO ATV

Arranque do Motor

AVISO

Os gases de escape deste veículo contêm substâncias químicas que podem causar cancro, malformações congénitas ou outros danos ao sistema reprodutor. Os gases incluem monóxido de carbono, entre outros gases perigosos. Leia atentamente as informações relacionadas para evitar riscos para a saúde.

Siga os passos abaixo para iniciar o motor:

1. Verifique se o seletor de mudanças está na posição de Estacionamento (P) / Neutro (N).
2. Aplique o travão de pé.
3. Rode a chave para a posição “ON” para ligar o veículo.
4. Certifique-se de que o acelerador está totalmente fechado e, em seguida, acione o interruptor de arranque.
5. Após o motor arrançar, deixe-o aquecer durante alguns instantes antes de utilizar o veículo.

AVISO

Não acione o sistema de arranque por mais de 10 segundos em cada tentativa. Se o motor não arrançar, solte o interruptor de arranque, aguarde alguns segundos antes de tentar novamente e volte a acionar o interruptor. Cada tentativa deve ser o mais breve possível, de forma a preservar a energia da bateria. O motor só deve ser ligado quando o veículo estiver em ponto morto (neutro) ou em estacionamento (park). Se a luz indicadora de ponto morto no painel não se acender quando o seletor de mudanças estiver na posição neutra, contacte o seu concessionário para inspecionar o circuito elétrico do indicador ou ajustar o sistema de mudanças.

Deixe o motor aquecer durante alguns instantes antes de utilizar o veículo. Operar o veículo imediatamente após ligar o motor pode causar danos no motor.

CONDUÇÃO DO ATV

AVISO

Sempre que realizar uma mudança de velocidade, certifique-se de que o acelerador está fechado, o veículo está completamente parado e o travão traseiro está acionado. Caso contrário, a mudança poderá não ser efetuada, podendo resultar em danos no motor ou causar um acidente.

Os indicadores de velocidade devem mostrar a velocidade efetiva. Se o indicador no painel apresentar um valor incorreto, contacte o seu concessionário para inspecionar o sistema e os circuitos de mudanças. Não conduza constantemente a baixas velocidades nem transporte cargas pesadas em velocidade alta, pois isso pode causar sobreaquecimento do sistema de embraiagem e danos nos componentes do CVT.

Marcha-atrás é extremamente perigosa; certifique-se de que não há obstáculos nem pessoas atrás do veículo ao operar em marcha-atrás. Quando for seguro avançar, conduza lentamente.

Evite operar o acelerador em excesso enquanto estiver em modo de limitação de velocidade, pois isso pode causar acumulação de combustível no escape, resultando em estalidos do motor e/ou danos no motor.

Função de Emergência (Limp home):

Quando é detetada uma avaria no acelerador eletrónico ou no pedal do acelerador, o sistema irá entrar em modo de limitação de binário ou em modo de emergência. Após a deteção da avaria, o motor entra em modo de limitação de binário e o regime de rotações regressa ao ralenti. Após a falha no acelerador eletrónico, o sistema entra em modo de emergência (Limp Home) e a velocidade máxima do motor fica limitada a 5000 RPM.

CONDUÇÃO DO ATV

Operação do Seletor de Mudanças

Mudança de Velocidades

⚠ CUIDADO

Para evitar danos na transmissão, volte a fechar o acelerador, pare o veículo e pressione o travão de pé antes de realizar a mudança de velocidade.

NOTA:

A velocidade reduzida é a mudança preferida para toda a condução em frente, exceto em viagens prolongadas a alta velocidade.

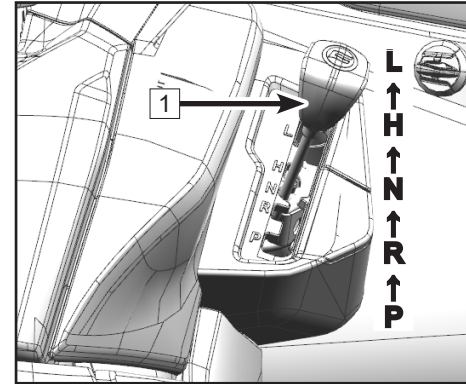

1: Seletor de Mudanças

Sair da mudança Park

1. Verifique se o acelerador está fechado.
2. Pressione o travão de pé.
3. Selecione a velocidade desejada movendo o seletor de mudanças ao longo do guia de mudanças.

Mudança: de Neutro para velocidade alta

1. Verifique se o acelerador está fechado e se o veículo está totalmente parado.
2. Pressione o travão de pé.
3. Coloque a mudança 'H' movendo o seletor de mudanças ao longo do guia de mudanças.

Mudança: de velocidade alta para velocidade baixa

1. Verifique se o acelerador está fechado e se o veículo está totalmente parado.
2. Pressione o travão de pé.
3. Coloque a mudança 'L' movendo o seletor de mudanças ao longo do guia de mudanças.

CONDUÇÃO DO ATV

Mudança: de velocidade baixa para velocidade alta

1. Verifique se o acelerador está fechado e se o veículo está totalmente parado.
2. Pressione o travão de pé.
3. Coloque a mudança 'H' movendo o seletor de mudanças ao longo do guia de mudanças.

Mudança: para marcha atrás

1. Verifique se o acelerador está fechado e se o veículo está totalmente parado.
2. Pressione o travão de pé.
3. Coloque a mudança 'R' movendo o seletor de mudanças ao longo do guia de mudanças.
4. Verifique atrás de si se existem pessoas ou obstáculos; depois, liberte o pedal do travão de pé.
5. Acione o acelerador gradualmente e continue a olhar para trás enquanto recua.

 AVISO

Quando colocar a mudança de marcha-atrás, certifique-se de que não há obstáculos ou pessoas, e que a área atrás de si está segura. Quando for seguro prosseguir, avance devagar.

Mudar para Park (P)

1. Verifique se o acelerador está fechado e se o veículo está totalmente parado.
2. Pressione o travão de pé.
3. Coloque a mudança 'P' movendo o seletor de mudanças ao longo do guia de mudanças.

CONDUÇÃO DO ATV

NOTA:

O seletor de mudanças não deve ser alterado para Marcha Atrás sem pressionar o travão de pé.

Os indicadores de mudança de velocidade devem corresponder à posição real da caixa de velocidades. Se o indicador não for apresentado, solicite ao seu concessionário que inspecione o circuito elétrico do veículo ou ajuste o sistema de engrenagem.

Devido ao mecanismo de sincronização do motor, o indicador pode não aparecer até que o ATV comece a mover-se.

Não utilize a mudança de altas velocidades para viagens a velocidade baixa contínua ou para reboque, pois isso pode provocar o sobreaquecimento do sistema de embraiagem, podendo danificar os componentes.

CONDUÇÃO DO ATV

Transporte e Reboque de Carga

O seu veículo está equipado com suportes de carga frontais e traseiros, bem como com um engate de reboque. Siga estas orientações para o transporte e reboque de carga:

AVISO

O excesso de carga, o transporte ou reboque inadequado de carga pode alterar o comportamento do veículo e causar perda de controlo ou instabilidade na travagem.

- Utilize sempre a mudança baixa ao rebocar, para evitar o desgaste da embraiagem e problemas com a correia.
- Reduza a velocidade ao transportar ou rebocar cargas.
- Nunca ultrapasse a capacidade de carga indicada para este veículo.
- Todas as cargas devem estar devidamente seguras antes da utilização. Cargas soltas podem deslocar-se e criar condições de condução instáveis, o que pode resultar na perda de controlo do veículo.
- Ao circular em terrenos irregulares ou inclinados, reduza a velocidade e a carga transportada, de modo a manter condições de condução estáveis.
- Tenha cuidado extra ao travar com o veículo carregado. Evite terrenos ou situações que possam requerer recuar em descida.
- A distribuição do peso nas bagageiras dianteira e traseira deve estar o mais à frente e o mais baixa possível. Transportar uma carga elevada eleva o centro de gravidade e cria uma condição de funcionamento instável. Reduza o peso da carga quando o centro de gravidade da carga estiver elevado. Ao manusear cargas desequilibradas que não podem ser centradas, fixe a carga e opere com cuidado extra.

CONDUÇÃO DO ATV

- Ao operar com cargas que se estendem para além da bagageira, a estabilidade e a manobrabilidade podem ser afetadas negativamente, podendo causar o capotamento da máquina.
- Transportar uma carga apenas na bagageira dianteira ou na bagageira traseira pode causar um desequilíbrio e aumentar a possibilidade de capotamento do veículo. Distribua as cargas proporcionalmente entre a bagageira dianteira e a traseira, mas não ultrapasse a capacidade máxima de carga indicada.
- Não obstrua os faróis ao carregar a bagageira dianteira.
- Sempre prenda ao reboque usando o ponto de engate. Nunca ultrapasse o peso máximo recomendado na língua do reboque.
- Não é recomendável usar correntes, cintas, cordas ou outros materiais para rebocar objetos, pois estes podem ficar presos nas rodas traseiras, causando danos ao veículo ou ferimentos pessoais.
- Durante o reboque, o veículo nunca deve ultrapassar os 16 km/h (10 mph) ao transportar uma carga em superfície plana. A velocidade do veículo nunca deve exceder os 8 km/h (5 mph) ao rebocar cargas em terreno acidentado, em curvas ou ao subir ou descer uma inclinação.

CONDUÇÃO DO ATV

Distribuição da Carga

O seu ATV foi desenhado para transportar ou rebocar uma certa quantidade de carga. Sempre:

- Leia e compreenda as advertências sobre a distribuição da carga indicadas nas etiquetas de aviso.
- Nunca exceda os pesos especificados.
- O peso da carga deve ser colocado o mais baixo possível.
- A carga deve ser colocada nas bagageiras o mais à frente possível.
- Ao operar em terrenos acidentados ou montanhosos, reduza a velocidade e a carga para manter condições de condução estáveis.

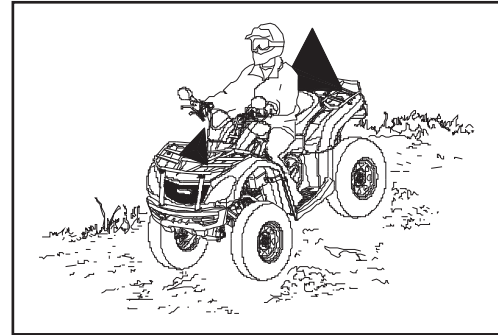

CONDUÇÃO DO ATV

Condução Segura

Responsabilidades do Operador

Como operador deste ATV, o seu bom senso, julgamento e capacidades são os únicos fatores que irão prevenir que se magoe a si, a outros à sua volta, e/ou danos no veículo ou no ambiente.

Condução recreativa, em grupo e de longa distância

Um dos benefícios deste veículo é poder levá-lo a circular fora de estrada, longe da maioria das comunidades. Afaste-se das áreas destinadas a outros tipos de uso off-road, a menos que seja especificamente permitido. Isto inclui trilhos para motos de neve, trilhos equestres, trilhos de esqui cross-country, trilhos para bicicletas de montanha, etc. Junte-se a um clube local de ATV. Um clube pode fornecer-lhe um mapa e conselhos, ou informar sobre áreas onde pode conduzir.

Mantenha sempre uma distância segura dos outros condutores à sua frente e atrás de si, quando circular em grupo. Nunca conduza de forma negligente nem faça manobras inesperadas perto de outros ATVs. Mantenha-se nos trilhos e áreas de condução designados e não incentive outros de circular em locais não autorizados.

Ambiente

A prática recreativa de ATV fora de estrada é um privilégio. Mantenha o seu privilégio respeitando o ambiente e o direito de outras pessoas poderem também aproveitar. Perseguir animais é ilegal. Os animais selvagens podem morrer de exaustão se forem perseguidos por um veículo motorizado. Nunca danifique propositadamente o terreno, a não ser que a área de operação está designada para esse tipo de atividade. Tenha atenção à regra “leve consigo tudo o que trazer”. Não polua.

CONDUÇÃO DO ATV

Pratique!

Os procedimentos de condução descritos neste manual devem ser praticados várias vezes a baixa velocidade, numa área ampla e sem obstáculos. Se for utilizada uma técnica incorreta, o seu ATV pode continuar a seguir em linha reta. Se o ATV não virar, pare e pratique o procedimento novamente. Se a superfície de condução estiver escorregadia ou solta, pode ajudar transferir mais do seu peso para as rodas dianteiras, deslocando-se para a frente no assento. Depois de aprender as técnicas corretas, deverá conseguir executar manobras a velocidades mais elevadas ou em curvas mais apertadas.

Procedimentos de condução impróprios, como mudanças de velocidade abruptas, travagens excessivas, movimentos corporais incorretos, ou demasiada velocidade para a intensidade da curva pode causar o capotamento do ATV. Se o ATV começar a inclinar para fora durante uma curva, incline-se mais para o lado interior. Pode também ser necessário aliviar gradualmente o acelerador e direcionar a direção para o lado exterior da curva para evitar o capotamento.

Lembre-se: evite velocidades mais elevadas até estar totalmente familiarizado com a operação do seu ATV.

NOTA:

A mudança baixa é a engrenagem de transmissão preferida para toda a condução em frente, exceto em deslocações prolongadas a alta velocidade. Não utilize a mudança alta para viagens contínuas a baixa velocidade ou para reboque, pois isso pode causar um aquecimento excessivo do sistema de embraiagem, o que poderá danificar os componentes.

CONDUÇÃO DO ATV

Procedimento de Condução

1. Sente-se na posição vertical, com ambos os pés nos apoios e ambas as mãos no guidador.
2. Ligue o veículo e deixe-o aquecer. Pressione o travão de pé, e depois mude para a mudança de velocidade baixa.
3. Verifique o ambiente à sua volta e determine o seu percurso de deslocação.
4. Liberte os travões.
5. Pressione devagar o acelerador com o seu polegar direito e comece a conduzir. A velocidade do veículo é controlada pela abertura do acelerador.
6. Conduza devagar. Pratique manobras enquanto utiliza o acelerador e travões num piso plano. Practice maneuvering while using the throttle and brakes on a level surface.

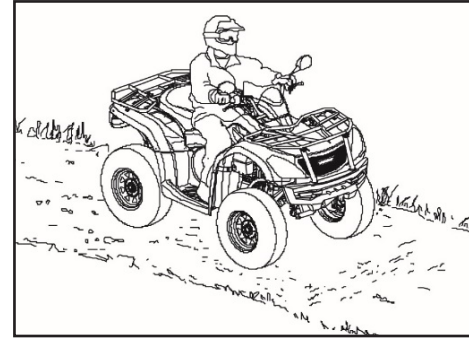

CONDUÇÃO DO ATV

Fazer curvas

Para efetuar uma curva, vire no sentido da curva, inclinando a parte superior do corpo para o interior da curva, enquanto apoia o peso no apoio de pé exterior. Esta técnica altera o equilíbrio da tração entre as rodas, permitindo realizar a curva de forma suave. A mesma técnica de inclinação deve ser utilizada ao fazer curvas em marcha-atrás.

NOTA:

Pratique fazer curvas numa velocidade baixa antes de tentar fazer curvas a velocidades mais elevadas.

AVISO

Fazer curvas com ângulos apertados ou a velocidades excessivas pode provocar o capotamento do veículo e causar ferimentos graves.

Evite fazer curvas com ângulos apertados.

Nunca faça curvas a velocidades elevadas.

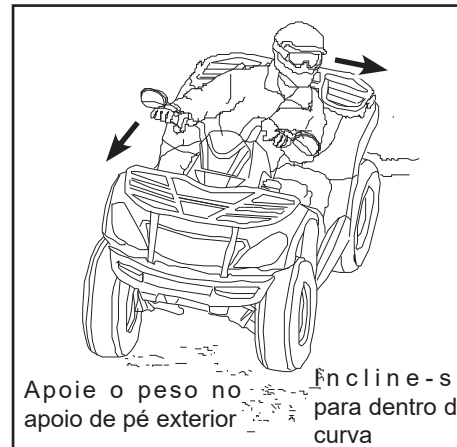

CONDUÇÃO DO ATV

Dinâmica das curvas do ATV

Para obter a máxima tração ao operar em 2WD ou 4WD, as duas rodas traseiras funcionam como um único eixo e giram à mesma velocidade. Além disso, quando operando no modo 4WD / F-LOCK, as rodas dianteiras também giram juntas à mesma velocidade. Portanto, a menos que a roda do interior da curva deslize ou perca alguma tração, o ATV resistirá a fazer a curva. A técnica especial de condução descrita neste manual deve ser usada para permitir que o ATV faça curvas rápida e facilmente. É essencial que esta habilidade seja aprendida primeiro a baixa velocidade.

Virar em curvas

Ao aproximar-se de uma curva, desacelere e comece a virar o guidador na direção desejada. Ao fazê-lo, coloque o seu peso no apoio de pé do lado exterior da curva (oposto à direção desejada) e incline a parte superior do corpo para dentro da curva. Use o acelerador para manter uma velocidade constante durante a curva. Esta manobra permite que a roda do lado interior da curva deslize ligeiramente, permitindo que o ATV execute a curva corretamente.

CONDUÇÃO DO ATV

Condução em Marcha-Atrás

Para conduzir em marcha-atrás:

1. Certifique-se de que o acelerador está fechado e se que o veículo está totalmente parado.
2. Pressione o travão de pé, e depois altere para a mudança de marcha-atrás.
3. Verifique se existem obstáculos ou pessoas atrás do veículo.
4. Quando for seguro prosseguir, solte os travões, pressione devagar o acelerador com o seu polegar direito e vá de marcha-atrás devagar. A velocidade do veículo é controlada pela abertura do acelerador.

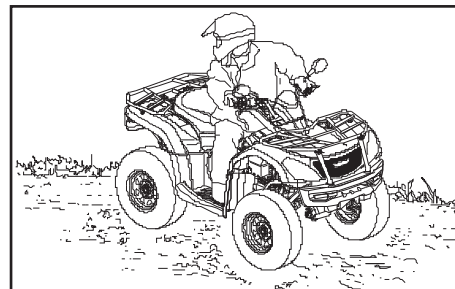

NOTA:

O seu ATV está equipado com limitador de velocidade em marcha-atrás. O botão de anulação não pode ser utilizado. Não conduza com o acelerador totalmente aberto. Abra o acelerador apenas o suficiente para manter a velocidade desejada.

Siga estas precauções quando conduzir em marcha-atrás:

- Evite sempre fazer marcha-atrás.
- Faça marcha-atrás devagar.
- Quando estiver em marcha-atrás, pressione os travões suavemente para parar.
- Evite fazer curvas com ângulos apertados em marcha-atrás.
- Nunca abra o acelerador de repente enquanto estiver a recuar.

AVISO

A falta de cautela ao operar em marcha-atrás pode resultar em ferimentos graves ou morte.

CONDUÇÃO DO ATV

Conduzir em superfícies escorregadias

Sempre que conduzir em superfícies escorregadias, como trilhos molhados, cascalho solto, areia, ou durante temperaturas congelantes, siga estas precauções:

- Abrace quando entrar em áreas escorregadias.
- Mantenha um elevado nível de atenção, observe o trilho e evite curvas rápidas e apertadas que possam causar derrapagens.
- Corrija uma derrapagem virando o guidador na direção da derrapagem e deslocando o peso do corpo para a frente.
- Conduzir com o modo 4WD ativado pode ajudar a controlar o veículo em áreas escorregadias.

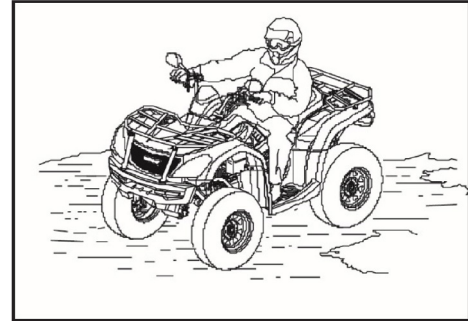

⚠ CUIDADO

Pode ocorrer dano grave na transmissão se o 4WD estiver ligado enquanto as rodas estiverem a derrapar.

Ative sempre o 4WD quando as rodas tiverem tração ou estiverem paradas.

⚠ AVISO

A falta de cuidado ao operar em superfícies escorregadias pode resultar na perda de tração dos pneus e causar perda de controlo, acidente, ferimentos graves ou morte. Nunca aplique os travões durante uma derrapagem. Não opere em superfícies excessivamente escorregadias. Reduza sempre a velocidade e tenha precaução adicional.

CONDUÇÃO DO ATV

Conduzir em terreno acidentado

Sempre que conduzir em superfícies irregulares, como trilhos com pedras grandes ou outros obstáculos, siga estas precauções:

- Reduza a velocidade ao encontrar terreno acidentado.
- Mantenha um elevado nível de atenção, observando o trilho à sua frente enquanto conduz. Evite curvas rápidas e apertadas que possam causar perda de controlo.
- Desloque o peso do seu corpo para contrariar o peso do veículo caso este se incline para um dos lados.
- Conduzir com o 4WD ou 4WD/F-LOCK ativado pode ajudar a controlar o veículo.



CONDUÇÃO DO ATV

Conduzir sobre obstáculos

Esteja alerta! Aprenda a olhar para a frente e a ler o terreno enquanto conduz. Esteja sempre atento a perigos como troncos, pedras e ramos baixos.

Nunca tente atravessar um obstáculo mais alto do que a altura ao solo do veículo.

⚠️ AVISO

Ferimentos graves ou morte podem ocorrer se o seu veículo entrar em contacto com obstáculos. Circule com precaução em terrenos desconhecidos.



CONDUÇÃO DO ATV

Condução em água

O seu ATV pode operar em água até uma profundidade máxima recomendada que não deve ultrapassar os suportes dianteiro/traseiro. Siga estes procedimentos ao conduzir em água.

- Avalie a profundidade da água e a corrente antes de atravessar.
- Escolha um local para atravessar onde ambas as margens tenham inclinações suaves.
- Avance devagar, evitando pedras e obstáculos, se possível.
- Depois de atravessar, seque os travões aplicando pressão leve na alavanca até que o efeito dos travões esteja normal.

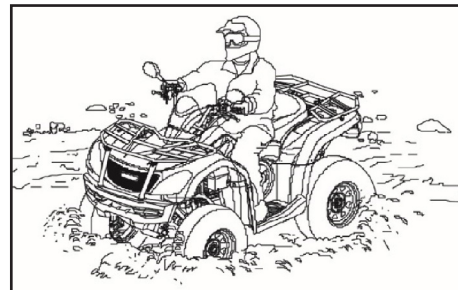

AVISO

Evite conduzir o veículo em águas profundas ou com correnteza rápida.

Se não puder evitar águas que ultrapassem a profundidade máxima recomendada, avance lentamente, equilibre cuidadosamente o seu peso, evite movimentos bruscos e mantenha um movimento constante e lento para a frente. Não faça curvas ou paragens súbitas, nem alterações bruscas no acelerador.

CONDUÇÃO DO ATV

NOTA:

Após utilizar o veículo em água, é fundamental que o veículo seja assistido conforme indicado no plano de manutenção. As seguintes áreas requerem atenção especial: óleo do motor, caixas de engrenagens dianteira e traseira, e todos os pontos de lubrificação. Se o seu veículo ficar imerso e for impossível levá-lo ao concessionário antes de o ligar, siga os passos descritos neste manual para remover a água da caixa de ar e do motor.

CUIDADO

Podem ocorrer danos graves no motor se o veículo não for cuidadosamente inspecionado após a utilização em água. Se água tiver entrado na caixa da transmissão CVT, siga o procedimento na secção de manutenção deste manual para secar o sistema de embraiagem CVT. Leve o veículo ao concessionário imediatamente se o veículo ficar imerso ou parar em água que ultrapasse os suportes dianteiros/traseiros. É importante contactar o concessionário para assistência antes de ligar o motor, pois pode ter entrado água na caixa de ar e no motor.

CONDUÇÃO DO ATV

Conduzir em subidas

Sempre que conduzir subidas, siga estas precauções:

- Suba sempre em linha reta.
- Nunca conduza em subidas com inclinação superior a 22 graus ou em subidas demasiado íngremes para as suas capacidades.
- Mantenha os dois pés nos respetivos apoios.
- Desloque o seu peso para a frente.
- Avance a uma velocidade constante e com uma abertura constante do acelerador.
- Mantenha-se atento e esteja preparado para agir em situações de emergência. Isso pode incluir desmontar rapidamente do veículo.

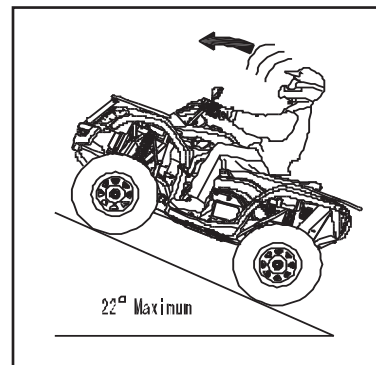

Se perder toda a velocidade para a frente:

Mantenha o seu peso para a frente e solte o acelerador.

Aplique o travão dianteiro. Quando estiver completamente parado, aplique o travão de pé e coloque o seletor de velocidades na posição de estacionamento.

CONDUÇÃO DO ATV

Se o ATV começar a andar para trás:

Mantenha o seu peso para a frente. Nunca aplique potência do motor. Nunca aplique o travão de pé enquanto estiver a recuar.

Aplique o travão dianteiro. Quando estiver completamente parado, aplique o travão de pé e depois coloque o seletor de velocidades na posição de estacionamento.

Desça do veículo pelo lado da subida, ou por qualquer um dos lados se o ATV estiver apontado diretamente para cima. Inverta a direção do ATV e volte a montar seguindo o procedimento de curva em K descrito neste manual.

AVISO

A travagem e a condução são bastante afetadas ao operar em terreno acidentado. Procedimentos inadequados podem causar perda de controlo ou capotagem e originar ferimentos graves ou morte.

Evite subir caminhos muito íngremes (máximo de 22 graus de inclinação).

Tenha muito cuidado ao conduzir em subidas, e siga os procedimentos adequados referido no manual de proprietário.

CONDUÇÃO DO ATV

Condução lateral em encosta

⚠️ AVISO

Atravessar colinas de forma incorreta ou fazer curvas em colinas pode resultar na perda de controlo ou no capotamento do veículo, resultado em ferimentos graves ou morte. Evite sempre que possível atravessar uma encosta. Siga os procedimentos adequados, conforme referido no Manual de Proprietário.

Conduzir em encostas pode ser uma forma de condução perigosa e deve ser evitado se possível. Se estiver numa situação em que é necessário atravessar uma encosta, siga estas precauções:

- Desacelere.
- Incline-se para a encosta, transferindo o peso da parte superior do corpo para a encosta enquanto mantém os pés nos apoios.
- Direcione ligeiramente para a encosta para manter a direção do veículo.

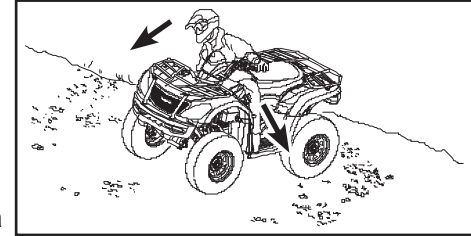

⚠️ CUIDADO

Se o veículo começar a inclinar, vire rapidamente as rodas da frente para a descida, se possível, ou desça do veículo imediatamente do lado da subida.

CONDUÇÃO DO ATV

Condução em Descidas

Quando conduzir em descidas, siga estas precauções:

- Nunca opere em colinas com inclinação superior a 22 graus ou colinas demasiado íngremes para as suas capacidades.
- Desacelere.
- Incline o seu peso para a traseira do veículo.
- Conduza sempre diretamente para baixo.
- Aplique os travões suavemente para ajudar a abrandar. Familiarize-se com o funcionamento dos travões durante descidas.
- Conduzir com a tração às quatro rodas (4WD) ou com o modo 4WD-LOCK ativado pode ajudar a controlar o veículo.

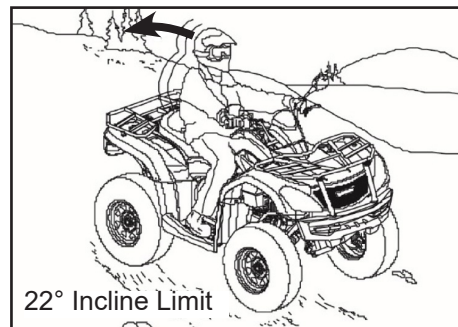

⚠️ AVISO

Velocidade excessiva ao descer pode causar perda de controlo e levar a ferimentos sérios ou morte. Reduza sempre a velocidade quando estiver a conduzir em descidas.

CONDUÇÃO DO ATV

Manobra de inversão numa encosta

Uma manobra que pode ser usada quando necessário para dar a volta caso fique imobilizado ao subir uma colina, é a manobra em K:

1. Largue o acelerador, depois aplique o travão de mão e o travão de pé enquanto mantém o peso do corpo voltado para o lado da subida.
2. Mude a alavanca de seleção de velocidades para a posição de mudança baixa. Desligue o motor.
3. Mantendo o travão de mão aplicado, desmonte pelo lado direito do veículo se este estiver apontado diretamente para cima da encosta.

NOTA: Desmonte sempre pelo lado da subida quando o veículo estiver apontado noutra direção que não seja diretamente para cima da encosta.

4. Mantendo o travão de mão acionado, mova-se para a frente do veículo (no lado da subida) e puxe o guidador direito para a esquerda ao máximo (o travão dianteiro ficará agora mais próximo de si).
5. Solte lentamente a alavanca do travão de mão, e utilize-a para controlar a descida do veículo, que irá rolar encosta abaixo e para a sua direita (vista a partir da frente do veículo) até ficar apontado transversalmente à encosta ou ligeiramente para baixo. O peso em movimento do veículo fica neutralizado e é agora possível voltar a montar no veículo.
6. Volte a montar no veículo pelo lado da subida e coloque a alavanca de seleção de velocidades na posição de estacionamento, mantendo o peso do corpo voltado para a subida. Sempre que possível, mantenha o travão de mão ou o travão de pé acionado.
7. Reinicie o motor. Pressione o travão de mão, e coloque a mudança de baixa velocidade.
8. Largue os travões e avance lentamente a descer, controlando a velocidade com os travões, até que o veículo esteja em terreno mais plano.

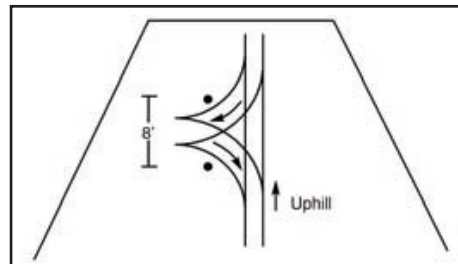

CONDUÇÃO DO ATV

Estacionar numa colina/ estrada inclinada

Evite estacionar em colinas/ estradas inclinadas, se possível. Se for inevitável, siga estas precauções:

- Desligue o veículo.
- Coloque o seletor de mudanças na posição P (Park).
- Bloqueie sempre as rodas traseiras do lado da descida, conforme mostrado na imagem ao lado.

⚠ CUIDADO

Se estacionado numa colina, as forças rotativas do sistema de transmissão podem dificultar a mudança da posição de estacionamento (Park). Baloçar o veículo para a frente ou para trás enquanto muda de velocidade ajudará a evitar danos nos componentes.

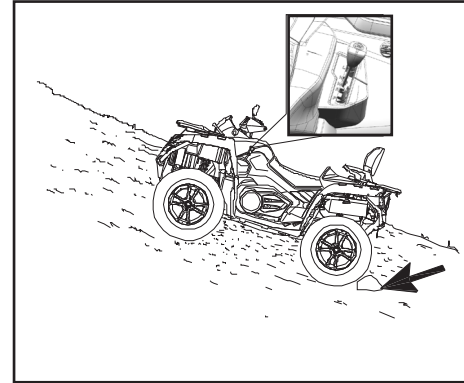

MANUTENÇÃO

Manutenção

Seguir o cronograma do seu manual de proprietário irá ajudar a manter o seu veículo em condições mais seguras. Verificações, ajustes e lubrificação de componentes importantes são abordados no cronograma de manutenção.

Inspecione, limpe, lubrifique, ajuste e substitua as peças conforme necessário. Quando a inspeção revelar a necessidade de peças de substituição, utilize peças genuínas disponíveis no seu concessionário.

NOTA

A manutenção e os ajustes periódicos são essenciais. Se não estiver familiarizado com a realização de procedimentos seguros de manutenção e ajuste, peça a um concessionário qualificado para efetuar a manutenção necessária por si.

Preste especial atenção ao óleo do motor durante a condução em temperaturas frias. Um aumento no nível do óleo do motor pode indicar a acumulação de contaminantes no cárter ou no cárter inferior. Substitua o óleo imediatamente se o nível começar a subir. Vigie o nível do óleo e, se este continuar a subir, pare de utilizar o veículo e identifique a causa ou consulte o seu concessionário.

Uso Impróprio - Definição

A CFMOTO define uso impróprio do veículo como:

- Imersão frequente em lama, água ou areia
- Utilização em corrida ou em estilo de corrida com rotações elevadas (RPM)
- Funcionamento prolongado a baixa velocidade com carga pesada
- Funcionamento prolongado do motor ao ralenti
- Deslocações curtas e funcionamento em tempo frio
- Veículos utilizados em operações comerciais

Para veículos sujeitos a uso severo, reduza todos os intervalos de serviços de manutenção em 50%.

MANUTENÇÃO

AVISO

Procedimentos marcados com '■' significa que, se for necessária uma reparação, esta deve ser efetuada por um concessionário autorizado, uma vez que envolve este componente ou sistema. A execução incorreta do procedimento pode provocar a falha de componentes e causar ferimentos graves ou morte.

Lubrificação Geral Recomendada

Verifique todos os componentes nos intervalos indicados no Plano de Manutenção Periódica. Os itens não incluídos no plano devem ser lubrificados de acordo com o intervalo de lubrificação geral.

- Altere os lubrificantes com maior frequência em condições de uso severo, como em ambientes húmidos ou poeirentos.
- Aplique massa lubrificante multiusos nos pontos de articulação.
- Lubrifique a cada 900 km (500 milhas), antes de longos períodos de armazenamento, após lavagem com pressão ou depois de submergir o sistema de transmissão.

Item	Lubrificante	Método
Óleo do Motor	SAE 10W-40 SAE 5W-40 / SAE 15W-40	Desaperte, limpe, insira e retire a vareta de medição para verificar o nível do óleo.
Óleo da Transmissão	SAE75W-90 GL-5	Desaperte, limpe, insira e retire a vareta de medição para verificar o nível do óleo.
Líquido de travões	DOT4	Mantenha o nível entre as linhas limite
Óleo da caixa de velocidades dianteira	SAE80W-90 GL-5	Capacidade de óleo: 8.5 oz. (250 ml)
Óleo da caixa de velocidades traseira	SAE80W-90 GL-5	Capacidade de óleo: 13.5 oz. (400mL)
Pivots de Suspensão e unidade de Tração	Massa lubrificante	Pistola de Lubrificação - Bombeie a massa lubrificante até começar a escorrer do ponto pivot.

MANUTENÇÃO

Lista de Verificação de Manutenção Antes da Condução

Realize estas inspeções antes de operar o veículo:

Item		Manutenção antes da condução			
		Horas	Meses	Km	Observações
■	Sistema de direção	-	Antes de conduzir	-	Inspeção visualmente, teste ou verifique os componentes. Faça ajustes e/ ou agende reparações quando necessário.
■	Sistema de aceleração	-	Antes de conduzir	-	
	Suspensão dianteira e eixos	-	Antes de conduzir	-	
	Suspensão traseira e eixos	-	Antes de conduzir	-	
	Pneus	-	Antes de conduzir	-	
	Líquido dos travões	-	Antes de conduzir	-	
	Manete de Travão / Travão de Pedal	-	Antes de conduzir	-	
	Sistema de travagem	-	Antes de conduzir	-	
	Rodas/ fixadores	-	Antes de conduzir	-	
	Nível do óleo do motor	-	Antes de conduzir	-	
▶	Filtro de ar/ Caixa de ar e ligações	-	Antes de conduzir	-	Inspeccionar. Substitua o filtro quando estiver sujo.

▶ = Item de uso impróprio. Inspeção frequentemente em veículos sujeitos a uso severo.

■ = Solicite a um concessionário autorizado que efetue reparações que envolvam este componente ou sistema.

● = Componentes relacionados com emissões. Solicite a um concessionário autorizado que efetue reparações que envolvam este componente ou sistema.

MANUTENÇÃO

Item		Manutenção antes da condução			
		Horas	Meses	Km	Observações
▶	Tubo de Depósito de Resíduos da Caixa de Ar	-	Antes de conduzir	-	Verifique. Se forem visíveis depósitos, limpe os tubos de admissão, a caixa do filtro de ar e substitua o filtro de ar.
▶	Tubo de Depósito de Resíduos da CVT	-	Antes de conduzir	-	Verifique. Se forem visíveis depósitos, drene/ limpe a transmissão CVT ou solicite a manutenção num concessionário.
■	Iluminação Geral e Indicadores de Mudança de Direção (se equipado)	-	Antes de conduzir	-	Verifique. Ajuste ou substitua luzes se necessário.
▶	Radiador	-	Antes de conduzir	-	Verifique se há lama ou detritos a obstruir o fluxo de ar. Limpe as superfícies quando necessário.

▶ = Item de uso impróprio. Inspeção frequentemente em veículos sujeitos a uso severo.

■ = Solicite a um concessionário autorizado que efetue reparações que envolvam este componente ou sistema.

● = Componentes relacionados com emissões. Solicite a um concessionário autorizado que efetue reparações que envolvam este componente ou sistema.

MANUTENÇÃO

Manutenção durante o período inicial

Efetue estas operações de manutenção quando o veículo atingir as 20 horas de uso ou a quilometragem especificada, antes de o utilizar.

Item		Manutenção durante o período de uso inicial (Executar no intervalo que chegar primeiro)			
		Horas	Meses	Km	Observações
	Lubrificação geral	20	-	320	Lubrifique todos os pontos de lubrificação, articulações, cabos, etc.
	Óleo do motor/ filtro de óleo/ filtro interno	20	-	320	Mude o óleo e o filtro. Limpe a peneira do óleo.
▶	Filtro de ar	20	-	320	Verifique. Substitua se estiver sujo, não o limpe.
■	Folga das válvulas do motor	20	-	320	Verifique e ajuste se necessário.
	Óleo da caixa de transmissão dianteira/ traseira	20	-	320	Verificar nível. Inspeccionar fugas.
	Líquido de refrigeração	20	-	320	Verificar nível. Inspeccionar fugas.
▶	Pastilhas do travão	20	-	320	Inspeccionar espessura.

▶ = Item de uso impróprio. Reduza o intervalo em 50% nos veículos sujeitos a uso impróprio.

■ = Solicite a um concessionário autorizado que efetue reparações que envolvam este componente ou sistema.

● = Componentes relacionados com emissões. Solicite a um concessionário autorizado que efetue reparações que envolvam este componente ou sistema.

MANUTENÇÃO

Item		Manutenção durante o período de uso inicial (Executar no intervalo que chegar primeiro)			
		Horas	Meses	Km	Observações
	Bateria	20	-	320	Verificar terminais, limpar e testar o estado da bateria se necessário.
■	Ralenti	20	-	320	Inspeccionar RPMs.Consultar um concessionário caso esteja fora das especificações..
■	Alinhamento da direção/ rodas	20	-	320	Inspeccionar o sistema de direção. Consultar um concessionário se for necessário alinhamento da direção.
▶	Pedal do travão e manete do travão	20	-	320	Inspeccionar funcionamento. Ajustar se necessário.
	Caixa de transmissão e juntas homocinéticas	20	-	320	Inspeccionar fugas.
	Tubos de Motor, Juntas e Vedantes	20	-	320	Inspeccionar fuga.

▶ = Item de uso impróprio. Reduza o intervalo em 50% nos veículos sujeitos a uso impróprio.

■ = Solicite a um concessionário autorizado que efetue reparações que envolvam este componente ou sistema.

● = Componentes relacionados com emissões. Solicite a um concessionário autorizado que efetue reparações que envolvam este componente ou sistema.

MANUTENÇÃO

Tabela Periódica de Manutenção

Efetue a manutenção, após o período inicial, no item que for necessário primeiro:

Item		Manutenção Periódica (Executar no intervalo que chegar primeiro)			
		Horas	Meses	Km	Observações
▶	Pastilhas do travão	10h	1M	160	Inspecionar espessura.
	Bateria	100h	12M	1600	Verificar terminais, limpar e testar o estado da bateria se necessário.
	Tubos de Motor, Juntas e Vedantes	20h	-	320	Inspecionar fugas.
▶	Filtro do ar	50h	--	800	Inspecionar sempre antes da condução. Inspecionar frequentemente se for sujeito a uma utilização severa. Substituir se estiver sujo, não limpe.
▶	Filtro de Entrada de Ar do CVT	50h	-	800	Limpar filtro ou substituir se necessário.
▶	Lubrificação Geral	50h	3M	800	Lubrificar todos os pontos de lubrificação, pivots, cabos, etc.

▶ = Item de uso impróprio. Reduza o intervalo em 50% nos veículos sujeitos a uso impróprio.

■ = Solicite a um concessionário autorizado que efetue reparações que envolvam este componente ou sistema.

● = Componentes relacionados com emissões. Solicite a um concessionário autorizado que efetue reparações que envolvam este componente ou sistema.

MANUTENÇÃO

Item		Manutenção Periódica (Executar no intervalo que chegar primeiro)			
		Horas	Meses	Km	Observações
▶	Óleo da Transmissão	100h	12M	1600	Inspeccionar nível. Mudar anualmente caso o intervalo de horas ou distância não for atingido.
▶	Óleo Da Caixa de Transmissão Traseira	100h	12M	1600	Inspeccionar nível. Mudar anualmente caso o intervalo de horas ou distância não for atingido.
▶	Óleo de Motor / Filtro de Óleo / Filtro Interno	100h	12M	1600	Inspeccionar por alterações de cor. Substituir se estiver sujo e limpar o filtro interno. Substituir anualmente se o intervalo de horas ou distância não for atingido.
	Sistema de Refrigeração	50h	6M	800	Testar a força do líquido de refrigeração. Testar a pressão do sistema anualmente.

▶ = Item de uso impróprio. Reduza o intervalo em 50% nos veículos sujeitos a uso impróprio.

■ = Solicite a um concessionário autorizado que efetue reparações que envolvam este componente ou sistema.

● = Componentes relacionados com emissões. Solicite a um concessionário autorizado que efetue reparações que envolvam este componente ou sistema.

MANUTENÇÃO

Item		Manutenção Periódica (Executar no intervalo que chegar primeiro)			
		Horas	Meses	Km	Observações
▶	Radiador	50h	6M	800	Inspeccionar e limpar áreas exteriores. Limpar com mais frequência em caso de uso severo.
■	Sistema de direção	50h	6M	800	Inspeccionar. Lubrificar.
▶	Suspensão frontal	50h	6M	800	Lubrificar. Verificar fixadores.
▶	Suspensão traseira	50h	6M	800	Lubrificar. Verificar fixadores.
▶	Manete de velocidades	50h	Monthly	800	Inspeccionar, lubrificar e ajustar se necessário.
▶ ■	Corpo do Acelerador / Cabo do Acelerador	50h	6M	800	Inspeccionar. Limpar depósitos de carbono. Inspeccionar cabo e lubrificar frequentemente se sujeito a uso impróprio.

▶ = Item de uso impróprio. Reduza o intervalo em 50% nos veículos sujeitos a uso impróprio.

■ = Solicite a um concessionário autorizado que efetue reparações que envolvam este componente ou sistema.

● = Componentes relacionados com emissões. Solicite a um concessionário autorizado que efetue reparações que envolvam este componente ou sistema.

MANUTENÇÃO

Item		Periodic Maintenance Intervals (Perform at the interval that arrives first)			
		Horas	Meses	Km	Observações
▶ ■	Correia do Variador	100h	12M	1600	Inspeccionar. Substituir se necessário. Dirija-se a um concessionário.
■	Polias de Transmissão e Acionamento do Variador	100h	12M	1600	Limpar e inspeccionar as polias. Substituir partes desgastadas. Consulte um concessionário.
	Filtro e Tubos de Combustível	100h	24M	3200	Inspeccionar encaminhamento e estado. Substituir o filtro e tubos de 4 em 4 anos.
	Tubos do Sistema de Refrigeração	100h	--	1600	Inspeccionar encaminhamento e estado.
▶	Folga das Válvulas	100h	--	3200	Inspeccionar e ajustar se necessário. Contacte um concessionário para a manutenção.

▶ = Item de uso impróprio. Reduza o intervalo em 50% nos veículos sujeitos a uso impróprio.

■ = Solicite a um concessionário autorizado que efetue reparações que envolvam este componente ou sistema.

● = Componentes relacionados com emissões. Solicite a um concessionário autorizado que efetue reparações que envolvam este componente ou sistema.

MANUTENÇÃO

Item		Manutenção Periódica (Executar no intervalo que chegar primeiro)			
		Horas	Meses	Km	Observações
●	Sistema do Combustível	100h	12M	800	Inspecionar depósito, tampa, bomba e relé.
	Vela de ignição	100h	24M	3200	Inspecionar; Substituir se desgastado ou com falha.
■	Apoios do motor	100h	12M	2400	Inspecionar estado.
	Tubo de escape e Supressor de Faíscas	100h	12M	800	Inspecionar. Limpar o supressor de faíscas.
	Suporte de borracha do tubo de escape	-	-	1600	Inspecionar estado.
▶	Cablagens, Fusíveis, Conectores, Relés e Cabos	100h	12M	1600	Inspecionar encaminhamento por desgaste e segurança. Aplicar massa lubrificante dieléctrica conforme necessário e sujeito a água, lama, etc.

▶ = Item de uso impróprio. Reduza o intervalo em 50% nos veículos sujeitos a uso impróprio.

■ = Solicite a um concessionário autorizado que efetue reparações que envolvam este componente ou sistema.

● = Componentes relacionados com emissões. Solicite a um concessionário autorizado que efetue reparações que envolvam este componente ou sistema.

MANUTENÇÃO

Item		Manutenção Periódica (Executar no intervalo que chegar primeiro)			
		Horas	Meses	Km	Observações
▶ ■	Rolamentos da roda	100h	12M	2400	Inspeccionar por barulhos e folga. Substituir se necessário.
▶	Cintos de segurança (se equipado)	100h	12M	3200	Inspeccionar visualmente os cintos e os fechos. Limpar o fecho com mais frequência em caso de uso severo. Substituir, se necessário.
▶	Óleo de transmissão	200h	12M	3200	Inspeccionar nível. Substituir anualmente, caso não seja atingido o intervalo de horas ou de quilometragem.
	Líquido de refrigeração	200h	200h	6400	Substituir a cada 2 anos se a distância de horas ou kms não for cumprido.

▶ = Item de uso impróprio. Reduza o intervalo em 50% nos veículos sujeitos a uso impróprio.

■ = Solicite a um concessionário autorizado que efetue reparações que envolvam este componente ou sistema.

● = Componentes relacionados com emissões. Solicite a um concessionário autorizado que efetue reparações que envolvam este componente ou sistema.

MANUTENÇÃO

Item		Manutenção Periódica (Executar no intervalo que chegar primeiro)			
		Horas	Meses	Km	Observações
▶	Líquido dos travões	200h	24M	1600	Inspeccionar mudanças na cor do líquido. Substituir a cada 2 anos.
	Ralenti	--	12M	--	Inspeccionar as RPMs. Contactar um concessionário se estiver fora das especificações.
■	Alinhamento da direção/ Rodas	--	12M	--	Inspeccionar sistema de direção. Contactar um concessionário sempre que forem necessárias peças de direção ou o alinhamento das rodas.
▶	Altura do pedal de travagem	--	12M	--	Inspeccionar. Substituir as pastilhas do travão se necessário ou ajustar a altura dos pedais.

▶ = Item de uso impróprio. Reduza o intervalo em 50% nos veículos sujeitos a uso impróprio.

■ = Solicite a um concessionário autorizado que efetue reparações que envolvam este componente ou sistema.

● = Componentes relacionados com emissões. Solicite a um concessionário autorizado que efetue reparações que envolvam este componente ou sistema.

MANUTENÇÃO

Tampa de Acesso Frontal (Conjunto de Proteção Frontal do Radiador)

O veículo está equipado com 2 manípulos de ajuste [A] em ambos os lados do conjunto de proteção frontal do radiador.

Ao desapertar o manípulo de ajuste, é possível abrir/fechar o conjunto de proteção frontal do radiador.

NOTA:

A haste de suporte [1] está equipada por baixo da tampa de acesso frontal, devendo a haste de suporte ser levantada durante a manutenção.

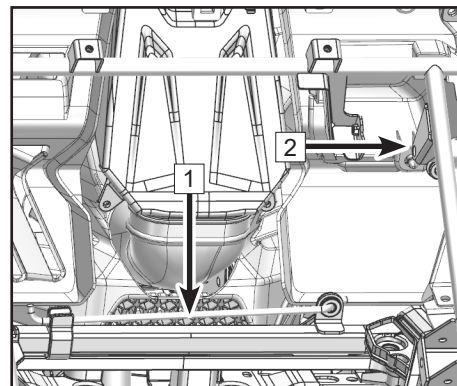
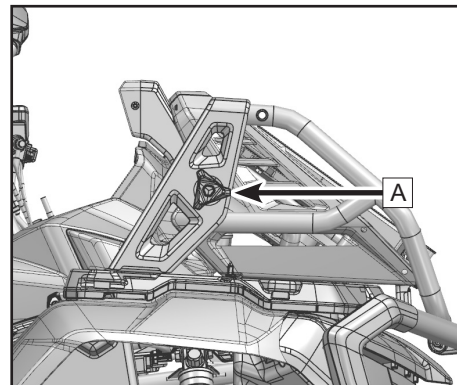

MANUTENÇÃO

Tampa de Acesso Traseira

É fornecida uma tampa de serviço na bagageira traseira do veículo.

Remoção:

1. Levante a parte traseira [B] da tampa de serviço, puxe para trás e retire a tampa.

Instalação:

2. Insira a parte frontal da tampa de serviço no ponto de fixação.

3. Pressione a parte traseira [B] da tampa de serviço.

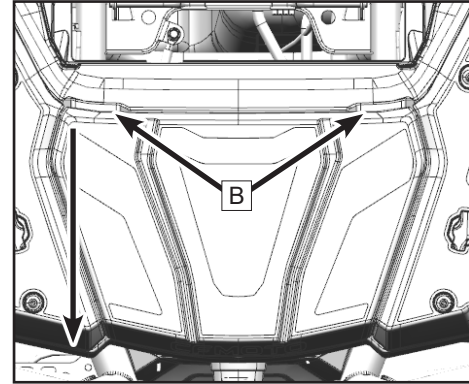

MANUTENÇÃO

Tampa do filtro de ar lado esquerdo/ Tampa do filtro de ar lado direito

Remova o conjunto do banco traseiro e a almofada dianteira.

Remoção:

1. Remova o anel de borracha [1] e a fivela [2] para fora, remova a fivela da parte inferior da tampa do filtro de ar do lado esquerdo (LH). [3].
2. Remova a tampa esquerda (lado esquerdo) do filtro de ar. [4].
A montagem da tampa esquerda (LH) do filtro de ar, conforme mostrado, segue o mesmo método para remover a tampa direita (RH) do filtro de ar.

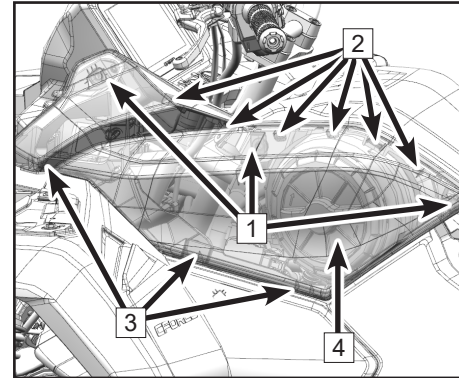

Guarda-lamas interior dianteiro

Remoção:

1. Remova os parafusos [1].
2. Remova a presilha do canto esquerdo [2].
3. Remova o guarda-lamas interior dianteiro esquerdo [3].

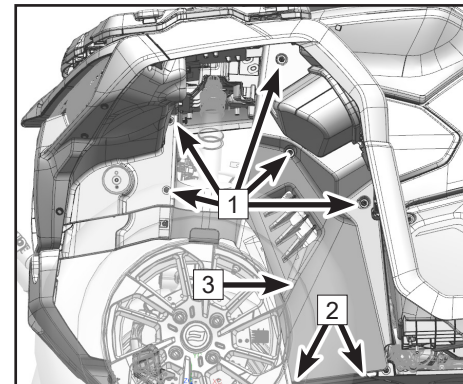

MANUTENÇÃO

Procedimentos de manutenção

Óleo do motor

Verificar o nível do óleo do motor

1. Coloque o veículo numa superfície nivelada e estacione.
2. Ligue o motor e deixe-o em marcha lenta durante 30 segundos, depois desligue o motor.
3. Espere por 2~3 minutos para permitir que o nível do óleo do motor se estabilize.
4. Segure no canto inferior esquerdo da tampa de serviço **1** , segure no canto inferior esquerdo da tampa de serviço e puxe para fora para soltar o pino do ilhó, depois puxe para trás para libertar as presilhas.
5. Remova a vareta **2** e limpe-a.
6. Insira a vareta de óleo no seu orifício, mas não a instale completamente.
7. Remova a vareta de óleo e verifique se o nível de óleo está entre as marcas de nível máximo e mínimo. Ajuste o nível de óleo se necessário.
8. Insira a vareta de óleo e aperte-a firmemente.

NOTA: Os ilhós da tampa de serviço podem soltar-se. Certifique-se de que estão corretamente posicionados antes de reinstalar a tampa.

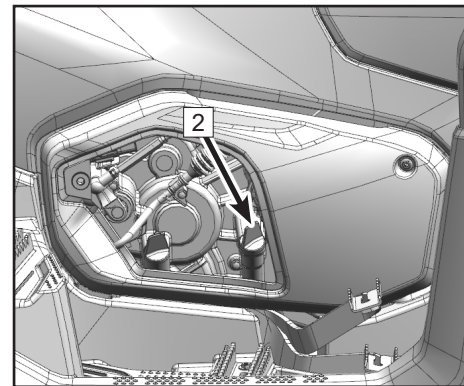
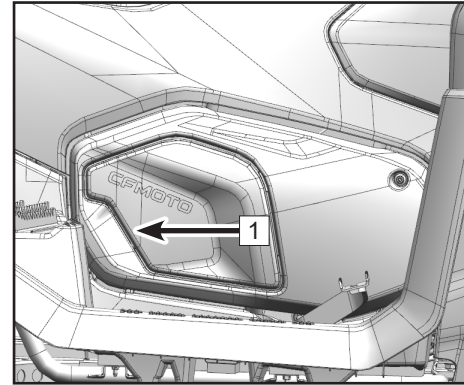

MANUTENÇÃO

Substituição do óleo do motor

1. Coloque o veículo numa superfície nivelada e estacione.
2. Ligue o motor e deixe-o aquecer por 2~3 minutos para aquecer o óleo, e depois desligue o motor.
3. Coloque um recipiente debaixo do motor para recolher o óleo usado.
4. Remova a vareta e limpe-a.
5. Remova o parafuso magnético de drenagem do cárter e a junta **1** para drenar o óleo.
6. Remova três parafusos, depois, retire a chapa do filtro de óleo, o anel de vedação e o conjunto do filtro de óleo **2**.
7. Confirme que o óleo do motor no cárter foi totalmente drenado.
8. Remova os três parafusos da tampa do filtro de óleo **3** com uma chave tipo T.
9. Remova a tampa do filtro de óleo **4**.
10. Inspeccione o O-ring **6**, e certifique-se de que está em boas condições. Substitua por um novo se o atual estiver danificado.
11. Inspeccione o O-ring **6** da tampa do filtro de óleo e aplique uma camada de óleo novo para lubrificação.
12. Instale um novo filtro de óleo **5**.
13. Instale a tampa do filtro de óleo **4**, depois, instale e aperte os parafusos da tampa ao torque especificado.

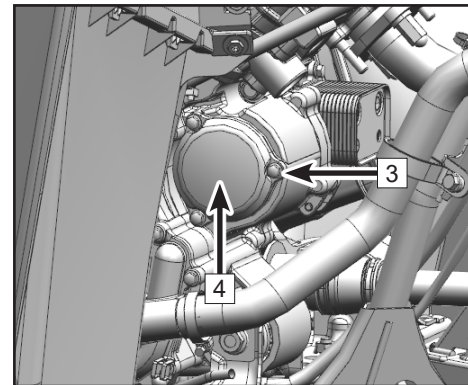
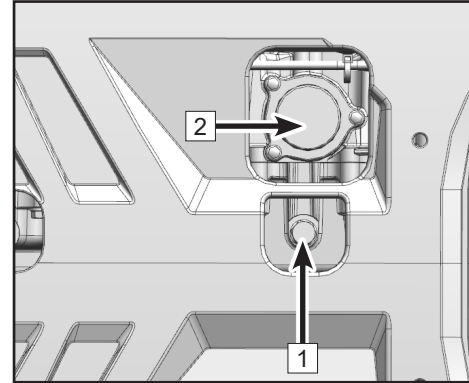

MANUTENÇÃO

Torque dos parafusos da tampa do filtro de óleo: 10N•m (7.3 ft-lb.)

14. Limpe o parafuso magnético de drenagem **1** de detritos e sujeidade. Substitua a junta por uma nova se estiver severamente danificada.
15. Instale o parafuso magnético de drenagem e a junta. Aperte o parafuso ao torque especificado.

Torque do parafuso de drenagem: 25 N•m (18.4 ft-lb.)

16. Limpe a área à volta do parafuso magnético de drenagem com um pano limpo.
17. Adicione o óleo recomendado no orifício da vareta de medição até ao nível especificado.
18. Utilize a vareta de medição para verificar se o nível do óleo está entre os limites superior e inferior, e ajuste a quantidade de óleo em conformidade.

NOTA: Óleo em excesso ou em falta pode afetar o funcionamento normal do motor. Por favor, assegure-se de que o nível de óleo está correto.

19. Instale e aperte a vareta de medição.
20. Confirme que o veículo está ainda em ponto morto, ligue o motor, deixe-o em marcha lenta durante 30 segundos e verifique se há fugas.
21. Verifique se o motor tem fugas de óleo após ser desligado. Caso detete uma fuga, por favor contacte o seu concessionário.

AVISO

Ao trocar o óleo, o veículo deve estar desligado e estacionado para evitar acidentes e ferimentos.

22. Descarte o óleo usado e o filtro de forma adequada.

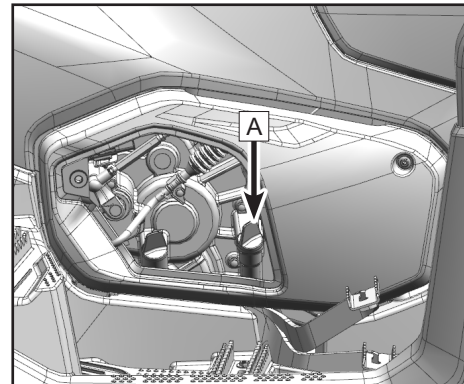
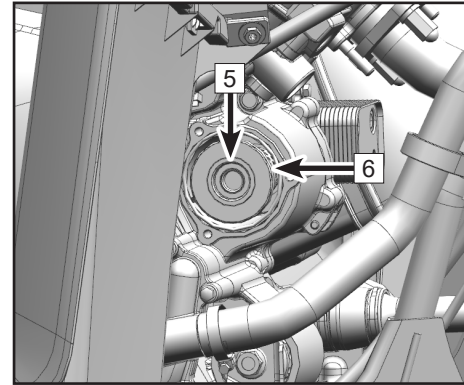

MANUTENÇÃO

Óleo de Transmissão

Verificar o nível do óleo da transmissão

1. Coloque o veículo numa superfície nivelada e estacionado.
2. Ligue o motor e deixo-o aquecer por 30 segundos. Depois, desligue o motor.
3. Espere 2~3 minutos para permitir que o nível do óleo da transmissão se estabilize.
4. Agarre no canto inferior esquerdo da tampa de serviço **1** e remova-a.
5. Remova a vareta **2** e limpe-a.
6. Introduza a vareta de óleo no seu orifício, mas não a fixe.
7. Remova a vareta e verifique se o nível de óleo está entre as marcas superior e inferior. Ajuste o nível de óleo se necessário.
8. Insira a vareta de óleo e aperte-a firmemente.

NOTA: Os ilhós da tampa de serviço podem soltar-se. Certifique-se de que estão corretamente posicionados antes de reinstalar a tampa.

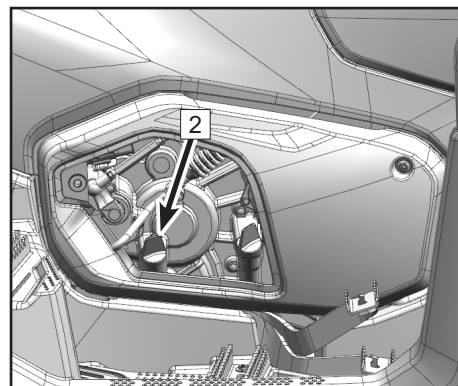
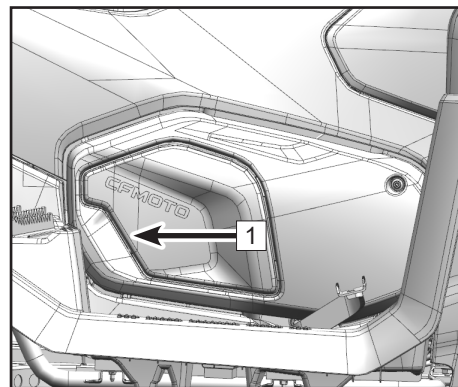

MANUTENÇÃO

Substituir o óleo de transmissão

1. Coloque o veículo numa superfície nivelada e estacionado.
2. Ligue o motor e deixo-o a trabalhar por 2~3 minutos para aquecer o óleo, depois pare o motor.
3. Coloque um recipiente debaixo do motor para recolher o óleo usado.
4. Remova a vareta e limpe-a.
5. Remova o parafuso magnético de drenagem da caixa de engrenagens e a junta **1** para drenar o óleo.
6. Confirme que o óleo de transmissão está totalmente drenado.
7. Instale e aperte o parafuso de drenagem ao torque especificado.
8. Limpe o parafuso magnético de drenagem **1** de detritos e sujidade. Substitua a anilha por uma nova se estiver gravemente danificada.
9. Instale o parafuso magnético de drenagem e a respetiva anilha. Aperte o parafuso ao torque especificado.

Binário de aperto do parafuso de drenagem: 25 N•m (18.4 ft-lb.)

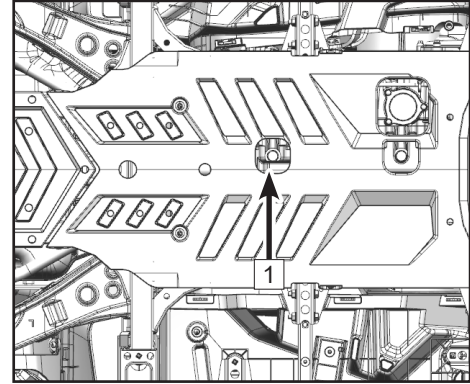

MANUTENÇÃO

10. Limpe a área em volta do parafuso magnético de drenagem com um pano limpo.
11. Adicione o óleo recomendado no orifício da vareta de medição **B** até ao nível especificado.
12. Utilize a vareta de medição para verificar se o nível do óleo está entre os limites superior e inferior, e ajuste a quantidade de óleo em conformidade.

NOTA: Óleo em excesso ou em falta pode afetar o funcionamento normal do motor. Por favor, assegure-se de que o nível de óleo está correto.

13. Instale e aperte a vareta de medição.
14. Confirme que o veículo está ainda em ponto morto, ligue o motor, deixe-o em marcha lenta durante 30 segundos e verifique se há fugas.
15. Verifique se o motor tem fugas de óleo após ser desligado. Caso detete uma fuga, por favor contacte o seu concessionário.

AVISO

Ao substituir o óleo, o veículo tem de estar desligado e estacionado para prevenir acidente e ferimentos.

16. Descarte o óleo usado de forma adequada.

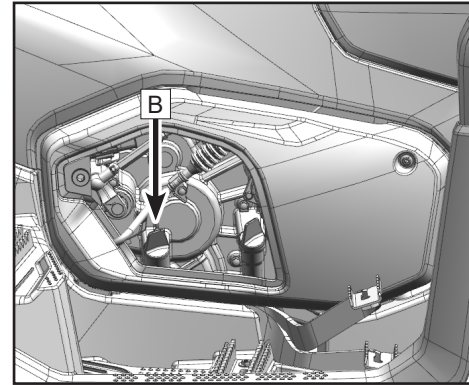

MANUTENÇÃO

Regulação da folga das válvulas do motor

A folga das válvulas de admissão e escape altera-se com o uso do veículo, o que pode resultar numa alimentação incorreta de combustível/ar ou ruído no motor. Para evitar isso, as folgas das válvulas devem ser ajustadas conforme o plano de manutenção. Este ajuste deve ser realizado por um técnico profissional. Contacte o seu concessionário para assistência.

NOTA:

Folga da válvula de admissão (motor frio): 0.07 ~ 0.13 mm (0.002 ~ 0.004 in.)

Folga da válvula de escape (motor frio): 0.12 ~ 0.18 mm (0.005 ~ 0.007 in.)

Velocidade de ralenti do motor

Este veículo está equipado com um sistema de injeção eletrónica de combustível. Não existem dispositivos ao alcance do utilizador para ajustar a velocidade de ralenti do motor. O corpo do acelerador é uma parte vital do sistema de combustível que requer um ajuste muito sofisticado, realizado na fábrica. Se estas definições forem alteradas, poderá resultar um mau desempenho do motor e danos. Verifique a estabilidade da velocidade de ralenti do motor e contacte o seu concessionário para assistência, se necessário. Contacte o seu concessionário em caso de funcionamento anormal do ralenti do motor.

NOTA:

Velocidade de ralenti do motor: 1300 +/- 130 Rpm (motor à temperatura de funcionamento)

Óleo da caixa de engrenagens dianteira e traseira

Antes de cada viagem, verifique se as caixas de engrenagens dianteira e traseira apresentam fugas de óleo. Caso seja detetada alguma fuga, contacte um concessionário autorizado para inspeção e reparação do veículo.

MANUTENÇÃO

Nível de óleo da caixa de engrenagens traseira

Devido ao design da caixa de engrenagens, o nível de óleo não pode ser observado a partir do orifício de enchimento.

Drene o óleo e adicione a capacidade especificada de óleo na caixa de engrenagens.

Substituir o óleo da caixa de engrenagens traseira

1. Coloque o veículo numa superfície nivelada.
2. Coloque um recipiente debaixo da caixa de engrenagens traseira para recolher o óleo usado.
3. Remova o parafuso de enchimento **1** e o parafuso de drenagem **2** no fundo da caixa de engrenagens traseira, solte o parafuso de drenagem e drene o óleo.
4. Instale o parafuso de drenagem e aperte-o ao torque especificado.

Binário de aperto do parafuso de drenagem: 25 N•m (18.4 ft-lb.)

5. Adicione óleo.

Capacidade de óleo: 400 ml (13.5 oz.)

6. Instale o parafuso de enchimento e aperte-o ao torque especificado.

Binário de aperto do parafuso de drenagem: 25 N•m (18.4 ft-lb.)

7. Verifique se existem fugas de óleo na caixa de engrenagens traseira. Caso seja detetada alguma fuga, procure a causa ou contacte um concessionário autorizado.

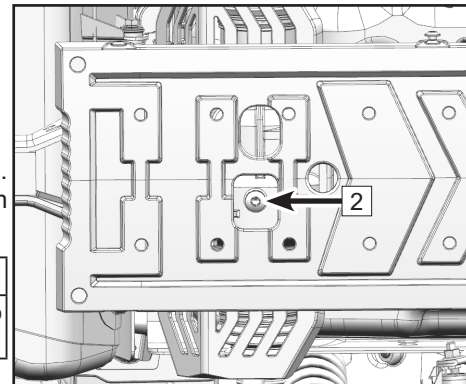
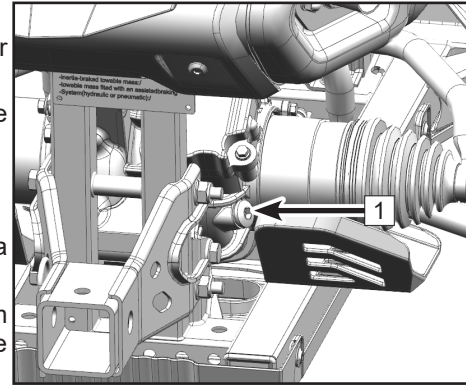

⚠ CUIDADO

Evite que objetos estranhos caiam na caixa de engrenagens ao adicionar óleo.

MANUTENÇÃO

Nível de óleo da caixa de engrenagens dianteira

Devido ao design da caixa de engrenagens, o nível de óleo não pode ser observado a partir do orifício de enchimento.

Drene o óleo e adicione a capacidade especificada de óleo na caixa de engrenagens.

Substituir o óleo da caixa de engrenagens dianteira

1. Coloque o veículo numa superfície nivelada.
2. Coloque um recipiente debaixo da caixa de engrenagens dianteira para recolher o óleo usado.
3. Remove the filling bolt [1] and the drain bolt [2] at the bottom of the front gear case and drain the oil.
4. Instale o parafuso de drenagem e aperte-o ao binário especificado.

Binário de aperto do parafuso de drenagem: 25 N•m (18.4 ft-lb.)

5. Adicione óleo.

Capacidade de óleo: 250 ml (8.5 oz.)

6. Instale o parafuso de enchimento e aperte-o ao binário especificado.

Binário de aperto do parafuso de drenagem: 25 N•m (18.4 ft-lb.)

7. Verifique se existem fugas de óleo na caixa de engrenagens dianteira. Caso seja detetada alguma fuga, identifique a causa ou contacte um concessionário autorizado.

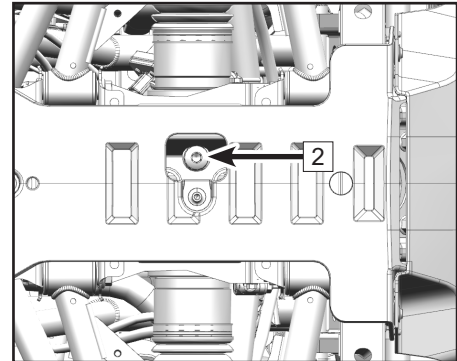
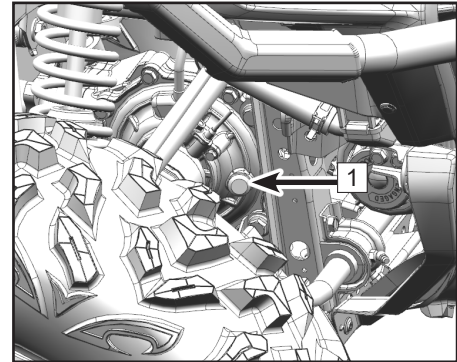

CUIDADO

Evite que entrem objetos estranhos na caixa de engrenagens ao adicionar óleo.

MANUTENÇÃO

Sistema de Refrigeração

Inspecção do Nível do Líquido de Arrefecimento

1. Coloque o ATV numa superfície nivelada.
2. O Indicador do nível do depósito do líquido de refrigeração **1** está localizado na parte dianteira esquerda do veículo. Verifique o nível do líquido de refrigeração no depósito quando o motor estiver frio, pois o nível do líquido varia consoante a temperatura do motor.
3. Mantenha o líquido de refrigeração entre as marcas limite superior **3** e inferior **4**.
4. Se o líquido de refrigeração está no limite ou abaixo da marca inferior, remova o painel de acesso da bagageira dianteira e a tampa do depósito **2**, depois adicione líquido até ao limite da marca superior. Volte a instalar a tampa do depósito e o painel de acesso da bagageira dianteira.

Capacidade mínima do depósito de líquido de arrefecimento: 0.1 L (0.1 qt)

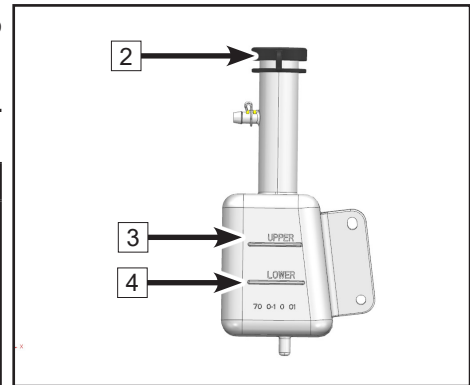
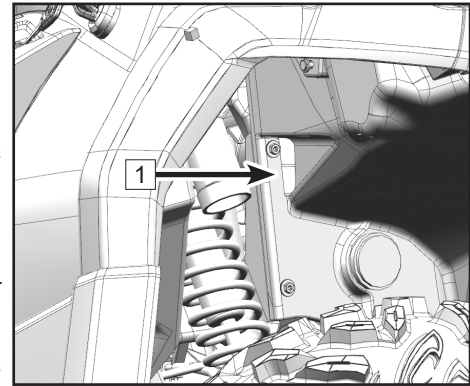

⚠ CUIDADO
Se for adicionado apenas água, Solicite ao seu concessionário que verifique o teor de anticongelante do líquido de arrefecimento o mais rapidamente possível. Nunca adicione água dura ou água salgada, pois é prejudicial para o motor. Em caso de emergência, pode usar água destilada por um curto período. Uma segunda opção pode ser água da torneira amolecida.

MANUTENÇÃO

Substituir o líquido de refrigeração

Drenar o líquido de refrigeração:

Nunca remova imediatamente a tampa do radiador quando o motor está quente. Espere que o motor arrefeça o suficiente antes de remover a tampa do radiador. Líquido de refrigeração quente pode causar queimaduras graves.

1. Coloque o ATV numa superfície nivelada.
2. Remova a tampa do reservatório do radiador [1].
3. Remova a tampa do radiador [2].
4. Coloque um recipiente por baixo do parafuso de drenagem da bomba de água [3].
5. Remova o parafuso de drenagem do líquido de refrigeração do motor e a junta [3].
6. Drene o líquido de refrigeração.
7. Desligue a mangueira do depósito do líquido de arrefecimento e drene o líquido residual.
8. Lave o sistema de arrefecimento com água limpa. Deixe a água drenar completamente do sistema.

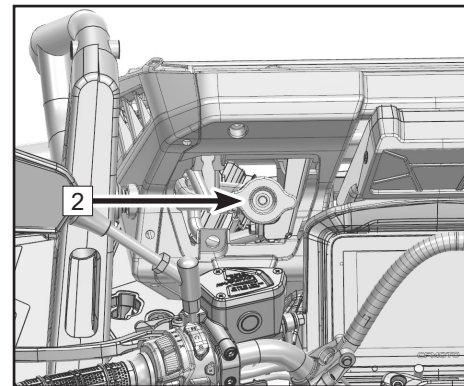
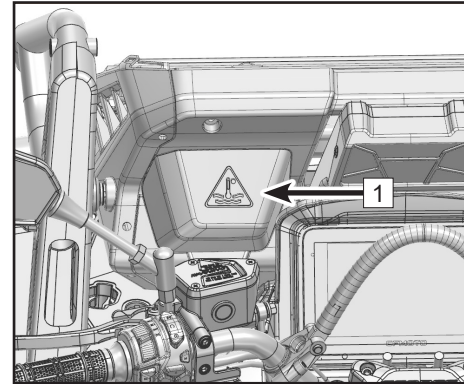

MANUTENÇÃO

Reabastecimento do líquido de arrefecimento

1. Verifique se o parafuso de drenagem do líquido de arrefecimento e a junta **1** têm danos. Se tiverem, substitua-os.
2. Volte a instalar o parafuso de drenagem, mas não o aperte completamente nesta fase.
3. Volte a ligar a mangueira ao depósito do líquido de arrefecimento.
4. Adicione o líquido de arrefecimento recomendado até que este atinja o topo.
5. Desaperte o parafuso de drenagem do líquido de arrefecimento e drene até que não haja bolhas de ar na descarga.
6. Aperte o parafuso de drenagem a **10N·m (7.3 ft-lb.)**.
7. Reabasteça o líquido de refrigeração, e desaperte o parafuso de ventilação do termostato **4** até que o líquido de refrigeração comece a sair.
8. Instale a tampa do radiador.
9. Ligue o motor e deixe-o aquecer por uns minutos. Depois, desligue-o. Depois de arrefecer totalmente, verifique o nível de líquido no radiador e ajuste o mesmo para o topo do radiador. Repita este passo até o nível de líquido não mudar.
10. Adicione o líquido de refrigeração no depósito até à marca superior.
11. Instale a tampa do reservatório do radiador.
12. Verifique se o sistema de refrigeração tem fugas. Contacte um concessionário autorizado se detetar uma fuga.
13. Instale a tampa de acesso lateral esquerda do motor, a tampa lateral esquerda e a tampa de acesso frontal.

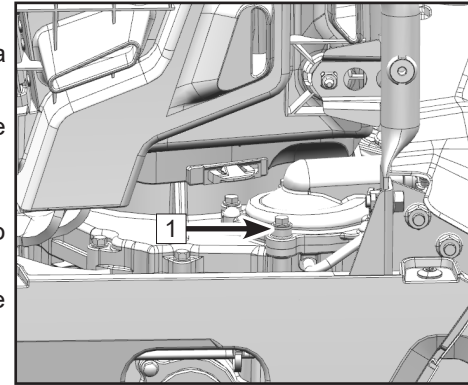

MANUTENÇÃO

Anticongelante recomendado:

Anticongelante recomendado: Qualquer anticongelante de etilenoglicol de alta qualidade que contenha inibidores de alta corrosão para motores de alumínio. A CFMOTO recomenda o nível de proteção contra congelamento: -35°C.

Rácio de mistura de anticongelante e água destilada: 1:1

Capacidade total do líquido de refrigeração (exceto reservatório do líquido de refrigeração): 3.7 L (0.97 gal.)

Capacidade de mudança do líquido de refrigeração (sem a capacidade do reservatório): 3.6 L (0.95 gal.)

Capacidade do reservatório do líquido de refrigeração: 0.1 ~ 0.2 L (0.02 ~ 0.05 gal.)

(Marca inferior: 0.1 L / Marca superior: 0.2 L)

AVISO

Se fazer a substituição com um anticongelante diferente, contacte o seu concessionário para a remoção completa dos resíduos de anticongelante. Misturas diferentes de líquido de refrigeração podem causar avaria no motor.

Limpeza do Radiador

Limpe as superfícies externas dianteira e traseira do radiador se estiverem cobertas de lama ou detritos, para garantir que continua a arrefecer o motor de forma eficiente. Utilize apenas água de baixa pressão para limpar o radiador, de modo a evitar que fiquem resíduos de sujidade na zona de arrefecimento. Certifique-se de que a água pode fluir livremente através das pás do radiador, pois isso indica que o ar de arrefecimento poderá passar. O uso de máquinas de alta pressão pode danificar as pás do radiador.

MANUTENÇÃO

CV Axle Boots

Antes de conduzir, verifique se as capas das juntas homocinéticas dianteiras/traseiras **1** têm buracos ou desgaste. Se for encontrado algum dano, contacte um concessionário autorizado para substituição.

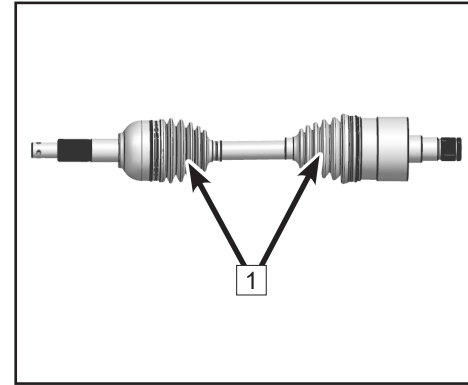

Velas de Ignição

Remoção

Utilize a chave para velas de ignição fornecida no kit de ferramentas para a remover.

Inspeção

A vela de ignição é um componente importante do motor. A cor e o estado da vela de ignição podem indicar a condição do motor. A cor ideal no isolador à volta do eletrodo central deve ser castanho claro a médio para uma ATV em funcionamento normal. Se a erosão do eletrodo for excessiva, ou se houver depósitos excessivos de carbono e outros resíduos, não tente diagnosticar o problema. Em vez disso, contacte um concessionário autorizado para assistência técnica.

Remova e inspecione periodicamente a vela de ignição, pois o calor e os depósitos causam o desgaste e a erosão gradual da vela. Substitua as velas de ignição desgastadas pelas especificadas.

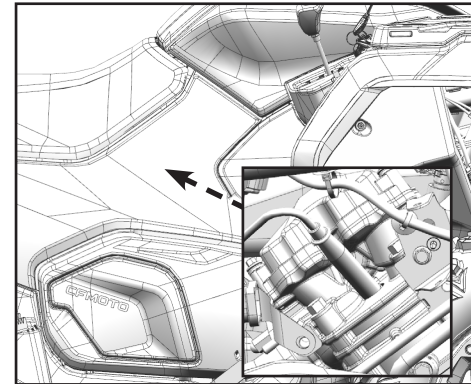

MANUTENÇÃO

Meça a folga do eletrodo com um calibrador de espessura e, se necessário, ajuste a folga de acordo com as especificações.

Folga da vela de ignição a: 0.65 ~ 0.75 mm (0.25 ~ 0.30 in.)

Tipo de vela de ignição: CR8EK (NGK)

Instalação

Limpe a superfície da junta e remova a sujeira e gordura das roscas.

Instale a vela de ignição e aperte-a com o binário especificado.

Binário da vela de ignição: 20 N•m (14.8 ft-lb.)

NOTA: Se não dispuser de uma chave de torque, uma boa estimativa do binário correto é apertar a vela de ignição entre 1/4 e 1/2 volta após estar firme ao toque. No entanto, deve fazer apertar a vela ao binário especificado o mais rapidamente possível.

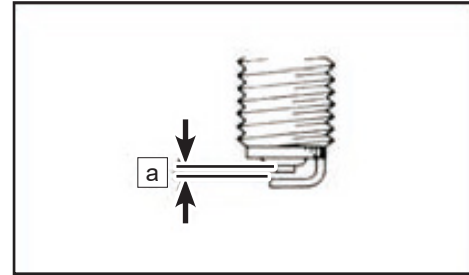

MANUTENÇÃO

Remoção da vela de ignição para expelir água do motor

Se tiver sido ingerida água no motor, é importante remover a água o mais rapidamente possível, retirando as velas de ignição e utilizando o sistema de arranque para rodar o motor durante um curto período, de modo a expelir a água dos cilindros. Verifique que a caixa do filtro de ar está drenada antes de tentar expelir a água e contacte imediatamente o concessionário para assistência ao motor.

CUIDADO

Se entrar água para o motor, isto pode originar danos graves no motor. Solicite assistência ao seu concessionário imediatamente se o veículo ficar submerso ou se o motor se desligar em água que ultrapasse a parte inferior das grades dianteiras/traseiras. É importante contactar o concessionário para assistência antes de ligar o motor caso tenha ocorrido ingestão de água. A presença de água no motor pode causar um efeito de 'travagem hidráulica' que pode danificar o motor de arranque e outros componentes do motor. Deve verificar o óleo do motor para detetar contaminação por água. Se for encontrada água no cárter, drene o óleo e substitua-o por óleo novo.

MANUTENÇÃO

Filtro de ar

Manutenção do Filtro de Ar

1. Remova o assento.
2. Remova o painel superior esquerdo do filtro de ar.
3. Desaperte as quatro presilhas da tampa do filtro de ar [1], e depois remova a tampa do filtro de ar [2] no lado esquerdo do veículo.
4. Remova o filtro de ar.
5. Verifique o elemento do filtro e confirme se está em condições de uso. Remova o pó com uma escova. Instale um novo elemento do filtro, se necessário.
6. Alinhe com o ponto de posicionamento da tampa do filtro de ar [A].
7. Instale a tampa do filtro de ar [2], e depois prenda os quatro fechos da tampa do filtro de ar [1] no lugar.
8. Volte a colocar o painel superior esquerdo do filtro de ar e o assento.

NOTA: O filtro de ar tem de ser verificado e substituído mais frequentemente, de acordo com o Quadro de Manutenção Periódica, se o veículo for utilizado em zonas com muito pó ou se o filtro ficar molhado. Sempre que for feita a manutenção do filtro de ar, verifique se há obstruções na entrada de ar da caixa do filtro e se as ligações da junta de borracha da caixa do filtro de ar, do corpo de aceleração e do coletor estão bem seladas. Certifique-se de que todas as ligações estão bem apertadas, para evitar a possibilidade de entrada de ar não filtrado no motor.

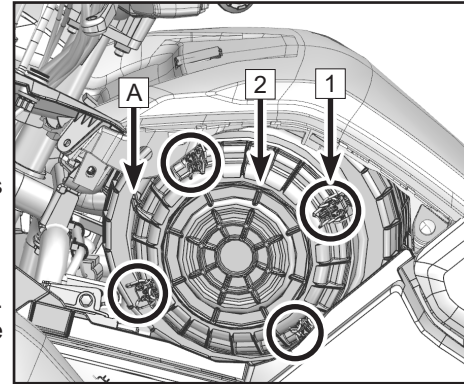

AVISO

Não ligue o motor sem um filtro de ar. Ar não filtrado causa desgaste e danos no motor. Conduzir sem um filtro de ar irá, também, diminuir o desempenho do motor e pode levar ao sobreaquecimento do motor.

MANUTENÇÃO

Secagem da Caixa do Filtro de Ar Após Submersão

Se entrar água na caixa do filtro de ar, drene a caixa do filtro de ar, remova o filtro de ar, e seque bem os componentes. Não utilize ar comprimido. Contacte o seu concessionário se existirem problemas de desempenho com o seu veículo.

CUIDADO

Não ligue o motor sem um filtro de ar. Ar não filtrado causa desgaste e danos no motor. Conduzir sem um filtro de ar irá, também, diminuir o desempenho do motor e pode levar ao sobreaquecimento do motor.

CUIDADO

Danos graves do motor podem ocorrer se água entrar na caixa do filtro de ar e no motor. Leve o veículo à assistência do seu concessionário sem demora se o veículo ficar submerso ou se o motor parar devido a água que ultrapasse a parte inferior dos suportes dianteiros/traseiros. É importante contactar o seu concessionário para assistência antes de ligar o motor, pois pode ter entrado água na caixa de ar e no motor.

MANUTENÇÃO

Tapa Chamas

Limpe o tapa chamas quando o silenciador e o tubo de escape estiverem à temperatura normal.

1. Remova as porcas **1**.
2. Remova o tapa chamas **2** do silenciador.
3. Dê pancadas suaves no tubo de escape traseiro e, em seguida, use uma escova de aço para remover os depósitos de carbono do tapa chamas no tubo de escape traseiro.
4. Insira o silenciador no tubo de escape traseiro e alinhe os orifícios dos parafusos.
5. Instale e aperte o parafuso.

⚠ AVISO

Ao limpar o tapa chamas: Certifique-se de que o tubo de escape está completamente frio antes de tocar na parte do escape. Não ligue o motor durante a limpeza do sistema de escape.

Se conduzir em ambientes como pântano, lama, erva seca ou folhas secas, inspecione e limpe o tapa chamas e a área circundante antes e depois da condução.

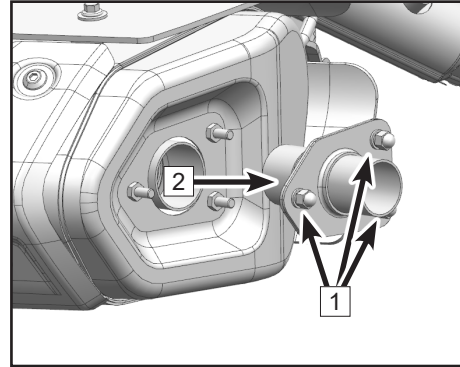
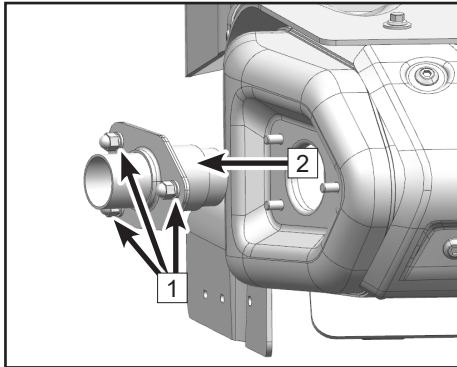

MANUTENÇÃO

Parafuso de Drenagem da Tampa da CVT(Transmissão Contínua Variável)

Se o veículo ficar submerso em água profunda e água entrar na caixa CVT:

1. Remova o painel decorativo inferior esquerdo.
2. Remova o parafuso de drenagem **1** e drene a água da caixa.

⚠ CUIDADO

Depois de drenar água da caixa CVT, contacte um concessionário autorizado para verificar o ATV, uma vez que a água pode ter afetado o sistema CVT e outros componentes do motor.

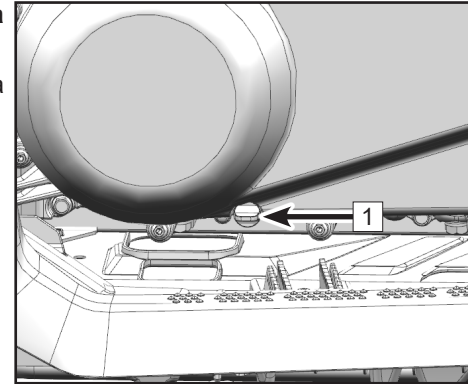

Secagem do sistema CVT após submersão

Se entrou água na caixa da CVT, é provável que a correia de transmissão deslize, resultando em baixo desempenho. Para expulsar água e secar a caixa CVT:

- Drene a caixa da CVT.
- Com o motor ligado, coloque o veículo em neutro e aumente as rotações do motor durante alguns minutos para secar os componentes da CVT.
- Libere o acelerador e engrene a marcha lenta, depois teste o desempenho do veículo.
- Repita conforme necessário até ter a certeza de que toda a água foi expelida.

Contacte o seu concessionário se algum problema no desempenho do veículo persistir.

MANUTENÇÃO

Sistema de Travagem

Verifique se as pastilhas dos travões têm danos e/ ou desgaste. Se a espessura das pastilhas (A) for menor que 1.5 mm (0.059 in.), ou se a espessura do disco (B) for menor que 4.0 mm (0.157 in.), peça ao seu concessionário para as/ o substituir. A substituição de componentes A substituição dos componentes do travão requer conhecimentos profissionais. Estes procedimentos devem ser realizados por um concessionário autorizado.

NOTA:

As rodas têm de ser removidas para verificar as pastilhas dos travões.

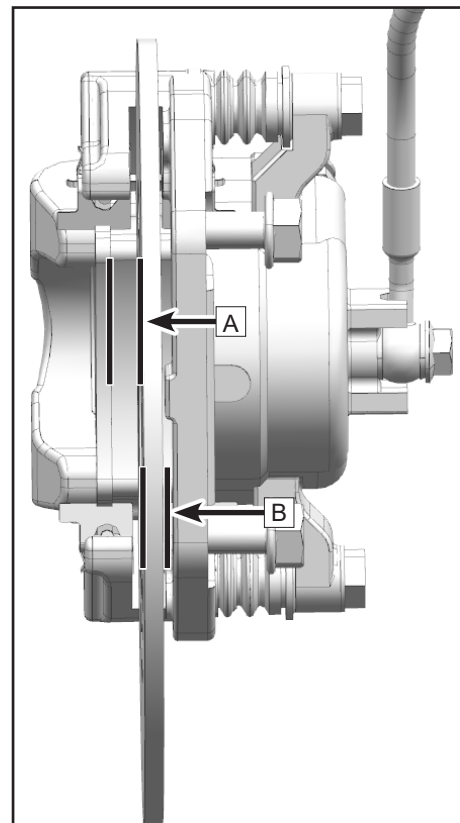

MANUTENÇÃO

Inspeção do nível de líquido nos travões

Coloque o ATV numa superfície nivelada.

Inspeccione o nível de líquido nos travões **1** para ver se pode ser observado através da janela de visualização.

Se o nível de líquido nos travões não puder ser observado pela janela ou se estiver demasiado cheio, adicione ou reduza o líquido, conforme apropriado para a situação.

Líquido de travões insuficiente pode fazer com que ar entre no sistema de travagem, podendo causar uma travagem ineficaz.

Antes de conduzir, verifique se o líquido de travões está acima do nível mínimo e reponha-o, se necessário.

O reservatório do líquido dos travões dianteiro está localizado no lado esquerdo do guiador.

O reservatório do líquido dos travões do pedal está localizado debaixo do assento.

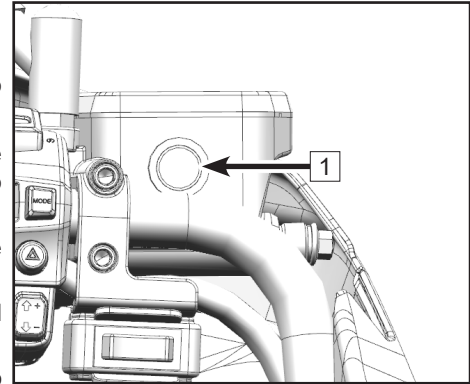

⚠ CUIDADO

Utilize apenas líquido nos travões de uma qualidade específica.

Líquido dos travões recomendado: DOT4.

Adicione o mesmo tipo de líquido de travões. Misturar vários tipos de líquidos para travões pode causar reações químicas prejudiciais, resultando num desempenho de travagem reduzido.

Tenha cuidado para que não entre água no reservatório durante o reenchimento. A água reduz significativamente o ponto de ebulição do líquido de travões e pode causar acumulação de gases.

O líquido de travões pode danificar superfícies pintadas ou peças de plástico. Limpe imediatamente qualquer líquido de travões derramado. Se o nível do líquido de travões descer rapidamente ou com frequência, contacte um concessionário autorizado para verificar a causa.

MANUTENÇÃO

Substituição do líquido dos travões

A substituição do líquido dos travões deve ser realizada por técnicos de manutenção profissionais e qualificados. Contacte o seu concessionário para substituir as seguintes peças durante a manutenção regular ou em caso de avaria e fuga.

Substitua a cada 4 anos os tubos dos travões.

Folga da manete do travão dianteiro [a]: A manete do travão dianteiro tem uma folga na extremidade da manete. Se não houver folga, contacte um concessionário autorizado para verificar.

PERIGO

Depois da manutenção:

Certifique-se de que a operação da travagem é suave e que o curso livre está correto.

Certifique-se de que o travão não está agarrado nem macio.

Todo o ar deve ser expelido do sistema de travagem. A manutenção dos travões requer conhecimentos especializados. Estes passos têm de ser seguidos pelo seu concessionário.

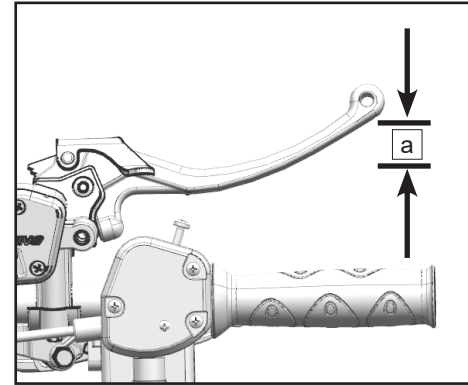

MANUTENÇÃO

Inspeção do Nível do Líquido do Reservatório do Travão de Pé

Antes de conduzir, verifique se o líquido de travões está acima do nível mínimo e reponha-o, se necessário.

Coloque o ATV numa superfície nivelada.

O reservatório do líquido de travões do travão de pé está localizado debaixo do assento. Remova o assento **1**, e depois verifique o nível de fluido.

Se o nível de líquido estiver abaixo da marca inferior **2**, adicione o líquido para travões DOT4 até o líquido ficar entre as duas marcas de nível.

⚠️ AVISO

Nunca armazene nem utilize uma garrafa parcialmente cheia de líquido de travões. O fluido de travões é higroscópico, o que significa que absorve rapidamente a humidade do ar. A humidade causa a redução do ponto de ebulição do líquido de travões, o que pode levar ao desgaste prematuro dos travões e à possibilidade de acidente ou ferimentos graves. Após abrir uma garrafa de líquido de travões, descarte sempre a porção não utilizada.

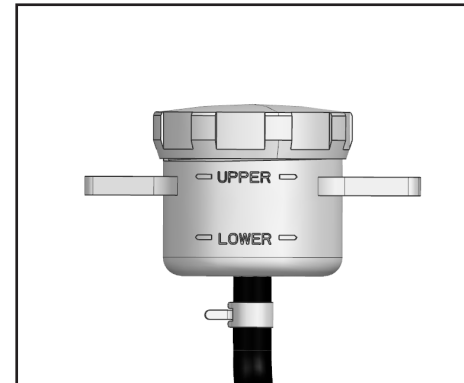
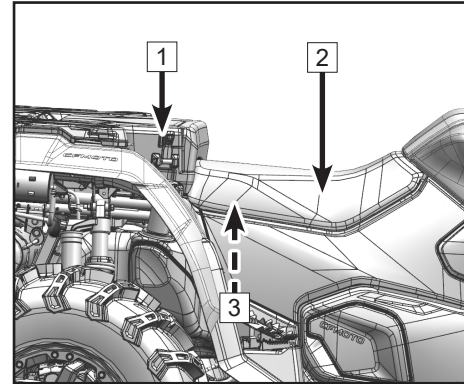

MANUTENÇÃO

Regulação da Altura do Pedal do Travão de Pé

O topo do pedal do travão deve estar a 70 a 80 mm do topo do pedal. Caso contrário, contacte o seu concessionário para ajuste.

PERIGO

Depois da manutenção:

Certifique-se de que a travagem funciona suavemente e que a folga está correta.

Certifique-se de que o travão não está agarrado.

O ajuste das peças do travão requer conhecimentos especializados e estes procedimentos devem ser realizados pelo seu concessionário.

Interruptor da Luz de Travão de Pé

Se a luz de travão não funcionar, verifique se o conjunto do interruptor ou o cabo estão corretamente instalados. Se a luz de travão continuar sem acender, contacte o seu concessionário para diagnóstico.

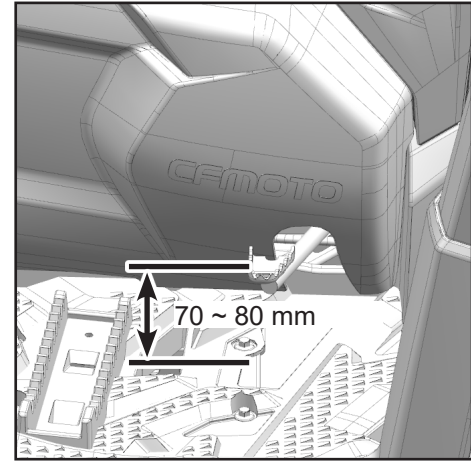

MANUTENÇÃO

Inspeção e Lubrificação dos Cabos

⚠️ AVISO

Verifique os cabos com frequência e substitua os que estiverem danificados. Lubrifique os cabos internamente e nas extremidades. Se o cabo não funcionar de forma fluída, contacte um concessionário autorizado para o substituir.

Lubrificante recomendado: SAE 10W/30

Lubrificar o pivot da suspensão

Lubrifique os pivot da suspensão:

Utilize a pistola de lubrificação para lubrificar os bocais do pivot da suspensão traseiros **1** localizados na estrutura, até aparecer massa lubrificante no casquilho.

Utilize uma pistola de lubrificação para lubrificar os bocais do braço da suspensão, até aparecer massa lubrificante no casquilho.

Utilize uma pistola de lubrificação para lubrificar os bocais dos pivot da suspensão dianteira, até aparecer massa lubrificante no casquilho.

NOTA: Os bocais de injeção são simétricos à esquerda e à direita.

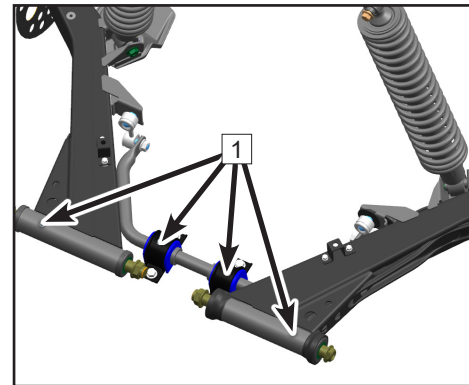

MANUTENÇÃO

Pneu e jante

Pressão do pneu

Verifique a pressão dos pneus antes de conduzir:

Status 1:

Rodas da frente: 28X9.00-14 70 kPa

Rodas traseiras: 28X11.00-14 70 kPa

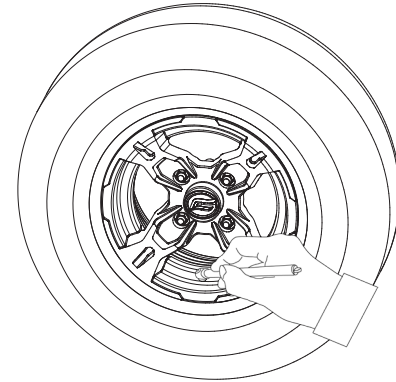

Profundidade da Banda de Rodagem

Verifique a profundidade do piso com frequência e substitua o pneu quando a profundidade mínima for inferior ao valor indicado a seguir:

Profundidade mínima da Banda de Rodagem: 3.0mm

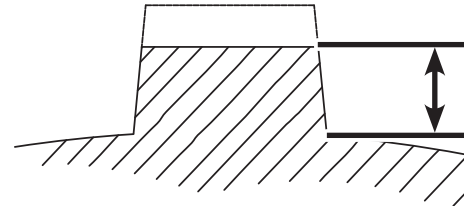

MANUTENÇÃO

Roda/ Pneu Beadlock

⚠ CUIDADO

A pressão do pneu é importante para o comportamento e estabilidade do veículo. Pressão insuficiente do pneu pode levar ao esvaziamento do pneu e à rotação desse sobre a jante. Pressão em excesso pode provocar o rebentamento do pneu. Respeite sempre a pressão recomendada. Nunca ajuste a pressão do pneu abaixo do mínimo. Isso pode causar o descolamento do pneu da jante.

⚠ CUIDADO

Inspecione a pressão dos pneus quando estes estão frios. A pressão dos pneus é afetada pela alteração da temperatura ambiental e da altitude. Se qualquer um dos pneus sofrer uma alteração notável durante a viagem, a pressão deve ser ajustada e inspecionada conforme necessário.

Extração do pneu:

Apoie a suspensão por baixo do pneu ao removê-lo. Esvazie o pneu. Remova os parafusos do Beadlock rings, o beadlock ring e o pneu.

NOTA: A extração do pneu não é necessária.

Montagem dos pneus:

- 1 - Junta
- 2 - Pneu
- 3 - Beadlock ring
- 4 - Parafusos do Beadlock ring

Parafusos do Beadlock Específico: M6×25

195

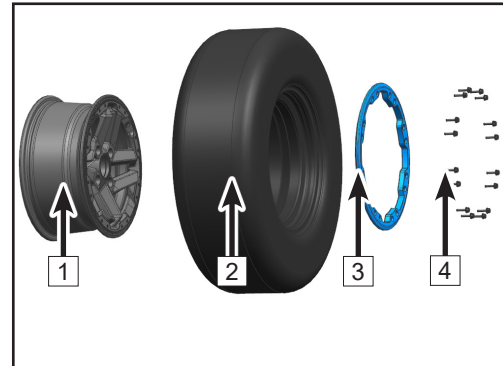
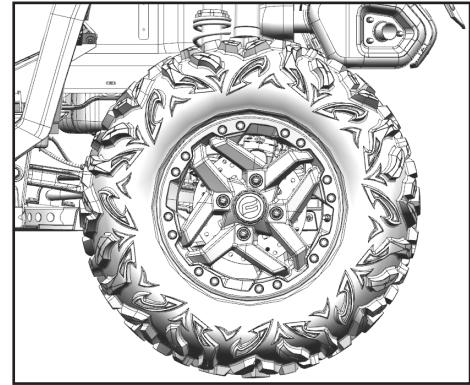

MANUTENÇÃO

Instalação do Pneu

Aplique uma camada fina de lubrificante nos talões interiores do pneu e no interior do beadlock ring.

Coloque o talão exterior do pneu no ombro do bloqueio de talão interior. Assegure que o anel do bloqueio de talão interior está centrado com o pneu.

Alinhe o ponto de luz do pneu (a marca de tinta) com a válvula de enchimento.

- 1 - Talão exterior do pneu
- 2 - Ombro do anel interior do fecho/ anel do fecho

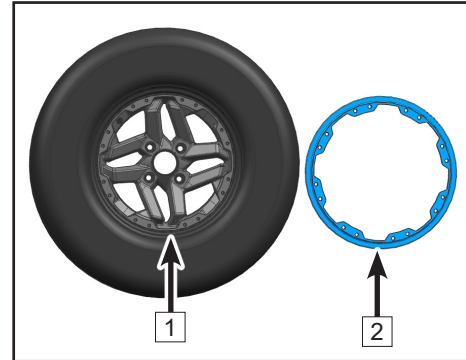

Instalação do anel do fecho “Beadlock Ring”

Instale todos os parafusos do anel do fecho numa sequência cruzada. De forma a evitar erros de rosca, siga a sequência numérica que se segue e aparafuse à mão.

Para garantir uma pressão uniforme no beadlock clamp ring, aperte previamente os parafusos algumas voltas de cada vez.

NOTA:

Recomenda-se a aplicação de um bloqueador de roscas azul para as roscas.

Parafusos Beadlock Ring - Primeiro Binário: 3N·m ± 1N·m (26 in·lb)

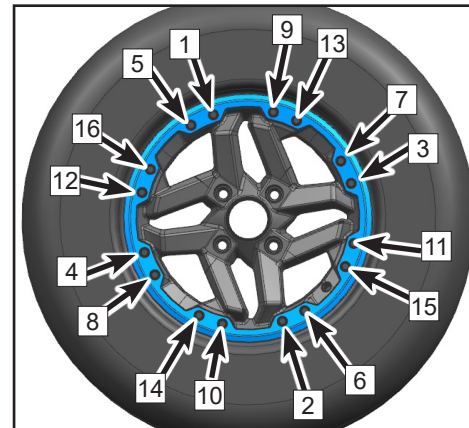

MANUTENÇÃO

Verifique se o pneu está centrado com a roda. Recoloque-o se necessário.

Aperte os parafusos de acordo com o segundo binário, seguindo a mesma sequência.

Parafusos Beadlock Ring - Segundo Binário: 8N·m \pm 1N·m (70 in·lb.)

O anel de fixação beadlock deve estar em contacto com o anel interno beadlock. O anel de fixação beadlock consegue moldar-se ligeiramente para se adaptar ao talão do pneu.

Verifique a folga entre o pneu e o anel de fixação beadlock depois da sua instalação. Esta deve ser igual em volta da totalidade do anel.

Se a folga não for coerente:

- Desaperte todos os parafusos.
- Verifique a posição do pneu na roda. Recoloque-o se necessário.
- Repita o processo de aperto, seguindo a sequência indicada.
- Aperte os parafusos beadlock ring para os valores binário primeiro e segundo.

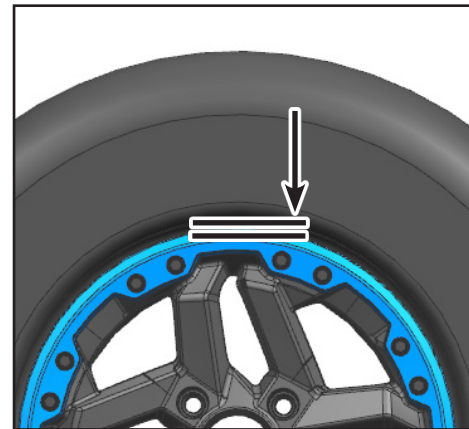

MANUTENÇÃO

Parafusos Beadlock ring - Binário Final: 12N·m \pm 1N·m (106 in·lb.)

Aperte os parafusos do beadlock ring no sentido dos ponteiros do relógio, como indicado.

Antes de encher o pneu com ar, certifique-se de que o pneu fica centrado na roda.

Encha o pneu de forma a que assente nos talões interiores da roda.

CUIDADO

Não exceda a pressão máxima recomendada para os pneus aquando da colocação dos talões dos pneus.

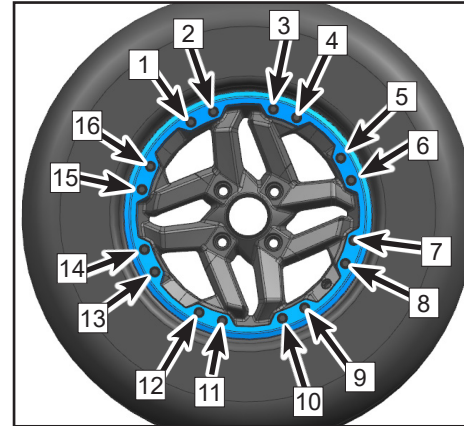

MANUTENÇÃO

Bateria

A bateria deste veículo é uma bateria que não necessita de manutenção. Por conseguinte, não é necessário inspecionar a quantidade de eletrólito da bateria ou adicionar água destilada. Contacte o seu concessionário se a bateria tiver fugas.

Bateria Específica: 12V 30Ah

 AVISO

Não remova a fita de vedação da bateria, ou a bateria será danificada.

 PERIGO

Evite o contacto com a pele, olhos ou roupa e proteja sempre os olhos enquanto trabalha. Mantenha fora do contacto das crianças.

Medidas de Emergência:

EXTERNA: Limpe com água.

INTERNA: Tenha assistência médica pronta.

OLHOS: Lave com água durante 15 minutos e tenha assistência médica pronta.

Mantenha as baterias longe de faíscas, chamas, cigarros ou outras fontes de ignição. Ventile a área quando carregar ou utilizar num espaço fechado.

Guia de Serviço:

Se o veículo não estiver em uso por mais de 1 mês, remova a bateria e coloque-a num local seco e fresco. Antes de voltar a montar a bateria, carregue a totalidade da bateria.

As baterias de baixa manutenção requerem carregadores especiais (baixa tensão/ampere constante). A utilização de carregadores de bateria tradicionais reduzirá a vida útil da bateria.

Verifique que os cabos estão bem conectados quando montar a bateria. O cabo vermelho é o '+' (pólo positivo) e o preto é o '-' (pólo negativo). Mantenha o fio vermelho (pólo positivo '+') desconectado e conecte-o somente durante a montagem. Use uma mistura de bicarbonato de sódio e água para limpar conexões corroídas da bateria.

MANUTENÇÃO

Substituição de fusíveis e de relés

1. Os relés principais, os fusíveis, os fusíveis EPS e o painel de relés estão localizados debaixo da proteção de serviço frontal.
2. Se um fusível estiver queimado, desligue o interruptor principal e instale um novo fusível com a amperagem específica e, em seguida, ligue o interruptor. Se o fusível se queimar, contacte um concessionário autorizado.

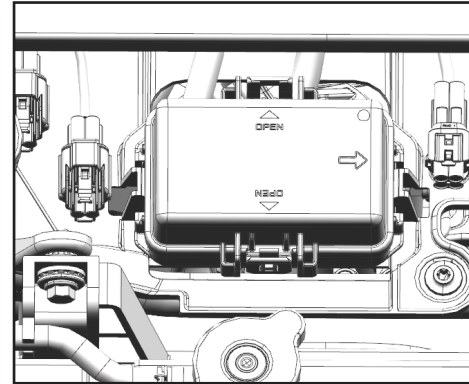

CUIDADO

Utilize um fusível do tipo especificado.

Não utilize material condutor para substituir o fusível apropriado.

Relé

Os relés elétricos facilitam o funcionamento de várias funções do sistema do veículo. Estão localizados por baixo da proteção de serviço frontal. Para substituir um relé ou fazer um diagnóstico, contacte o seu concessionário.

MANUTENÇÃO

Etiqueta de Relé
(EUA)

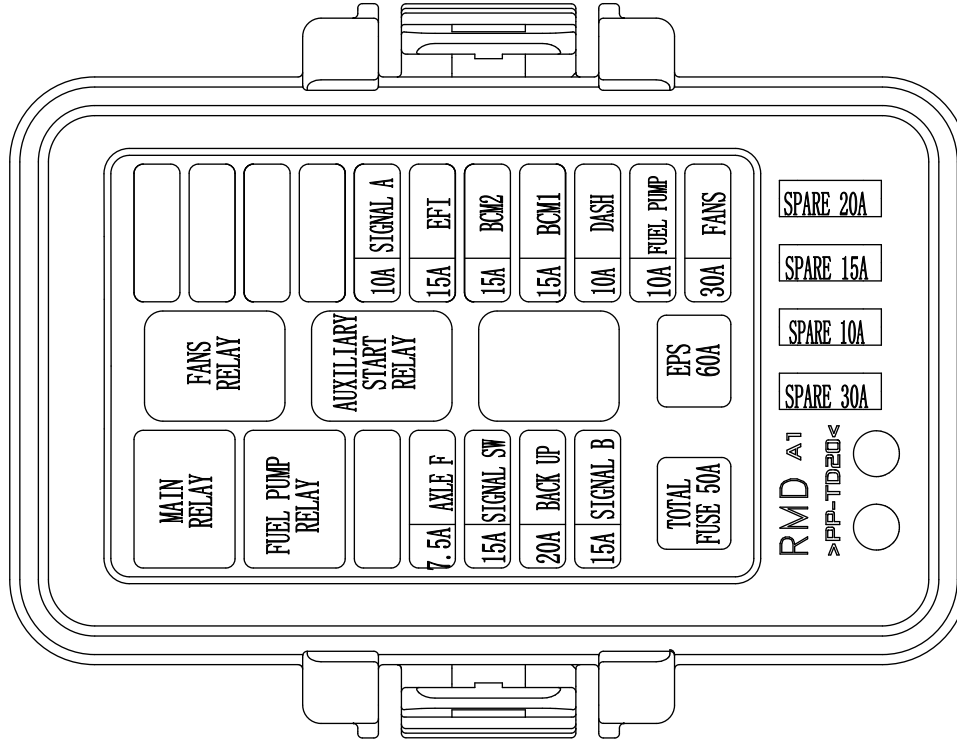

MANUTENÇÃO

Luzes

Substituição de lâmpadas dos faróis

O farol e a luz traseira são LED e não podem ser reparados depois de danificados ou avariados. Se este for o caso, contacte o seu concessionário para a substituição de todo o conjunto.

Ajuste dos Faróis

⚠️ AVISO

Recomenda-se que os ajustes sejam realizados pelos concessionários. Rode o parafuso de ajuste para elevar ou baixar a luz..

Substituição das luzes traseiras e de travagem:

A luz traseira e a luz de travagem são LED e não podem ser substituídas separadamente. Substitua o conjunto completo quando as luzes estiverem danificadas ou com falhas.

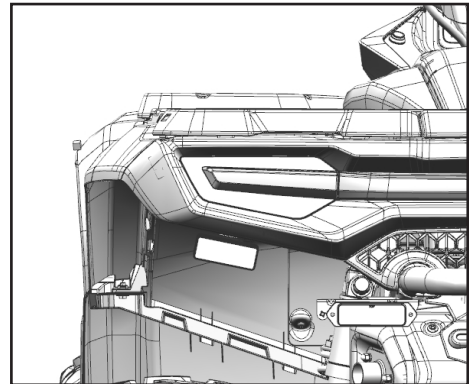
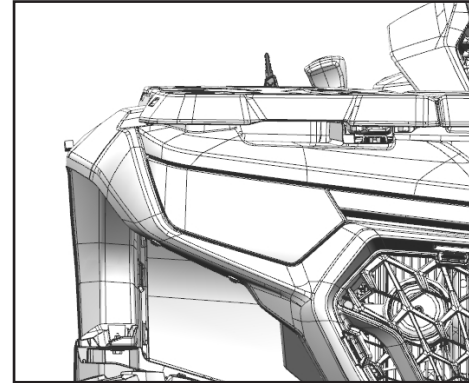

MANUTENÇÃO

Ajuste da Suspensão (Estado 1)

Amortecedores Padrão - Ajuste da Pré-carga da Mola

(Disponível em mercados selecionados)

A pré-carga da mola pode ser ajustada de acordo com o peso do condutor e as condições da condução.

NOTA: Remova a roda traseira quando estiver a ajustar o amortecedor traseiro.

Ajuste de Pré-Carga da Mola:

Utilize a chave de regulação (2) na direção (a) para rodar a engrenagem (1) para aumentar a pré-carga da mola.

Utilize a chave de regulação (2) na direção (a) para rodar a engrenagem (1) para diminuir a pré-carga da mola.

NOTA: A chave de regulação (se não estiver incluída no kit de ferramentas) pode ser adquirida num concessionário autorizado para este ajuste.

Posição da Pré-carga padrão: B

Position A - mínimo (mole)

Position E - máximo (duro)

NOTA: Ajuste os amortecedores esquerdos e direitos para a mesma posição.

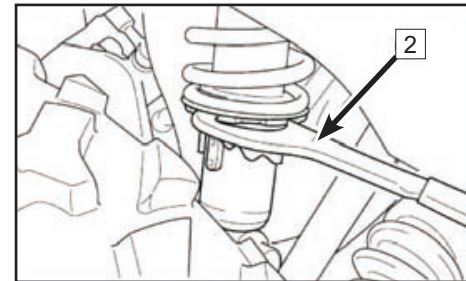
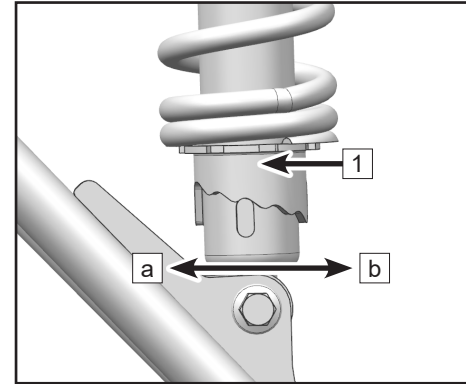

MANUTENÇÃO

Ajuste da Suspensão (Estado 2)

Ajuste da Pré-carga da Mola

Quando conduzir em condições de terreno irregular ou utilizar o engate para rebocar ou transportar o peso máximo para pessoas e carga, aumente a pré-carga da mola para obter uma condução mais estável.

Diminua a pré-carga da mola conforme necessário para terrenos irregulares ou macios para obter uma condução estável.

A definição “correta” da pré-carga da mola é uma preferência pessoal e varia consoante o peso do condutor, o estilo de condução e outras condições.

Elevar o veículo com os pneus fora do chão ajuda a efetuar os ajustes. Utilize um material adaqueado para medir o comprimento da mola, mantendo a pré-carga esquerda e direita iguais.

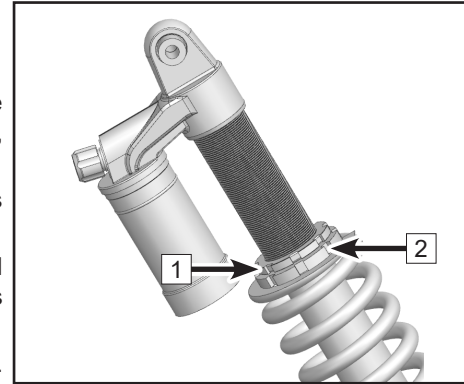

Aumentar a pré-carga da mola:

Desaperte a porca de bloqueio (1).

Rode o regulador no sentido dos ponteiros do relógio para encurtar o comprimento da mola (2).

Volte a apertar a porca de bloqueio (1).

Diminuir a pré-carga da mola:

Desaperte a porca de bloqueio (1).

Rode o regulador no sentido dos ponteiros do relógio para encurtar o comprimento da mola(2).

Volte a apertar a porca de bloqueio (1).

MANUTENÇÃO

Ajuste do amortecedor de compressão

O amortecedor de compressão **3** controla a velocidade da compressão da suspensão. Quanto mais elevada for o ajuste do amortecedor de compressão, mais lenta é a velocidade de compressão da suspensão. Quanto mais baixo for o ajuste do amortecedor da suspensão, mais rápida é a velocidade de compressão da suspensão.

O ajuste do amortecimento de compressão pode reduzir abanões durante as curvas e mantém a estabilidade para evitar o desequilíbrio do centro de gravidade do veículo. O amortecedor pode absorver impactos e manter a estabilidade do veículo durante uma condução a alta velocidade, e o desempenho é mais óbvio durante solavancos contínuos.

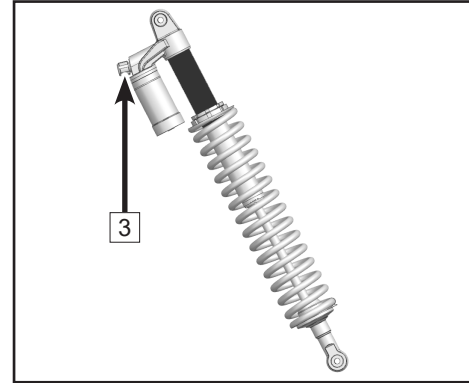

MANUTENÇÃO

Amortecedores a gás - Ajuste do amortecedor de compressão

O amortecedor de compressão (3) afeta a velocidade de compressão depois de esta ter sido comprimida. Se a configuração de amortecimento for mais elevada, a velocidade de compressão é mais lenta. Se a configuração do amortecimento for mais baixa, a velocidade de compressão é mais rápida. A regulação “correta” da compressão é uma preferência pessoal e varia consoante o peso do condutor, o estilo de condução e as condições.

Amortecedor de compressão (3) : 3 cliques ajustáveis

Configuração de fábrica: 1 clique - frente e atrás.

Rode o regulador (direção “S”) à mão para aumentar o amortecimento e registre o número de cliques.

Rode o regulador (direção “F”) à mão para diminuir o amortecimento e registre o número de cliques.

Para repor a configuração de fábrica:

Retroceda um número igual de cliques para repor a configuração de fábrica ou rode o regulador no sentido contrário ao dos ponteiros do relógio (direção “F”) até ao fim e, depois, rode 3 cliques no sentido dos ponteiros do relógio (direção “S”) para o amortecedor dianteiro e traseiro.

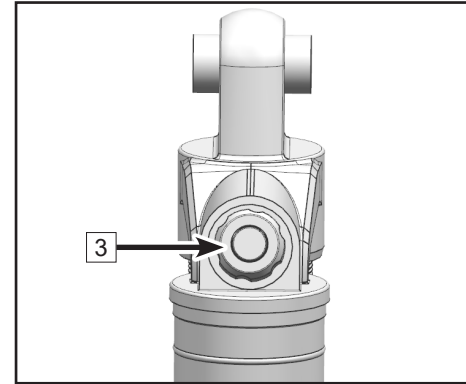

MANUTENÇÃO

Ajuste do amortecedor de extensão

O amortecedor de extensão **4** afeta a velocidade com que a suspensão regressa à sua posição depois de ter sido comprimida. Se a regulação do amortecedor for maior, a velocidade de extensão é mais lenta. Se a regulação do amortecedor for menor, a velocidade de extensão é mais rápida. A configuração correta do amortecedor de extensão é uma preferência pessoal e varia conforme o peso do condutor, o estilo de condução e as condições do terreno.

Amortecedor de extensão **4**: 7 cliques ajustáveis

Configuração de Fábrica:

Rode o ajustador manualmente no sentido “F” para aumentar o amortecimento e registe o número de cliques.

Rode o ajustador manualmente no sentido “S” para diminuir o amortecimento e registe o número de cliques.

Para repor a configuração de fábrica:

Rode completamente o regulador de volta a partir do número de cliques registado para repor a configuração de fábrica, ou rode o regulador no sentido contrário aos ponteiros do relógio (direção ‘S’) até ao fim, e depois no sentido dos ponteiros do relógio (direção ‘F’) até ao quarto clique.

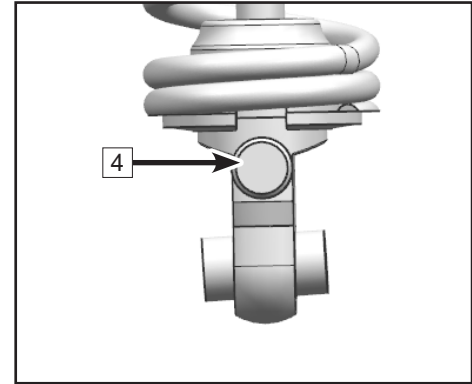

MANUTENÇÃO

Sistema de Controlo de Emissões (EVAP)

(Se equipado)

Quando exigido pelas normas ambientais de emissões, este veículo é fabricado com um sistema de evaporação de combustível (EVAP) para evitar que os vapores de combustível sejam libertados para a atmosfera a partir do depósito de combustível e do sistema de combustível.

Durante a manutenção de rotina, inspecione visualmente todas as ligações das mangueiras à procura de fugas ou obstruções. Certifique-se de que as mangueiras não estão entupidas nem dobradas, pois isso pode danificar a bomba de combustível ou deformar o depósito de combustível. Não é necessária qualquer outra manutenção.

Contacte o seu concessionário caso seja necessária alguma reparação. Não modifique o sistema EVAP.

Modificar qualquer parte deste sistema viola as normas ambientais de emissões.

NOTA: Esta informação aplica-se apenas a veículos equipados com o sistema EVAP.

AVISO

Se o seu veículo ficar imerso em água, pode ocorrer um dano grave no motor se a máquina não for inspecionada cuidadosamente. A água pode ser aspirada através do sistema EVAP. Leve o veículo ao seu concessionário antes de ligar o motor. Por exemplo, se o motor não for devidamente tratado após a imersão, ligar o motor pode causar danos.

LIMPEZA E ARMAZENAMENTO

Limpeza e armazenamento

Limpar o ATV

Mantendo o seu ATV limpo não só melhora o seu aspeto, mas pode também prolongar a vida de vários componentes. Com algumas precauções o seu ATV pode ser limpo como um automóvel.

Lavar o ATV

A forma mais segura de limpar o seu ATV é com uma mangeira de jardim e um balde com água e sabão neutro. Utilize uma luva de lavagem profissional e comece por limpar a parte superior e depois inferior. Enxagúe frequentemente com água e seque com uma camurça para evitar marcas de água.

NOTE:

Se as etiquetas de aviso e de segurança estiverem danificadas, contacte o seu concessionário para adquirir etiquetas de substituição.

A CFMOTO não recomenda o uso de um sistema de lavagem de automóveis de alta pressão para lavar o seu ATV. Caso o utilize, tenha cuidado para evitar que a água danifique o rolamento das rodas, os vedantes de transmissão, painéis da carroçaria, os travões, as etiquetas de aviso, o sistema de admissão do filtro de ar, o sistema elétrico, etc. Água não é permitida no filtro de ar.

NOTA:

Lubrifique todos os acessórios imediatamente após a lavagem e deixe o veículo funcionar durante algum tempo para evaporar a água que possa ter entrado no motor ou sistema de escape.

LIMPEZA E ARMAZENAMENTO

Polir o ATV

O seu ATV pode ser polido com qualquer tipo de cera não abrasiva. Evite a utilização de produtos de limpeza agressivos, uma vez que podem riscar o acabamento da carroçaria.

⚠ CUIDADO

Certos produtos, incluindo repelentes de insetos e químicos, danificam as superfícies de plástico. Tenha cuidado ao utilizar estes produtos perto destas superfícies.

Realizar reparações

Faça as reparações necessárias no seu veículo antes de o guardar para evitar danos adicionais da próxima vez que o utilizar.

Verificar os pneus

Verifique o estado dos pneus em geral. Regule a pressão dos pneus tendo em conta os valores especificados.

LIMPEZA E ARMAZENAMENTO

Óleo e Filtro

Aqueça o motor, desligue o motor e mude o óleo e o filtro.

Filtro de ar/ Caixa de ar

Verifique, limpe ou substitua o filtro de ar. Limpe a caixa de ar e drene o tubo de depósito de resíduos (se equipado).

Verificar nível de fluídos

Verifique os seguintes níveis de fluídos e altere-os caso necessário:

- Caixa de velocidades dianteira
- Caixa de velocidades traseira
- Fluido de travões ((mudar de 2 em 2 anos ou conforme necessário, se tiver um aspeto escuro ou contaminado)
- Líquido de Refrigeração (mudar de 2 em 2 anos ou conforme necessário, se o líquido parecer contaminado)
- Nível de Combustível (adicione estabilizador de combustível de acordo com as instruções do rótulo do produto)

Estabilizar o combustível

Encha o depósito de combustível com combustível novo que tenha sido tratado com o estabilizador de acordo com as instruções do rótulo do produto. Não deixe que o combustível não tratado permaneça no depósito por mais de 30 dias já que este irá começar a degradar-se e pode causar danos nos componentes do sistema de combustível.

Armazenamento de bateria

Remova a bateria do veículo e certifique-se de que está totalmente carregada antes de a armazenar. Proteja a bateria de temperaturas muito baixas, que a podem danificar.

Lubrificar

Verifique todos os cabos e lubrifique-os de acordo com o rótulo do lubrificante de cabos. Lubrifique os pontos pivots com massa lubrificante.

LIMPEZA E ARMAZENAMENTO

Nebulizar o motor

1. Remova o painel esquerdo e aceda às velas de ignição.
2. Remova as velas de ignição, rode cada pistão até ao fundo do seu curso e deite aproximadamente 15 mL ~ 20 mL de óleo de motor no orifício da vela.

NOTA:

Faça isto com cuidado! Se falhar o orifício da vela de ignição, o óleo irá escorrer para a cavidade da vela e poderá parecer uma fuga de óleo. Para aceder ao orifício da vela, utilize um pedaço de mangueira limpa e um pequeno frasco plástico de aperto, com a quantidade de óleo previamente medida.

3. Reinstale as velas de ignição. Aplique o binário de aperto conforme as especificações.
4. Rode a tampa do motor várias vezes lentamente. O óleo será forçado a entrar e a circular em torno do pistão, os segmentos do pistão e o cilindro ficarão revestidos com uma película protetora de óleo novo.
5. Reinstale os topos das velas de ignição e as coberturas.

NOTA:

Ligar o motor durante o período de armazenamento irá comprometer a película protetora criada pelo processo de nebulização. Pode ocorrer corrosão. Nunca ligue o motor durante o período de armazenamento..

LIMPEZA E ARMAZENAMENTO

Líquido de refrigeração do motor

Verifique a concentração do líquido de refrigeração do motor e substitua-o se necessário. O líquido de refrigeração deve ser substituído de dois em dois anos.

Área de Armazenamento / Capas

Regule a pressão dos pneus conforme especificado e apoie o ATV com os pneus a 30 a 40 mm (1/2 in.) do chão. Certifique-se de que a área de armazenamento está bem ventilada e cubra a máquina com uma capa para ATV.

NOTA:

Não utilize materiais plásticos ou revestidos. Estes não permitem ventilação suficiente para evitar condensação e podem promover corrosão e oxidação.

LIMPEZA E ARMAZENAMENTO

Transportar o Veículo

Siga estes procedimentos ao transportar o veículo:

- Desligue o motor e remova a chave para não a perder durante o transporte.
- Assegure-se que a tampa de combustível está segura e corretamente instalada.
- Assegure-se de que o(s) banco(s) está/estão seguro(s) e corretamente instalado(s).
- Coloque o seletor de velocidades em qualquer mudança, exceto a de Parque, e bloqueie as rodas dianteiras e traseiras para evitar que o veículo se mova.
- Fixe a frente e traseira do veículo ao equipamento de transporte. Isto irá prevenir que o ATV se desloque ou deslize durante o transporte.

⚠ CUIDADO

Nunca transporte com o seletor de mudanças na posição Park, uma vez que pode resultar em danos na transmissão.

Nunca utilize o guincho como dispositivo de fixação para o transporte. O guincho irá ficar danificado.

DIAGNÓSTICO DE AVARIAS

Diagnóstico de avarias do veículo

Esta secção destina-se a orientar o proprietário médio para itens simples que podem causar problemas de funcionamento. O diagnóstico de problemas do veículo pode exigir a experiência de um técnico autorizado. Contacte o seu concessionário se não for evidente uma solução.

O motor não liga

Causa Possível	Solução
Fusível queimado	Repor ou substituir o fusível
Bateria com baixa tensão	Recarregue a bateria até 12,8 V CC – Confirme o estado de saúde da bateria.
Conexões de bateria soltas	Verifique todas as ligações e aperte-as se necessário.
Ligações elétricas soltas no sistema de arranque	Verifique todas as ligações e aperte-as se necessário.
Interruptor de paragem do motor	Verificar funcionamento
Circuito de arranque incompleto – transmissão engrenada	Pressione o travão de pé ou coloque a transmissão na posição neutra/ Park.

Motor com estalidos ou batidas

Causa Possível	Solução
Combustível de má qualidade ou com baixo índice de octanas	Substitua por combustível sem chumbo com octanas mínimas E5/E10.
Sincronização da ignição incorreta.	Contacte o seu concessionário.
Folga incorreta das velas de ignição ou faixa térmica inadequada.	Ajuste a folga das velas de ignição de acordo com as especificações ou substitua as velas.

DIAGNÓSTICO DE AVARIAS

O motor para ou perde potência

Causa Possível	Solução
Motor sobreaquecido	Limpe a grelha do radiador e o núcleo exterior; limpe o exterior do motor; consulte o seu concessionário.
Sem combustível	Abasteça com combustível sem chumbo com octanas mínimas E5/E10.
Tubo de ventilação do depósito de combustível dobrado ou entupido	Verifique e substitua; Contacte o seu concessionário.
Água presente no combustível	Substitua o combustível.
Velas de ignição sujas ou defeituosas	Verifique e limpe ou substitua as velgas de ignição.
Cabos das velas de ignição gastos ou defeituosos	Contacte o seu concessionário.
Folga incorreta das velas de ignição ou faixa térmica inadequada	Ajuste a folga conforme as especificações ou substitua a vela.
Ligações soltas na ignição	Verifique todas as ligações e aperte.
Bateria com baixa tensão	Recarregue a bateria até 12.8 Vdc; verifique o sistema de carga – confirme o estado de saúde da bateria.
Filtro de ar entupido	Verifique e substitua se necessário.
Mau funcionamento do limitador de velocidade da marcha-atrás	Contacte o seu concessionário.
Mau funcionamento do controlo eletrónico do acelerador.	Contacte o seu concessionário.
Outras avarias mecânicas	Contacte o seu concessionário.
Para-chamas entupido.	Limpe o para-chamas.

DIAGNÓSTICO DE AVARIAS

Motor arranca, mas não pega

Causa Possível	Solução
Motor arranca mas não pega	Reabasteça com combustível
Filtro de óleo entupido	Verifique e substitua se necessário.
Água presente no combustível	Substitua por combustível sem chumbo com octanas mínimas E5/E10.
A bomba de combustível está inoperacional	Inspeccione a bomba e o fusível. Substitua se necessário.
Combustível antigo ou não recomendadol	Substitua por combustível sem chumbo com um mínimo de E5/E10 de octanas.
Velas de ignição sujas ou defeituosas	Inspeccione as velas de ignição, substitua se necessário.
Sem faísca na vela de ignição	Inspeccione as velas de ignição, verifique se o interruptor de paragem está ligado.
Cárter cheio de água ou combustível	Contacte imediatamente o seu concessionário.
Filtro do ar entupido	Verifique e substitua se necessário. Verifique as velas de ignição.
Injetor de combustível entupido	Contacte o seu concessionário.
Bateria com baixa tensão	Recarregue a bateria até 12.8 Vdc – Confirme o estado de saúde da bateria.
Avaria mecânica	Contacte o seu concessionário

DIAGNÓSTICO DE AVARIAS

Motor dá estaladas

Possível Causa	Solução
Faísca fraca nas velas de ignição	Inspeccione e substitua as velas de ignição, conforme necessário.
Folga incorreta da vela de ignição ou intervalo térmico inadequado	Ajuste a folga conforme as especificações ou substitua as velas.
Combustível antigo ou não recomendado	Substitua por combustível sem chumbo com octanas mínimas E5/E10.
Fios das velas de ignição instalados incorretamente	Contacte o seu concessionário
Sincronização incorreta da ignição	Contacte o seu concessionário
Falha mecânica	Contacte o seu concessionário
Mau funcionamento do limitador de velocidade	Contacte o seu concessionário

Engine turns over, fails to start

Possível Causa	Solução
Velas de ignição sujas ou defeituosas	Inspeccione as velas de ignição, substitua se necessário.
Cabos das velas de ignição gastos ou defeituosos	Contacte o seu concessionário
Folga incorreta das velas de ignição ou intervalo térmico inadequado	Ajuste a folga conforme as especificações ou substitua as velas.
Ligações elétricas soltas	Verifique todas as ligações e aperte-as.
Água presente no combustível	Substitua o combustível
Bateria com baixa tensão	Recarregue a bateria até 12.8 Vdc. Inspeccione o sistema de carga.
Tubo de saída do depósito de combustível dobrado ou entupido	Verifique e substitua se necessário
Uso de combustível incorreto	Substitua por combustível sem chumbo com octanas mínimas E5/E10.

DIAGNÓSTICO DE AVARIAS

Possível Causa	Solução
Filtro de ar entupido	Verifique e substitua se necessário
Falha no limitador de velocidade da marcha-atrás	Contacte o seu concessionário
Falha no controlo eletrónico do acelerador	Contacte o seu concessionário
Outras falhas mecânicas	Contacte o seu concessionário
A mistura de combustível pode estar pobre ou rica	Contacte o seu concessionário
Combustível contaminado ou nível baixo de combustível	Substitua ou reponha o combustível, limpe o sistema de combustível
Combustível de baixa octanagem	Substitua por combustível sem chumbo com octanas mínimas E5/E10
Filtro do combustível entupido	Substitua o filtro
Combustível de alta octanagem	Substitua por combustível sem chumbo com octanas mínimas E5/E10

DIAGNÓSTICO DE AVARIAS

Luz de aviso de avaria do EPS (Direção Assistida Elétrica)

O sistema de Direção Assistida Elétrica (EPS) 1 do seu veículo possui uma funcionalidade de autodiagnóstico que acende a luz indicadora de avaria (MIL) se detetar algum problema. Durante a operação normal, a luz do EPS liga-se quando a chave de ignição é colocada na posição ON, mas o EPS ainda não funciona. Quando o motor arranca, a luz do EPS apaga-se e o sistema começa a funcionar.

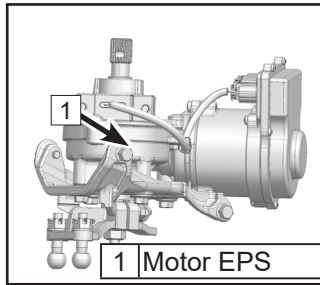

Código de Avaria

Cada código de avaria consiste em dois dígitos, indicados pelos tempos de piscagem longos e curtos da luz indicadora de avaria (MIL) do EPS.

Os tempos de piscagem longos indicam os dígitos das dezenas.

Os tempos de piscagem curtos indicam os dígitos das unidades.

Duração da piscagem longa: 2 segundos.

Duração da piscagem curta: 1 segundo.

Intervalo entre piscagens: 1 segundo.

Depois da luz indicadora de avaria do EPS apagar durante 3 segundos, o ciclo de piscagem repete-se.

Se houver uma avaria no EPS, não desmonte o sistema EPS. Verifique as ligações dos cabos para detetar folgas ou fusíveis queimados, ou contacte o seu concessionário para assistência.

DIAGNÓSTICO DE AVARIAS

Diagnóstico e solução de avarias do EPS

Nº Ref	Resolução de problemas	Possíveis causas	Solução
1	Sem assistência de direção no volante	Conexão incorreta da ficha	Verifique as fichas e as ligações
		Fusível queimado	Substituir fusível
		Falha do controlador, motor ou sensor	Contacte um concessionário autorizado e substitua as peças.
2	Assistência de direção assimétrica ao virar à esquerda e à direita	Saída de tensão incorreta do sensor	Contacte um concessionário autorizado para ajuste ou substituição
		Avaria no controlador, motor ou sensor	Contacte um concessionário autorizado para substituição das peças.
3	Oscilação da direção	Ligações incorretas nos terminais do motor	Troque a ligação dos fios vermelhos e pretos nos terminais
		Avaria no controlador ou no sensor	Contacte um concessionário autorizado para peças e respetiva substituição.
4	Assistência de direção com baixa potência	Uso excessivo do choke	Recarregue ou substitua a bateria
		Avaria do motor.	Contacte um concessionário autorizado para substituição
		Pressão baixa nos pneus dianteiros	Encha os pneus para a pressão necessária
5	Ruído proveniente do sistema	Avaria do motor.	Verifique, limpe e/ou substitua as velas de ignição.
		Desgaste das peças do sistema de direção e existência de folgas elevadas	Substitua as peças necessárias.
		Montagem incorreta da coluna de direção ou das peças do conjunto mecânico da direção	Verifique e aperte todos os parafusos.

DIAGNÓSTICO DE AVARIAS

Declaração

Declaração da Exposição dos Condutores ao Nível de Ruído

O abaixo assinado: Lai Min jie ,Diretor Geral

Nome da empresa e morada do fabricante:

ZHEJIANG CFMOTO POWER CO.,LTD.

Nº116,Wuzhou Road,Yuhang Economic Development Zone,Hangzhou,311100,

Província de Zhejiang - R.P.China

Nome comercial do fabricante:CFMOTO

Variante(s)	Variante(s)	Nome(s) Comercial(ais) (se disponível)	Categoria, subcategoria e índice de velocidade do veículo	Resultado da exposição dos condutores ao nível de ruído (limite: 86dB(A))
CF1000ATR-3	A	CFORCE 1000 MV	T3a	85.8
	B	CFORCE 1000 MV	T3b	85.8

Método de ensaio 2 do Anexo XIII do Regulamento (UE) 1322/2014

DIAGNÓSTICO DE AVARIAS

Declaração de Vibração

Peso do condutor		aws m/s ²	CFORCE 1000 MV	Requirement
59kg±1kg	T1	Teste1	0.51 m/s ²	Desvio<10% entre teste 1/2 e média aritmética, aws<1.25m/s ²
	T2	Teste2	0.51 m/s ²	
	A	Média aritmética	0.51 m/s ²	
98kg±5kg	T1	Teste1	0.48m/s ²	Desvio<10% entre teste 1/2 e média aritmética, aws<1.25m/s ²
	T2	Teste2	0.54m/s ²	
	A	Média aritmética	0.51 m/s ²	

aws: valor eficaz (RMS) da aceleração de vibração ponderada do assento, medido durante um ensaio padrão em estrada

APP CFMOTO RIDE / T-BOX

A CFMOTO RIDE é uma plataforma de serviços móvel, inteligente e em rede, que tem como núcleo a interconexão homem-veículo. A CFMOTO RIDE está empenhada em fornecer serviços completos para os entusiastas dos desportos motorizados online. O módulo de telemática, ou T-BOX, é um terminal de veículo inteligente que constrói uma ponte de comunicação entre os proprietários e os veículos através da aplicação CFMOTO RIDE. Quando o T-BOX está equipado, o proprietário pode desfrutar das funcionalidades inteligentes do CFMOTO RIDE. O módulo de telemática é opcional em mercados selecionados. Consulte o seu concessionário para determinar se o seu veículo está equipado com telemática (T-BOX), ou descarregue a aplicação CFMOTO RIDE, envie a sua pergunta através da opção [feedback] e a CFMOTO verificará por si.



App CFMOTO RIDE

Leia o QR code para descarregar a aplicação CFMOTO RIDE a partir da Apple App Store para iPhone ou do Google Play.



Facebook CFMOTO RIDE

Leia o QR code para seguir a CFMOTO RIDE no Facebook e ser o primeiro a receber avisos sobre atualizações e notícias da aplicação.



Website CFMOTO RIDE

Leia o QR code para explorar a plataforma inteligente CFMOTO RIDE no sítio Web global da CFMOTO.

O CFMOTO RIDE oferece várias funcionalidades inteligentes, como o manual do proprietário do veículo, detalhes da condução, navegação, atualizações Over-The-Air (OTA), geofence, lembretes estáticos, etc. As funcionalidades disponíveis variam consoante a configuração do veículo/modelo e os requisitos do mercado global. Descarregue o CFMOTO RIDE e desfrute da experiência de condução inteligente!



MORE FUN.



CFPT - VEÍCULOS E ACESSÓRIOS, S.A.

Rua Joaquim da Silva Landeau, 277 3720-917 Oliveira de Azeméis

 cf-moto.pt

 info@cf-moto.pt



@cfmotoportugal

