



ZFORCE

CF1000UTR-6 & CF1000STR-3L

Manual de Proprietário

versão 2402

ÍNDICE

4 • Bem vindo

5 • Introdução

5 • Segurança

Água	5
Aviso	6
Colinas	6
Equipamentos De Proteção	7
Acessórios	7
Verificações diárias	7

8 • Identificação do veículo

9 • Especificações

11 • Etiquetas De Segurança

16 • Componentes e Comandos

19 • Controlos e Características

Sistema CVT	21
Override	22
Luzes De Perigo	22
Modo	22
Interruptor Principal Das Luzes	23
Interruptor De Luzes Médios E Mínimos	23
Interruptor De Buzina	23
Interruptor Luzes De Mudança De Direção	23
Interruptor 2WD/4WD	24

25 • Painel de Instrumentos

Indicadores do Painel de Instrumentos	25
Ajustes no Painel de Navegação	28
Distribuição do Peso	29
Reboque	30
Guincho Elétrico	31
Precauções para evitar acidentes ou danos	31
Cabo de aço	31
Precauções gerais de segurança durante a operação	31
Cuidados a ter com o cabo de aço	32
Métodos de recuperação de veículos	33

34 • Verificações Gerais

Filtro De Ar	34
Sistema de Combustível	34
Depósito de Combustível	34
Motor	34
Inspeção Do Nível De Óleo Do Motor	35
Inspeção do Nível de Óleo da Transmissão	35
Óleo Da Caixa De Velocidades	36
Botas De Eixo	36
Sistema de Refrigeração	37
Inspeção do nível do líquido de refrigeração	37
Supressor De Faíscas	37
Sistema Elétrico e Sistema de Luzes	38
Manutenção da bateria	38
Fusíveis	38
Luz Do Farol	39
Ajuste Da Luz Do Farol	39
Cinto De Segurança	39
Sistema De Travagem	40
Inspeção Do Nível Do Líquido Dos Travões Frontais	40
Pastilhas Dos Travões	40
Suspensão Frontal E Traseira	40
Ajuste Da Pré Carga Dos Amortecedores	40
Suspensão Frontal E Traseira	41
Ajuste Da Compressão Dos Amortecedores	41
Pneus	41
42 • Manutenção	
Definição de uso exaustivo	42
Periodicidade da lubrificação	42
43 • Tabela Periódica de Manutenção	
47 • Cuidados com o veículo	
Limpeza	47
Armazenamento	47
Transporte	48
48 • Garantia	

Bem vindo

A CFMOTO agradece-lhe a sua preferência pela nossa marca!

Neste manual encontrará informações relevantes acerca da sua segurança e de terceiros, como também informação acerca do funcionamento, inspeções e manutenções do seu veículo. É importante uma leitura atenta, para uma operação segura e de maior aproveitamento do seu veículo.

Antes de iniciar marcha, é de maior importância inspecionar o seu veículo e executar manutenção básica.

Dado o constante desenvolvimento no design e qualidade na produção dos componentes, é possível encontrar algumas diferenças na informação apresentada neste manual conforme os mercados e desenvolvimento do produto atuais.

Em caso de necessidade de assistência técnica, durante e depois do período de garantia, não hesite em contactar o seu Concessionário Oficial.

A CFMOTO reserva o direito de alterar os seus produtos, bem como o manual sempre que for necessário/ oportuno.

*A CFMOTO deseja-lhe boas viagens.
Mas lembre-se que a segurança está sempre em primeiro lugar!*



CFMOTO

Introdução

A leitura integral e compreensão deste manual de proprietário é fundamental para o ajudar a familiarizar-se com todos os comandos do motociclo e conhecer as suas características, capacidades e limitações de modo a proporcionar uma condução em segurança.

A utilização e operação segura do veículo dependem das habilitações técnicas de condução e da experiência do condutor e é por isso da responsabilidade do proprietário de preservar as condições de segurança e funcionamento do motociclo. Este veículo deve ser conduzido apenas por adultos.

Antes de iniciar a marcha, é de maior importância estar a par da legislação em vigor.

Segurança

O cumprimento e aderência total com as condições de operação, serviço e manutenção como está delineado neste manual constitui como elementos essenciais de uso pretendido. A operação, manutenção e reparação do veículo devem ser realizadas apenas por pessoas que estão familiarizadas com as suas características particulares e procedimentos de segurança relevantes. Qualquer modificação não autorizada no veículo pode isentar o fabricante de responsabilidade por quaisquer consequentes danos ou ferimentos. É proibida a operação deste veículo por menores de 16 anos. Os passageiros devem ter mais de 12 anos e altura suficiente para se sentar com os pés no chão.

Água

Evite operar o veículo através de água profunda ou de fluxo rápido. Caso seja necessário, opere o veículo a uma velocidade controlada e aplique sempre boas técnicas de estabilidade de peso.

Travões molhados podem comprometer a travagem, por essa razão, sempre que operar através de água, deve testar o sistema de travagem aplicando o travão levemente algumas vezes de modo a permitir que a fricção os seque.

Aviso

- Os condutores deste veículo devem ter idade mínima de 16 anos, instrução adequada e conhecimento sobre os procedimentos demarcados neste manual.
- Não opere este veículo sobre o efeito de estupefacientes.
- Aproprie sempre a velocidade ao terreno e condições atmosféricas
- Cumpra sempre com os prazos de manutenção recomendados neste manual
- É importante que a inspeção e manutenção do veículo seja realizada sempre por um concessionário aprovado
- Deve estar sempre consciente do seu meio envolvente, tendo em especial atenção os objetos no caminho. Nunca opere sobre objetos de grandes dimensões como pedras ou troncos de árvores caídas
- Não exceda o peso de carga máximo deste veículo. Deve seguir os procedimentos deste manual para evitar acidentes
- Não transporte animais ou crianças neste veículo
- Mantenha sempre as duas mãos no guiador e os pés dentro do veículo
- Para mais informações sobre segurança, por favor contacte o seu concessionário

Colinas

Quando operar em colinas, siga sempre as seguintes recomendações:

- Subir colinas:
 - ◇ Verifique se as condições do terreno são apropriadas antes de operar
 - ◇ Aplique boas técnicas de estabilidade de peso
 - ◇ Mantenha uma velocidade baixa e controlada
- Descer colinas:
 - ◇ Verifique se as condições do terreno são apropriadas antes de operar
 - ◇ Aplique boas técnicas de estabilidade de peso
 - ◇ Mantenha uma velocidade baixa e controlada
 - ◇ Para evitar capotar, não deve descer em ângulo
 - ◇ Sempre que possível deve descer de forma perpendicular à base da colina
- Atravessar uma colina de lado
 - ◇ Evite atravessar uma colina de lado sempre que possível
 - ◇ Verifique se as condições do terreno são apropriadas antes de operar
 - ◇ Aplique boas técnicas de estabilidade de peso
 - ◇ Deve de praticar em terreno plano antes de tentar fazer inversão de marcha numa colina. É extremamente perigoso e só o deve fazer caso tenha a devida prática
- Procedimentos a seguir caso empanque ou perca o controlo do veículo
 - ◇ Para evitar empancar deve manter uma velocidade baixa e controlada
 - ◇ Deve seguir os procedimentos de travagem descritos neste manual
 - ◇ Desmonte o veículo de forma segura e controlada

Equipamentos De Proteção

O uso apropriado de equipamentos de proteção, pelo condutor e passageiro, é fundamental para evitar lesões graves em caso de acidente. Por essa razão é importante vestir equipamentos criados especificamente para o uso com este veículo, nomeadamente, capacete homologado, viseira e/ou óculos adequados, blusão, botas, calças e luvas. Nunca use roupas largas ou outros elementos que possam prender em algum componente do veículo. O motor e o sistema de escape atingem temperaturas elevadas durante e depois da viagem e podem causar queimaduras. É de frisar a necessidade de proteger as pernas, tornozelos e pés.

Acessórios

Tendo em consideração a segurança do condutor e do público em geral, não é recomendado a utilização de acessórios não originais nem a modificação das características originais do veículo, mesmo que vendidos por um concessionário oficial. Qualquer acidente que possa ocorrer devido a alterações não permitidas feitas ao veículo será da responsabilidade do proprietário e podem invalidar a aplicabilidade da garantia.

Certos acessórios podem comprometer a estabilidade e aerodinâmica do veículo, será por isso importante ter em atenção a distribuição do peso, especialmente na zona do guiador ou na zona da forqueta.

Acessórios elétricos podem comprometer a longevidade da bateria do veículo, por essa razão é importante ter em atenção se o acessório ultrapassa a capacidade do sistema elétrico do veículo.

Verificações diárias

Para garantir uma condução segura, bem como a longevidade dos componentes do seu veículo, verifique regularmente os seguintes componentes:

- **Inspeção da direção:** Rode o guiador até ao limite para ambos os lados, certificando-se que o curso da direção está totalmente livre e vira de forma natural.
- **Travões:** Verifique o nível do óleo, que deverá encontrar-se sempre entre o limite mínimo e o limite máximo indicado.
- **Pneus:** Verifique a pressão e a profundidade do rasto.
- **Luzes:** Verifique o bom funcionamento das luzes do veículo.
- **Nível dos lubrificantes:** Verifique o nível dos diferentes lubrificantes (óleo de motor, travões, etc).
- **Estado dos espelhos:** Verificar se os espelhos estão em conformidade.

Identificação do veículo

Registe o VIN, número de série do motor e da placa de identificação do veículo para manutenções futuras. Guarde a chave sobressalente num sítio seguro, em caso de perder ambas as chaves terá de substituir o sistema de fechaduras inteiro.

1. Número do quadro (VIN): _____
2. Número de série do motor: _____

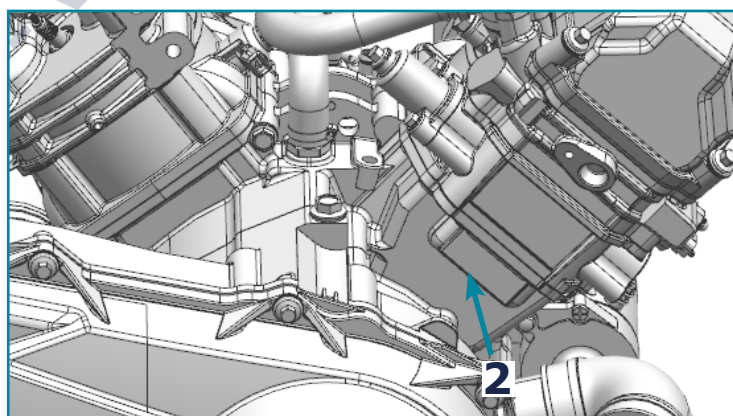
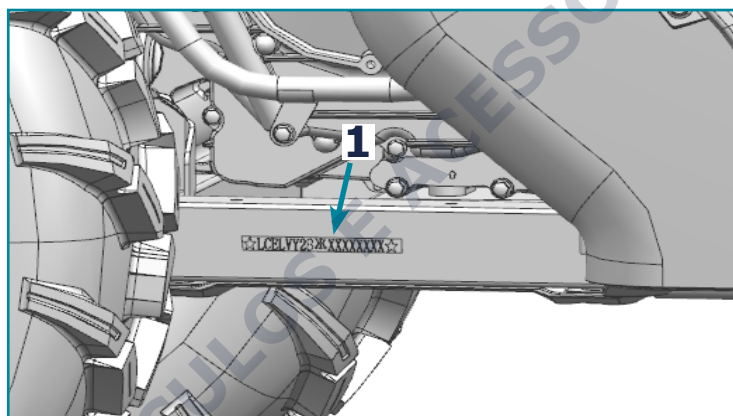

Especificações

	CF1000UTR-6	CF1000STR-3L
Comprimento	3065mm	3827mm
Largura	1524mm	
Altura	1870mm	1880mm
Distância Entre Eixos	2286mm	3048mm
Distância Mínima Ao Solo	305mm	
Raio De Giração	5250mm	6000mm c/ diferencial traseiro 6250mm s/ diferencial traseiro
Peso Em Ordem De Marcha	675kg	795kg
Capacidade Total Da Caixa De Carga	150kg	
Peso De Carga Total Permitido	300kg	475kg
Capacidade Total De Rebocagem	540kg	
Modelo Do Motor	2V91Y-H	
Tipo	V-Twin, 4-Stroke, Liquid-Cooled, 8 Valves, SOHC	
Diâmetro Do Cilindro	91mm×74mm	
Cilindrada	963mL	
Rácio De Compressão	10.8 :1	
Sistema De Arranque	Elétrico	
Lubrificação	Pressão	
Sistema De Refrigeração Capacidade Do Reservatório	4.1 L	4.8 L
Óleo Do Motor: Tipo Volume Do Óleo Do Motor: Mudança De Óleo Com Filtro	SAE 10W-40 / SAE 5W-40 / SAE 15W-40 SJ 2.6 L 2.5 L	
Transmissão Tipo Volume Total	SAE 75W-90 GL-5 0.6 L	
Óleo De Transmissão: Tipo Periodicidade Da Mudança De Óleo	SAE 75w/90 GL-5 0.6 L	
Óleo Da Embraiagem Frontal: Tipo Volume	SAE 80W-90 GL-5 250 mL	

Óleo Da Embraiagem Traseira:			
Tipo		SAE 80W-90 GL-5	
Volume		400 mL	
Filtro De Ar		Filtro De Papel	
Combustível		95(ROn) ou E10	
Capacidade Do Tanque De Combustível		37L	
Reserva		6.2L	
Vela De Ignição:			
Tipo		CR8EK (NGK)	
Folga		0.65mm~0.75mm	
Transmissão	Tipo De Embraiagem		CVT + Gearbox
	Transmissão		Manual / P-R-N-H-L
	Rácio Cvt		0.70 ~ 2.88
	Rácio De Velocidades	Low(Baixo)	6.585
		High(Alto)	2.975
Reverse (Marcha-Atrás)		5.807	
Cháassis		Tubo De Aço	
Pneu:			
Tipo		Sem Câmara De Ar	
Tamanho	Frontal	27 × 9.00 - 14 8PR (60L)	
	Traseiro	27 × 11.00 - 14 8PR (67L)	
Pressão		120 kPa (2 pessoas) 150 kPa (4 pessoas)	
Padrão Do Parafuso Da Roda		4x110mm	
Sistema De Travagem			
Tipo Do Pedal Do Travão		Travão De Disco 4 Rodas	
Tipo Do Travão De Estacionamento		Disco Mecânico Nas Rodas Traseiras	
Tipo De Óleo Dos Travões		DOT4	
Suspensão			
Frontal		Duplo Braço A E Independente	
Traseiro		Suspensão De Ligação Dupla	
Amortecedores			
Frontal		Airbag	
Traseiro		Airbag	
Curso Da Roda			
Frontal		307mm	
Traseiro		334mm	
Sistema Elétrico			
Ignição		Eletrónico	
Carregador		Rectified A/C 600 Watt @ 5000 rpm	
Bateria		12 Vdc / 30 Amp Hr	

Etiquetas De Segurança

Para sua proteção foram colocadas em várias zonas do seu veículo etiquetas de segurança. É importante ler e cumprir com as indicações de segurança para evitar acidentes graves. Caso alguma etiqueta descole ou se torne ilegível deve contactar o seu concessionário para a substituir.

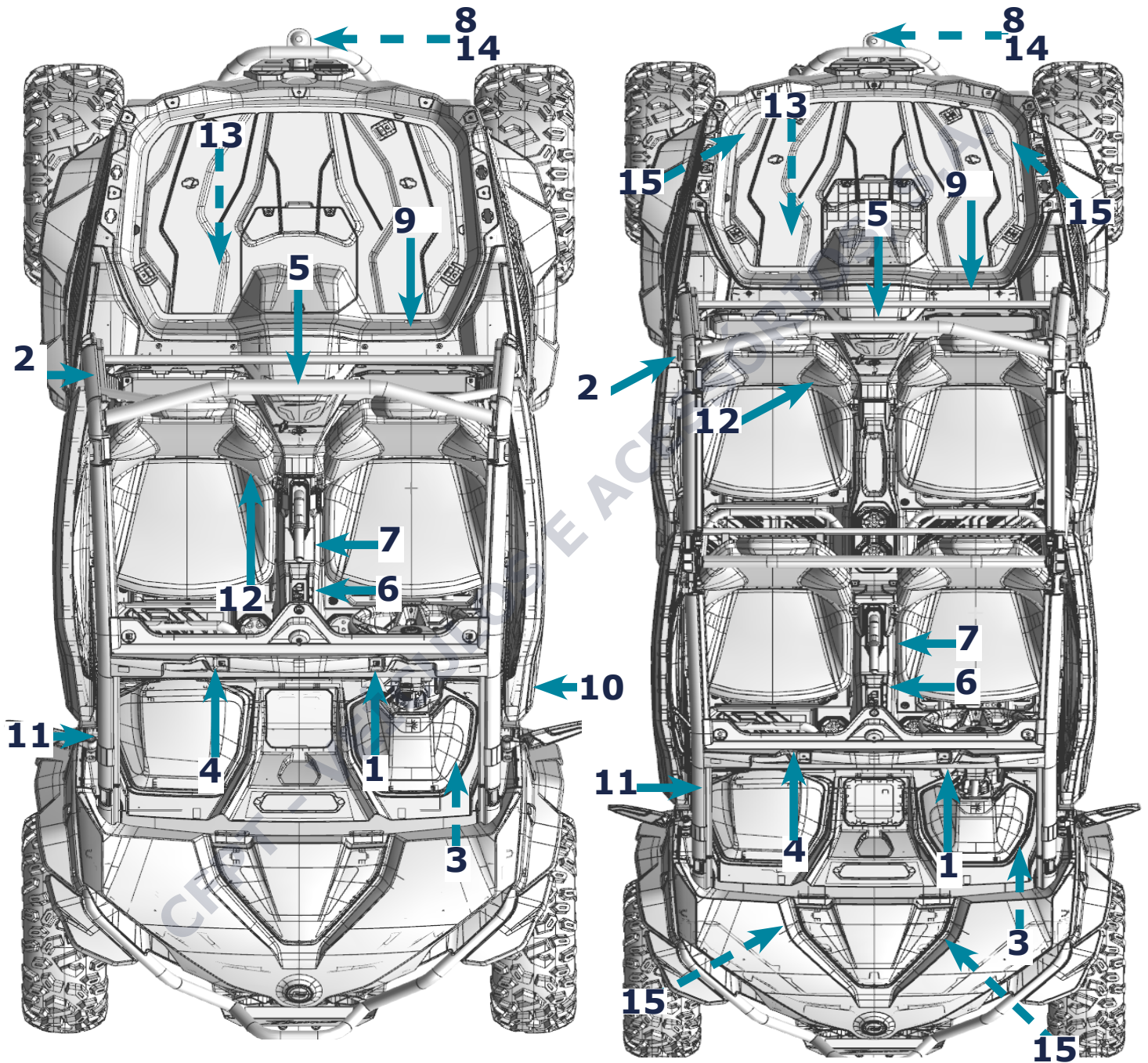

H

⚠ WARNING

USO INDEVIDO DESTE VEÍCULO PODE CAUSAR LESÕES GRAVES E/OU MORTE

- utilize sempre o cinto de segurança e certifique-se que a porta está devidamente fechada;
- utilize sempre equipamento de segurança;
- cada condutor deve conseguir sentar de costas direitas no banco, com os pés pousados no chão e as mãos no suporte do condutor;

Seja Responsável:

- evitar manobras brutas e derrapagens
- reduza velocidade antes de uma curva
- deve prestar sempre atenção ao percurso planejando atentadamente consoante as condições do terreno
- evite conduzir horizontalmente em colinas

Capotagem Pode Causar Lesões Graves E/Ou Morte

Mantenha Sempre Atenção Ao Percurso

- Em ocasião de capotagem deve:
 - manter aperto firme no volante e preparar para o impacto
 - manter o corpo dentro do veículo



DEVE LER
ATENTADAMENTE E
SEGUIR AS INSTRUÇÕES
E AVISOS NO MANUAL
DE PROPRIETÁRIO

5BYV-190001-9000 EU229

N

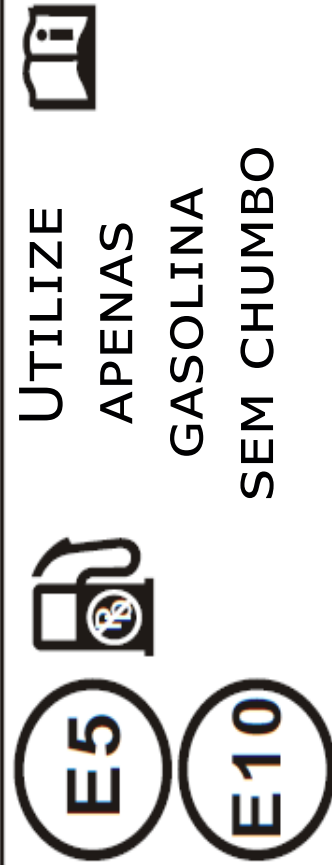

TOMADA ELÉTRICA DO GUINCHO

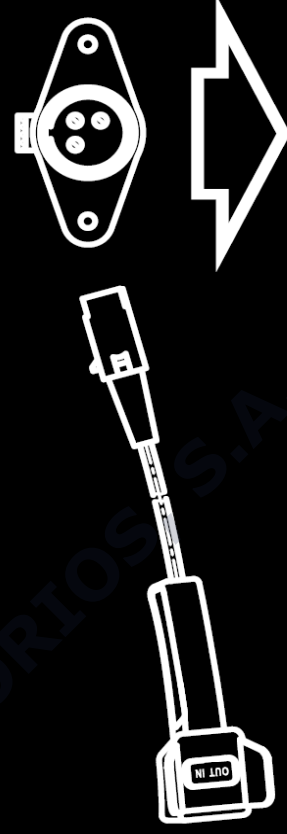

5HY0-190021 US182

4

⚠ WARNING

USO DEVIDO DO VEÍCULO

Prevenir Acidentes:

- condução deve ser controlada e segura;
- condutores devem ter idade mínima de 16 anos e licença de condução válida;
- não conduza sob efeito de estupefacientes;
- não conduzir em estradas públicas;
- não exceda capacidade total de lugares sentados: 2 ocupantes;
- não operar o veículo com passageiro de idade inferior a 12 anos;

DEVE LER ATENTADAMENTE E SEGUIR AS INSTRUÇÕES E AVISOS NO MANUAL DE PROPRIETÁRIO

Pressão de pneus inapropriada ou sobre carga pode causar perda de controlo do veículo, resultando em lesão grave ou morte.

- Pressão de pneu frio:
frontal: 80kPa
traseiro: 100kPa



5BYV-190002-9000 EU229

5

5BY6-ROPS

CFMOTO

5BYV-190015-9000 EU228

NOTICE

ATENÇÃO: verifique o óleo do motor a cada 500km

905B-190413-US13C

7

! WARNING

APLICAR TRAVÃO PARA INICIAR

P
R
R
H
H
L

-quando o veículo não está em uso deve engrenar P-estacionamento

-para usar a mudança das velocidades, 2WD/4WD deve parar o veículo e aplicar o travão

5BWV-190014-5000 US219

8

! WARNING

MÁ DISTRIBUIÇÃO DE CARGA NO TRAILER PODE CAUSAR PERDA DE CONTROLO SOBRE O VEÍCULO

- Capacidade reboque máx:
540kg

-Capacidade língua máx.:
54kg

5BYV-190013-9000 EU22B

12

NOTICE

ÓLEO DE TRANSMISSÃO

Tipo: **75w/90/GI-5**

Volume De Óleo: **0.6l**

Capacidade De Mudança: **0.6l**

9AWA-190008 EU179

10
11

! WARNING



-Deve estar preparado para a possibilidade de capotagem

-Se o veículo caputar deve manter todos os componentes do seu corpo dentro do veículo.

-Utilize sempre cinto de segurança.

NUNCA tente evitar capotar com o corpo.

SEMPRE usar componentes de apoio

5ASV-190021-6G00 US226

9

⚠ WARNING

Para evitar lesão grave ou morte, deve ter em atenção:

- Peso máximo caixa de carga: 150kg
- Não transportar passageiros na caixa de carga
- Leia e cumpra as regras de segurança sobre rebocar e transportar carga delineadas no manual de proprietário
- Sempre que transportar carga deve reduzir a velocidade e manter uma distância de segurança maior. Evite terrenos irregulares e colinas
- Deve anexar devidamente a carga
- Mantenha o peso centrado na caixa de carga, com menor altura possível



5BWV-190012-5000 US219

9

13

NOTICE

ÓLEO DO MOTOR

Tipo: **SAE10W-40 SG ou superior**

Volume De Óleo: **2.6l**

Capacidade De Mudança: **2.4l**

Filtro Do Óleo: **2.5l**

9AW#-190007-2410 EU201

14

E₁₃ **CFMOTO**



S100

55R-014195

A50-X D5.12

9GQ0-190006 EU206

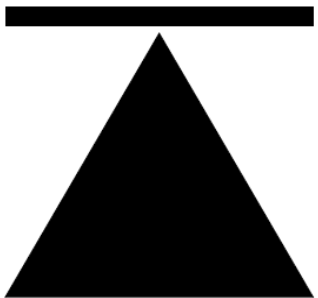
15

5BYV-190017-6300 EU232

Componentes e Comandos

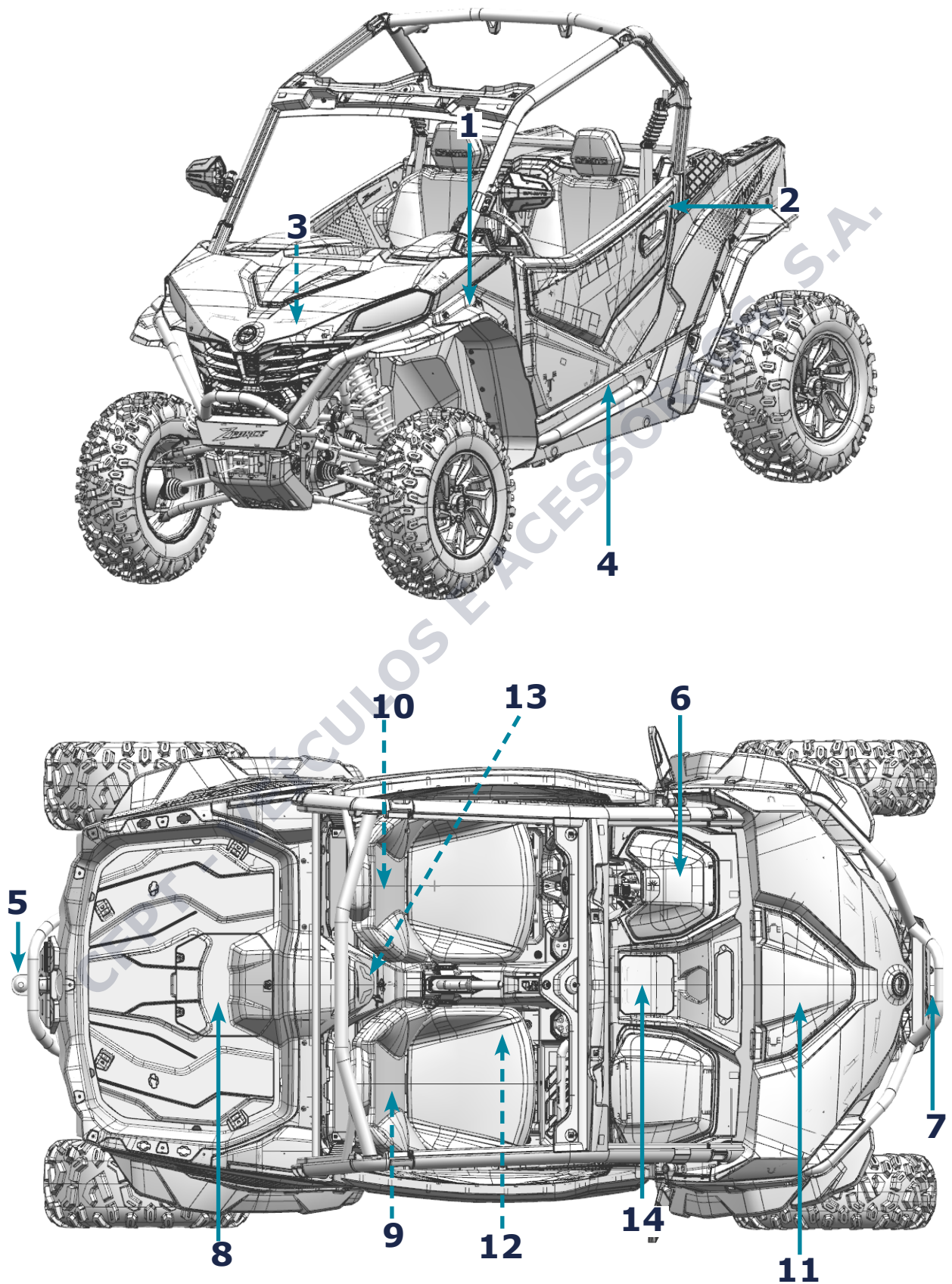

- 1. Estrutura de metal-** estrutura de proteção em caso de capotagem ou outras situações similares
- 2. Cinto De Segurança**
- 3. Apoio Do Passageiro**
- 4. Portas Laterais/Rede Lateral**
- 5. Engate De Reboque-** ver secção sobre reboque neste manual

6. Tomada Elétrica Do Guincho Elétrico/ Compartimento Frontal De Arrumação- encontra uma tomada USB(1) para operar o guincho elétrico deve de o conectar à tomada(2) designada que está localizada dentro do compartimento de arrumação frontal.

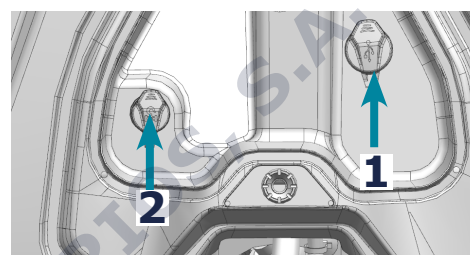

7. Guincho Elétrico- este veículo está equipado com um guincho de 1588kg o controlo do guincho elétrico está localizado no porta-luvas. Para mais informações consultar secção sobre guincho elétrico deste manual.

8. Compartimento De Arrumação E Acesso Traseiro Ao Painel Do Motor- remover base do compartimento para aceder aos componentes que necessitam manutenção

Remoção: remover os três parafusos(3) e levantar a tampa;

Instalação: alinhar a tampa e fixar com os parafusos.

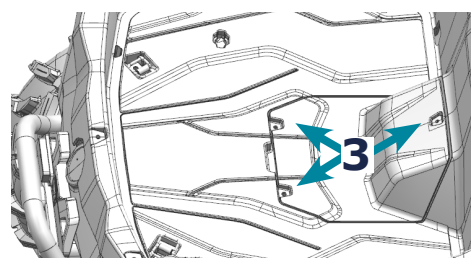

9. Tampa de proteção Do Filtro De Ar- o filtro de ar está localizado por trás do assento do passageiro.

10. Tampa de proteção da ECU- a ECU está localizada por trás do assento do condutor

Remoção: Deve empurrar banco do condutor completamente para a frente soltar o bloqueio e removê-lo do veículo. De seguida, soltar os fechos(4) da tampa e removê-la;

Instalação: Alinhar os fechos da tampa e fixar.

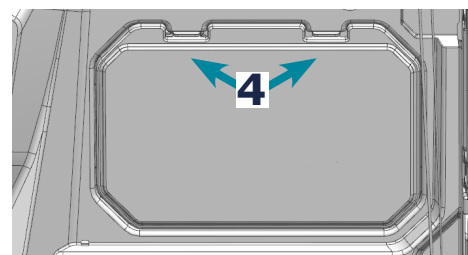

11. Tampa de proteção acesso frontal- remover para aceder aos componentes do radiador e reservatórios de óleo que necessitam manutenção

Remoção: na margem da tampa, puxe num movimento ascendente para soltar os pinos;

Instalação: alinhar os pinos da tampa e pressionar até encaixar.

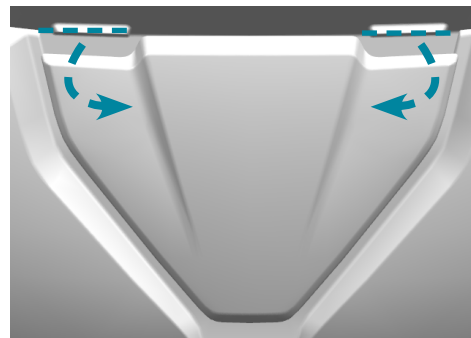

12. Tampa De Proteção Da Transmissão- encontra-se debaixo do assento do passageiro deve de o remover para aceder aos componentes da transmissão que necessitam manutenção.

Remoção: deve empurrar banco do condutor completamente para a frente soltar o bloqueio e removê-lo do veículo. De seguida, soltar os fechos(5) da tampa e removê-la;

Instalação: alinhar os fechos da tampa e fixar.

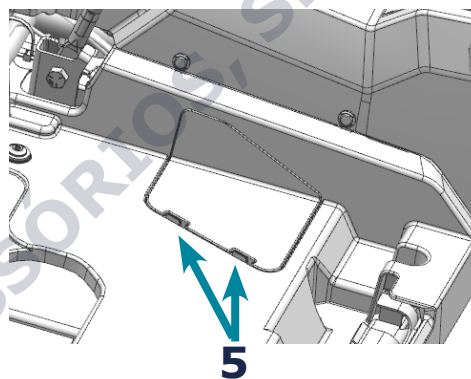

13. Tampa(6) De Acesso Frontal Ao Painel Do Motor- acesso frontal para inspeção e manutenção dos componentes frontais do motor.

Remoção: remover os bancos do condutor e passageiro, depois os parafusos da tampa;

Instalação: alinhar a tampa e fixar com os parafusos.

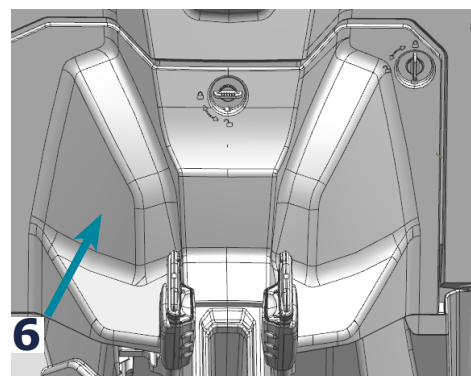

14. Tampa(7) De Acesso Ao Painel Dos Interruptores- localizada entre os compartimentos de arrumação frontais, serve de acesso para a manutenção dos interruptores.

Remoção: remover os bancos do condutor e passageiro, depois os parafusos da tampa;

Instalação: alinhar a tampa e fixar com os parafusos.

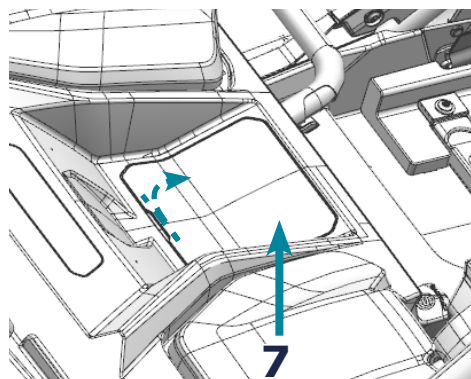

Controlos e Características

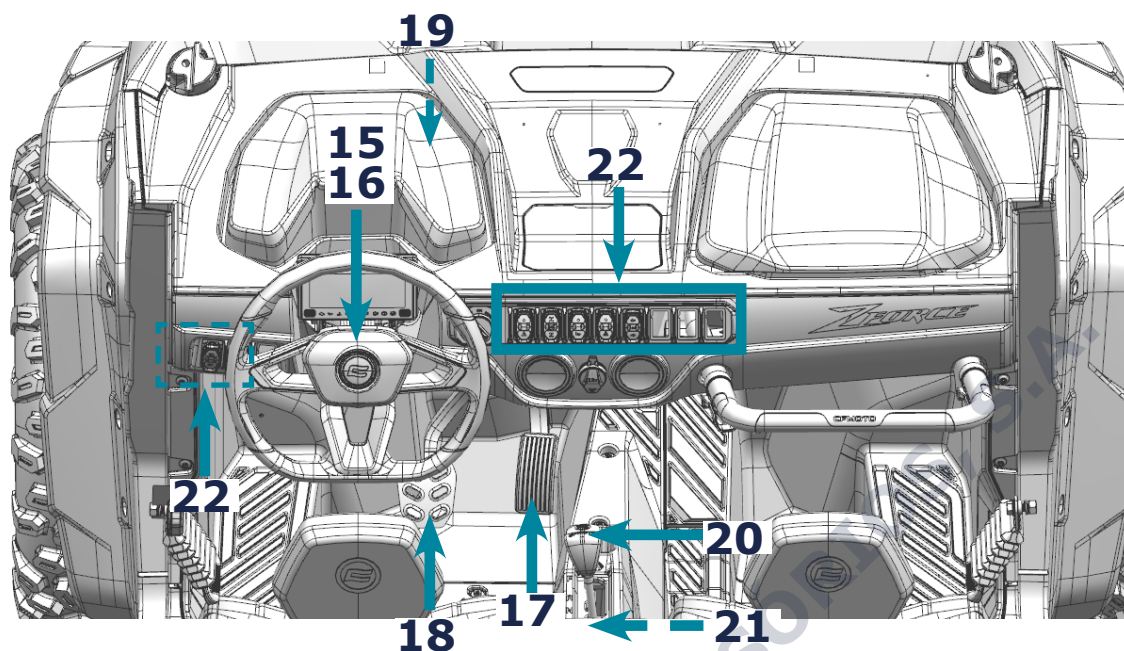

15. Alavanca De Ajuste Da Posição Do Volante- aplique a alavanca até sentir que o volante solto. Para bloquear na posição desejada, deve de aplicar de novo a alavanca.

16. Volante- localizado em frente ao assento do condutor. É utilizado para direcionar o veículo.

17. Pedal de Aceleração Eletrónico- localizado à direita do pedal do travão. Se verificar que funciona de forma anormal deve visitar os seu concessionário.

Funções:

a. **Função De Proteção De Início-** o veículo inicia diretamente em velocidade engrenada neutral e park. É necessário aplicar o pedal do travão para iniciar o motor quando a velocidade engrenada é low ou high;

b. **Função De Limite Da Velocidade De Marcha Atrás-** limita a velocidade de marcha atrás até 25kmh;

c. **Função 4WD-LOCK-** neste modo o limite máximo do veículo é de 35kmh. Para desativar deve pressionar o botão de override;

d. **Ralenti-** quando a velocidade engrenada é neutral, o rpm do motor está limitado até 5000rpm;

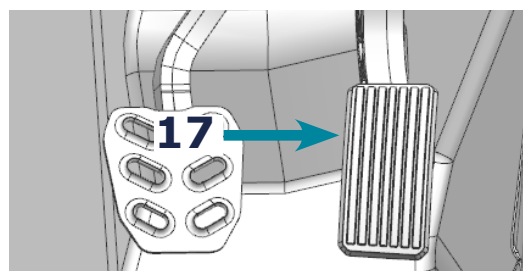
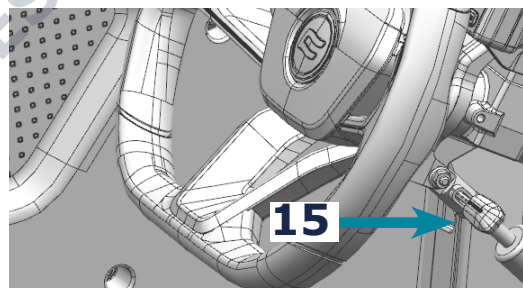

e. **Prioridade De Travagem**- aplicar o acelerador e pedal do travão simultaneamente retorna o pedal de aceleração eletrónico ao modo ralenti;

f. **Função De Limitação Do Binário**- quando é detetado um erro no sistema de aceleração eletrónico, o binário do motor será limitado e o veículo entra em modo ralenti.

18. Pedal Do Travão(18)- localizado à esquerda do pedal do acelerador. Se verificar que funciona de forma anormal deve visitar os seu concessionário.

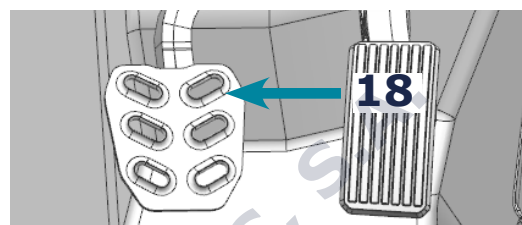

19. T-BOX(19)- localizada na parte traseira do compartimento de arrumação frontal conecta o condutor ao veículo através do uso da aplicação CFMOTO RIDE APP.

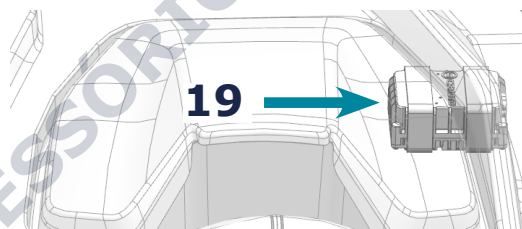

20. Manete Das Velocidades(20)- localizada no lado direito do volante. Antes de mudar a velocidade engrenada deve travar o veículo. Este veículo tem 5 velocidades: **Low** (baixo), **High** (alto), **Neutral** (neutro), **Reverse** (marcha-atrás), **Park** (estacionamento).

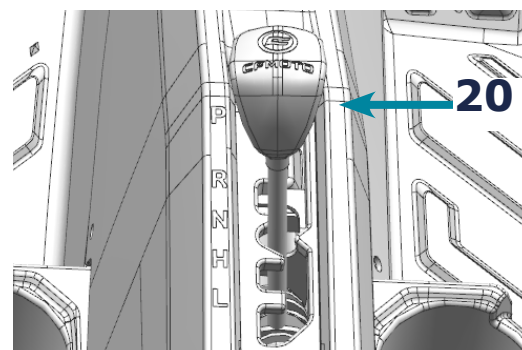

21. Travão De Mão- localizado ao lado da manete das velocidades. Para acionar deve de aplicar a alavanca para baixo, travando assim o veículo. Para destravar deve carregar no botão na ponta da alavanca e aplicá-la até a devolver à posição original.

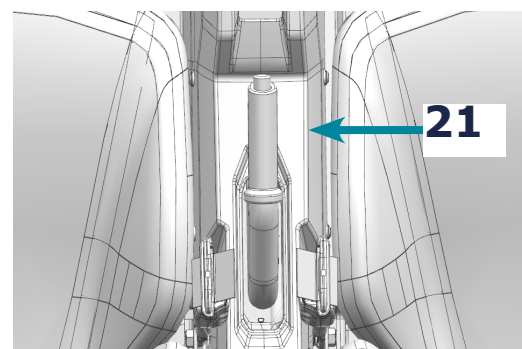

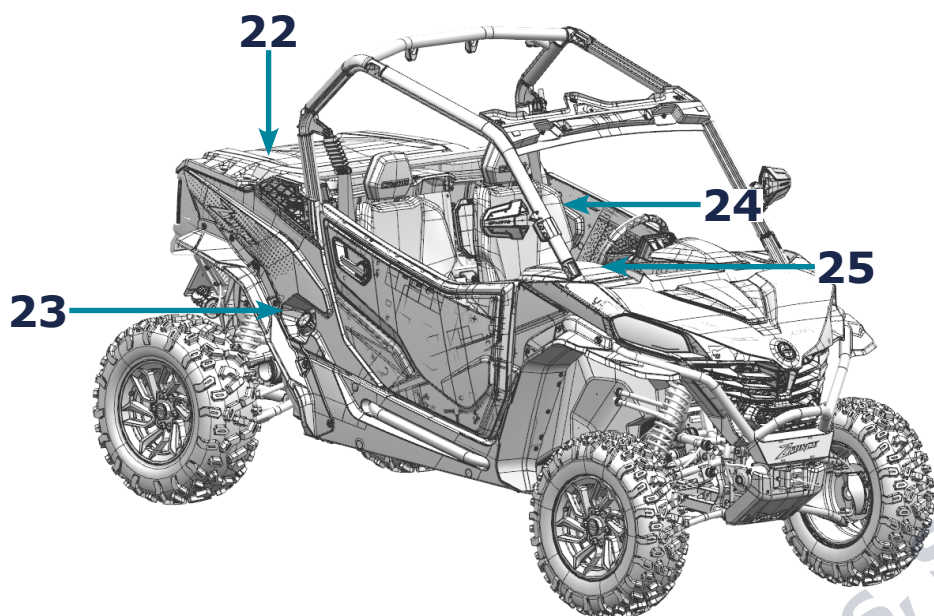

22. Caixa De Carga

23. Tampa Do Combustível- localizado no lado do assento do passageiro.

24. Assento Do Condutor- alavanca situada debaixo do banco permite o ajuste do banco.

25. Kit De Ferramentas- equipado com ferramentas para manutenção básica.

Sistema CVT

Este veículo está equipado com um sistema de transmissão continuamente variável que utiliza uma correia e roldanas de embraiagem para automaticamente variar rácios de transmissão, permitindo uma variabilidade infinita entre as velocidades mais altas e mais baixas dos veículos, sem passos ou mudanças específicas. Deve sempre verificar o bom estado dos componentes que constituem este sistema.

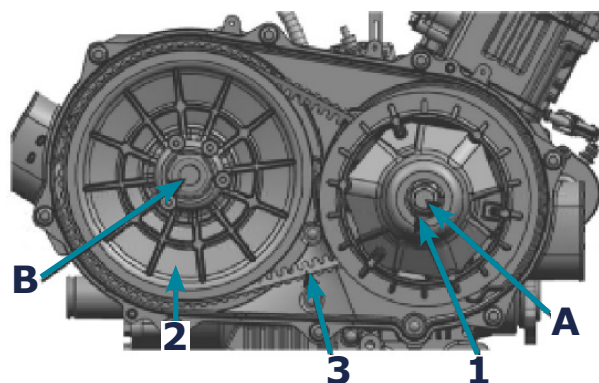

Este sistema é constituído por:



- Uma **embraiagem primária** (1) que é uma forma avançada de embraiagem centrífuga. Esta está montada na cambota A do motor e contém um rolamento unidirecional que cria uma função de travagem do motor, abrandando o veículo sem ter de utilizar o travão de mão ou de pé.
- Uma **embraiagem secundária** (2) está montada no eixo de entrada da transmissão B e serve duas funções: como roldana para a embraiagem primária e como sensor de torque.
- Uma **correia de transmissão** (3) que é uma correia resistente em formato V que liga o motor e as roldanas de transmissão.

Override

Normalmente, durante operação de 4WD-Lock o motor está limitado. E caso de necessitar de mais potência do motor deve:



-soltar o acelerador, pressionar >3s no botão de override, o indicador deverá também acionar

-enquanto pressiona no botão, acione o pedal de aceleração. Solte o botão, restaurando assim a função de limitação de velocidade.

	limitação de velocidade está cancelada
	a velocidade do veículo está limitada

ATENÇÃO: não pressione o botão de override quando o veículo tem uma função de limitação de velocidade ativa e o acelerador está



Luzes De Perigo

	ativa luzes de perigo, aciona indicador respectivo
	desativa luzes de perigo e indicador respectivo



Modo

NORMAL	<p>Nesta posição, o veículo e o painel de instrumentos está em modo "ECO". O veículo terá uma resposta mais suave no início de marcha. mais adequado para percursos menos agressivos como trilhos com pouca elevação, terra batida, etc.</p> <p>NOTA: DE MODO A EVITAR DANOS INCORRIGÍVEIS, NÃO UTILIZE ESTE MODO EM SITUAÇÕES QUE EXIGEM MUITO DO SISTEMA CVT</p>
SPORT	<p>Nesta posição, o veículo e o painel de instrumentos está em modo "SPORT" (desportivo). O veículo terá uma resposta de aceleração mais rápida. É mais adequado para transportar cargas, percursos mais agressivos e situações que necessitem de mais potência do motor.</p>

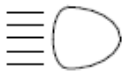

Interruptor Principal Das Luzes

	ativa as luzes do farol, luz de mínimos, luz de travão e painel de instrumentos
	ativa as luzes de mínimos e luz de travão
	todas as luzes estão desativadas



Interruptor De Luzes Médios E Mínimos

	aciona médios
	aciona mínimos





Interruptor De Buzina

	ativa a buzina
	desativa buzina

Interruptor Luzes De Mudança De Direção

	aciona luz mudança de direção esquerda
	aciona luz mudança de direção direita
	desativa luz de mudança de direção

Interruptor 2WD/4WD

	2WD- Nesta posição o poder do motor está concentrado apenas nas rodas traseiras.
	4WD- Nesta posição o poder do motor está concentrado nas rodas traseiras e frontais.
	4WD-LOCK -- Nesta posição o poder do motor está concentrado nas rodas traseiras e frontais, sendo que o diferencial frontal está bloqueado. Ao contrário do modo 4WD, as rodas giram todas à mesma velocidade. Velocidade máxima está limitada a 35kmh.
 ATENÇÃO	
Para evitar danos irreversíveis no veículo, é necessário cessar marcha para ativar ou desativar 2WD/4WD e 4WD-LOCK.	

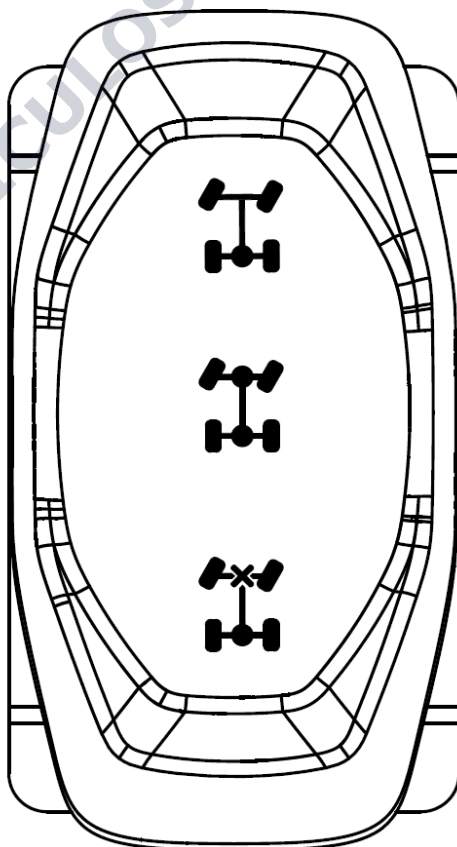

Painel de Instrumentos

Indicadores do Painel de Instrumentos

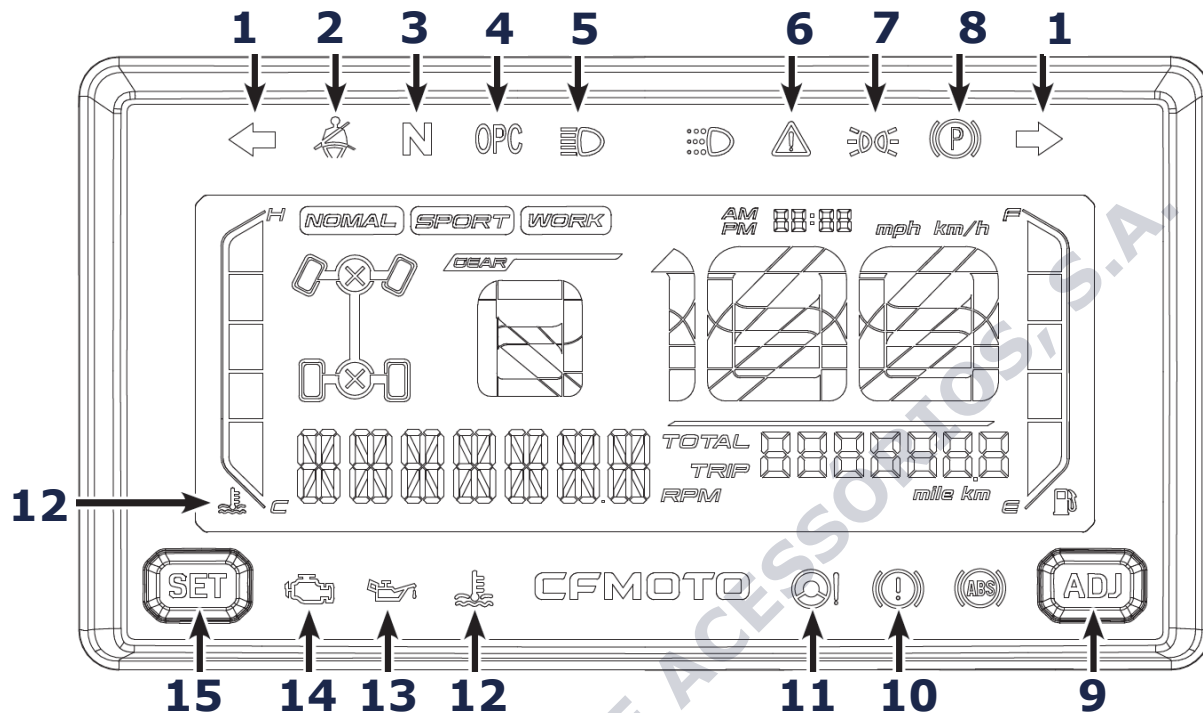

- 1. Indicador De Mudança De Direção** - acionado consoante a posição do botão dos indicadores de direção (piscas).
- 2. Luz Indicadora Do Cinto De Segurança** - aciona sempre que o cinto de segurança não está colocado.
- 3. Luz Indicadora De Mudança Engrenada Neutra** - aciona quando a transmissão está em mudança engrenada neutra.
- 4. Indicador De OPC**- aciona o indicador e o alarme quando o condutor abandona o assento sem ativar o travão de mão.
- 5. Indicador Da Luz De Farol** - quando acionada, o indicador deverá também acender.
- 6. Indicador Override**- aciona quando a função de override é ativada.
- 7. Indicador De Luz De Presença Diurna**- o indicador aciona quando o veículo liga.
- 8. Indicador De Travão De Mão**- ativa quando o travão de mão é acionado.

- 9. Botão ADJ-** para ajustar ou definir as funções do painel de instrumentos.
- 10. Indicador De Nível Baixo De Óleo Dos Travões-** é acionado quando o nível do óleo está baixo.
- 11. Indicador De EPS** – aciona quando o sistema deteta uma falha no sistema eletrónico de direção assistida.
- 12. Indicador Da Temperatura Do Líquido De Refrigeração-** exibe a temperatura atual do líquido de refrigeração. Caso indique um nível anormal de temperatura deve:
- Para aquecer, mantenha o veículo com o motor ligado durante algum tempo até a temperatura normalizar;
 - Para arrefecer, estacione o veículo com o motor desligado e aguarde que normalize;
- 13. Luz De Alerta Do Óleo Do Motor-** acende quando o nível do óleo do motor atinge um nível muito baixo. Nesse caso deve adicionar óleo ou contactar o seu concessionário o mais depressa possível.
- 14. Indicador De Falha EFI** - este indicador acende-se quando ocorre uma avaria no sistema de injeção electrónica de combustível. Pare o veículo e contacte o seu concessionário para eliminar a avaria, caso contrário poderá provocar danos graves no motor. Quando o veículo está ligado mas o motor não está ligado, o indicador está aceso.
- 15. Botão SET-** para ajustar ou definir as funções do painel de instrumentos.
- 16. Método De Condução** – indica o método de condução escolhido entre 2wd, 4wd, ou 4wd-LOCK.

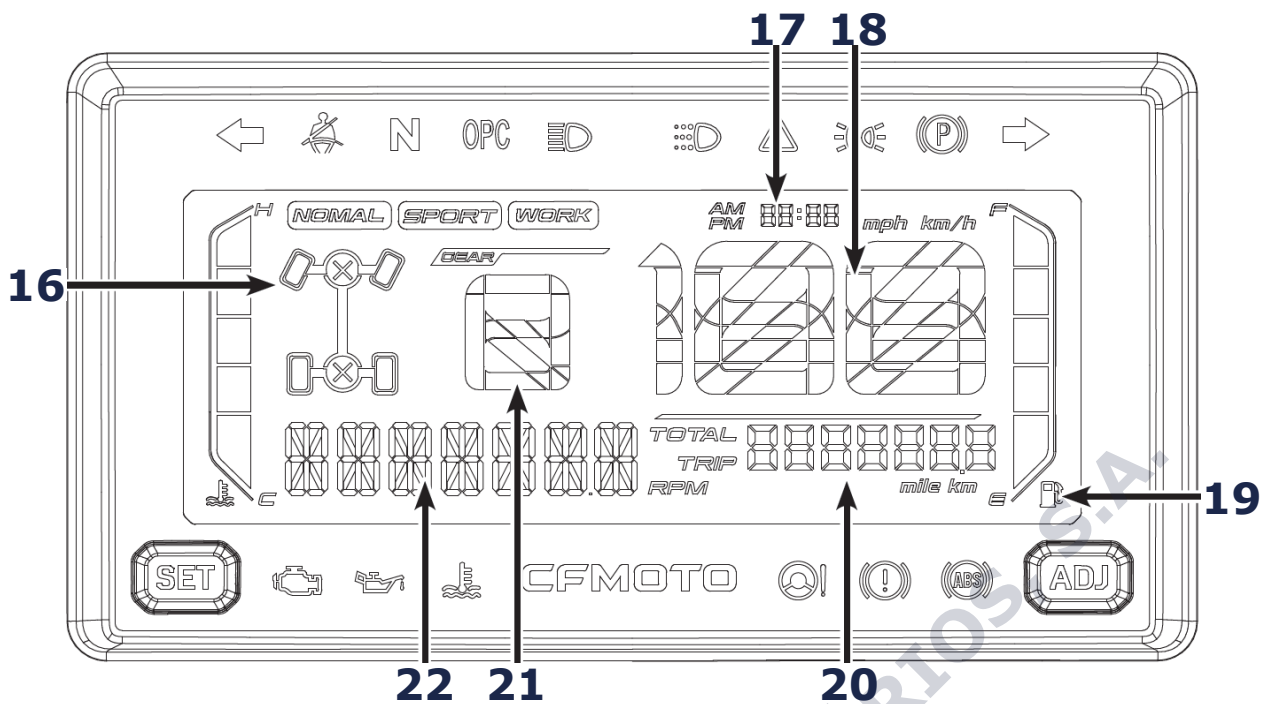

17. Indicador De Hora- mostra a hora atual (ajuste com SEL e ADJ).

18. Velocímetro- mostra a velocidade atual (ajuste com SEL e ADJ).

19. Indicador Do Nível De Combustível- mostra o nível atual de combustível. "F" indica que o nível de combustível é aproximadamente 40L. Quando está na zona vermelha significa que indica que atingiu o nível da reserva (aprox. 3L) e deve abastecer o mais rapidamente possível.

20. Painel de informações- para chamar este painel deve pressionar o botão "SET":

- » "ODO" - distância viajada total;
- » "TRIP" - distância total da viagem;
- » "H" - horas totais do motor;
- » código de erro **EFI**;
- » "V" - carga da bateria;
- » "**Brightness**" - luminosidade do painel de instrumentos;
- » código de erro **EPS**;

21. Indicador De Velocidade Engrenada- mostra a velocidade engrenada atual.

22. Indicador RPM Do Motor- indica RPM atual.

Ajustes no Painel de Navegação

Item	Painel De Instrumentos	Botões SEL/ADJ	Operação
Odômetro	TOTAL	PRESS <1S SET	Troca para definições TRIP
Trip	TRIP	PRESS <1S SET	Troca para hora do motor
Trip	TRIP	PRESS >1S ADJ	Reinicia função TRIP
Horas Do Motor	HORAS DO MOTOR	PRESS <1S SET	Troca para erro EFI
Erro EFI	ERRO EFI	PRESS <1S SET	Troca para carga
Carga	CARGA	PRESS <1S SET	Troca para luminosidade do painel de instrumentos
Luminosidade Painel Instrumentos	LUMINUSIDADE PAINEL DE INSTRUMENTOS	PRESS <1S SET	Odômetro
Menu inicial	MENU INICIAL	PRESS >1S SET	Troca para definição de formato de hora
		PRESS <1S ADJ	Ajuste da luminosidade do painel de instrumentos
Definições de tempo Formato de unidades	DEFINIÇÕES HORA	PRESS <1S SET	Troca para definição de minuto
		PRESS <1S ADJ	+1 Dígito da hora
		PRESS >1S ADJ	Troca para definição de hora
	UNIDADE DE MINUTO	PRESS <1S SET	Altera entre formato 12h/24h
		PRESS <1S ADJ	+1 Dígito do minuto
		PRESS >1S ADJ	Troca para definição de minuto
	12/24 FORMATO HORA	PRESS <1S SET	Troca para definição de formato de velocidade
		PRESS <1S ADJ	Altera entre formato 12h/24h
	FORMATO UNIDADE DE MEDIDA	PRESS <1S SET	Sair modo definições
		PRESS <1S ADJ	Troca para definição de formato de velocidade

Distribuição do Peso

O seu veículo foi concebido para suportar um peso máximo específico, por essa razão deve ler e seguir as recomendações delineadas neste manual sobre a distribuição de peso e nunca ultrapassar o peso máximo.

- Deve utilizar cabos e ou correntes de segurança para segurar a carga, mantendo-a o mais perto do chão possível
- Distribua o peso da carga de forma equilibrada, para evitar capotar
- Quando operar em terreno acidentado, de modo a manter a estabilidade do veículo, reduza a velocidade e, se necessário, a carga
- Quando estacionar deve bloquear tanto as rodas do veículo, como as do reboque.
- Deve usar cautela ao descarregar a carga, certificando-se que mantém o veículo e o reboque equilibrados.

Quando rebocar um atrelado deve ter em atenção os valores de capacidade máxima seguintes:

Capacidade Máxima de Reboque			
Tipo De Anexo	Capacidade Máx. Reboque	Capacidade Máx. Língua Reboque	Nota
51mm x 51mm bola engate	540kg	54kg	Inclui reboque e carga do reboque

Colocar Um Suporte Debaixo Do Veículo

Antes de levantar o veículo deve certificar-se que as rodas estão todas bloqueadas e que o veículo está seguro no local.

AVISO: utilize um macaco hidráulico para uso em superfícies duras tendo em atenção não o sobrecarregar. Siga as instruções e avisos delineados no manual de utilizador do macaco.

Reboque

O seu veículo está equipado não só com um rack de carga frontal e traseiro, como também com um engate de reboque. Operar este veículo com um reboque aumenta consideravelmente o risco de acidente, por essa razão deve seguir as seguintes recomendações:

- Sempre que utilizar um reboque deve verificar a carga máxima da placa de identificação do veículo e nunca a ultrapassar
- Certifique-se que o sinaliza devidamente verificando sempre a legislação em vigor na zona em que se encontra
- Durante a operação mantenha a mudança engrenada em I nunca excedendo os 16kmh, adeque sempre a velocidade e as travagens ao terreno e condições atmosféricas, mantendo sempre uma distância de segurança apropriada
- Confirme que o engate do reboque é compatível com o do veículo
- O reboque está horizontal com o veículo, caso seja preciso utilize uma extensão especial
- Utiliza correntes de segurança para fixar o reboque ao veículo
- Siga as recomendações delineadas neste manual acerca da distribuição do peso
- Certifique-se que fixa corretamente a carga no reboque antes de iniciar a operação
- Cargas que estendem para além do rack podem criar instabilidade no veículo, por essa razão não é recomendado o seu transporte
- Sempre que transportar carga no rack frontal, certifique-se que não obstrui as luzes dos faróis

Ponto De Fixação No Engate Do Reboque

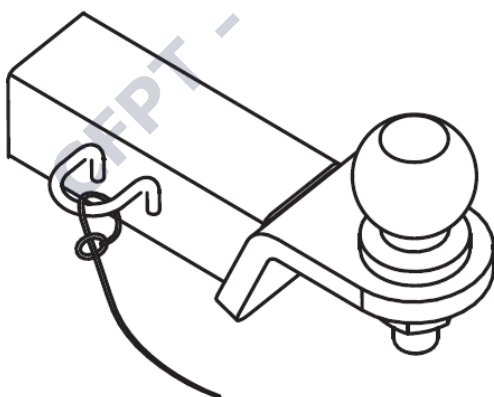

Passar o cabo através do ponto de fixação e de seguida prender o cabo a si mesmo

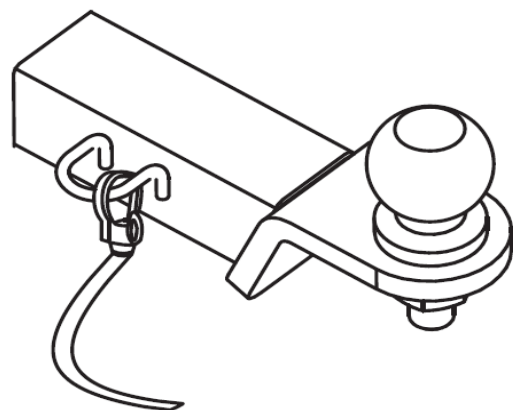

Prender o cabo diretamente no ponto de fixação.

Guincho Elétrico

Este veículo está equipado com um guincho elétrico de 1360kg. O controlo do guincho encontra-se à esquerda do guiador. Para preservar a carga da bateria deve apenas operá-lo com o motor ligado.

Precauções para evitar acidentes ou danos:

- Não utilize o guincho para estabilizar a carga durante o transporte, nem prenda o cabo a si mesmo
- Acione o travão de mão e a manete de velocidades na posição de estacionamento "P", certificando-se que o veículo está devidamente travado
- Não deve utilizar o acelerador enquanto está a operar o guincho
- Não submergir os componentes
- Para evitar sobreaquecimento, se utilizar este mecanismo por mais de 45 segundos deve de o deixar arrefecer por pelo menos 10 minutos antes de o voltar a usar
- De modo a garantir um uso saudável da bateria do seu veículo, deve manter o motor ligado durante a operação
- Utilize apenas cabos de reboque que não esticam

Cabo de Aço

Em caso de falha do cabo de aço, para diminuir danos durante a operação, deve colocar um objeto para distribuir a tensão. Siga as instruções:

- Retraia o cabo até este ficar completamente esticado e sem folga.
- De seguida, coloque, a meio ponto do cabo, um objeto suave e denso, como um casaco pesado ou uma lona.
- Ao longo da operação, tendo sempre em atenção libertar a tensão, reposicione o objeto de modo a mantê-lo sempre a meio ponto do cabo.
- Não utilize o guincho para rebocar outros veículos.
- Utilize equipamento apropriado durante a operação, como luvas de proteção.
- Nunca utilize o guincho com o cabo de aço completamente esticado, deve ter sempre pelo menos 5 voltas no tambor.
- Para evitar destabilizar o veículo, não utilize o guincho em ângulo.
- Não liberte o guincho quando o cabo de aço está sobre tensão.
- Retraia o guincho até ao limite estipulado, tendo cuidado para manter o gancho fora do tambor.
- Ao retraindo o cabo de aço certifique-se que enrola de forma uniforme no tambor.

Precauções gerais de segurança durante a operação:

- É de extrema importância seguir as recomendações de segurança delineadas neste manual
- Antes de iniciar a operação certifique-se que os componentes estão em bom estado
- Mantenha a distância de todos os componentes móveis durante a operação
- Não utilize como guindaste nem em pessoas.
- Certifique-se que a âncora que escolheu é capaz de suportar o peso tendo em atenção de não sobrecarregar os componentes.

Cuidados a ter com o cabo de aço:

- Inspeção sempre cuidadosamente o cabo de aço. Se observar qualquer tipo de dano ou deformação não o utilize.
- Não utilize corda de polipropileno, deve apenas usar cabos designados para uso com guincho elétrico.
- De modo a garantir um uso longo e continuado deve manter o cabo limpo e desengordurado
- Antes de usar o cabo de aço deve substituir os componentes danificados

Como retraindo o cabo de aço:

Assim que terminar a operação, deve retraindo o cabo de forma uniforme no tambor. Siga as instruções seguintes caso este fique entrelaçado. Para esta tarefa, deve recrutar um ajudante.

- Utilize equipamento de proteção, como luvas e óculos ou viseira
- Solte o comprimento necessário de cabo
- Assim que possível, deve desenlaçar o cabo
- Peça ao seu assistente para esticar o cabo aplicando cerca de 45 kg de tensão sobre ele
- Acione o guincho elétrico de forma lenta e controlada enquanto o seu assistente garante a distribuição uniforme do cabo

Carga brusca durante a operação:

O guincho elétrico está apto a aguentar uma carga máxima de 1360kg, quando operado por um veículo estático. É importante lembrar que não foi concebido para aguentar cargas bruscas durante operação, isto é, "puxões" fortes e repentinos.

Não deve:

- Aumentar a folga do cabo para de seguida aplicar força brusca. Esta ação resultará apenas em danos nos componentes envolvidos na operação.
- Ligar e desligar o guincho elétrico intermitentemente. Esta ação sobrecarrega os componentes envolvidos e gera calor excessivo no motor e componentes elétricos.
- Rebochar outro veículo ou objeto. É impossível controlar a tensão e carga aplicada no cabo e sistema do guincho elétrico, mesmo a uma velocidade baixa e controlada. Existe igualmente o perigo de instabilidade do veículo e, conseqüentemente, de acidente
- Usar cabos com elasticidade. Estes são concebidos para armazenar energia, sendo por isso imprevisíveis. Em caso de falha do cabo toda esta energia é libertada, aumentando assim o nível de perigo da operação.
- Utilizar o cabo de aço para fixar o veículo a um reboque ou similar.

Métodos De Recuperação De Veículos

Autorrecuperação:

- Solte o comprimento necessário de cabo
 - Sempre que possível, escolha um ponto de fixação que alinha o máximo possível o cabo de aço ao centro do veículo
 - Anexe o gancho a um ponto de fixação
- Atenção:* anexe sempre o gancho ao componente mais forte disponível
- Acione o guincho elétrico, primeiro deve libertar a folga do cabo e de seguida colocar um objeto para distribuir a tensão em caso de falha do cabo.
 - Juntamente com o guincho elétrico acione a velocidade engrenada baixa "I" e inicie marcha de forma lenta e controlada na direção do ponto de fixação

Atenção: existe um risco acrescentado ao utilizar o acelerador e o guincho elétrico ao mesmo tempo e por isso deverá ser opcional. Se não se sente confiante nas suas capacidades de controlo do veículo deve utilizar apenas a força do guincho mantendo a velocidade engrenada em neutro "n"

- Deverá suspender o guincho elétrico assim que o veículo for capaz de se impulsionar
- Retraia o cabo de aço de volta para o tambor de acordo com as instruções deste manual

Recuperar outro veículo:

- Solte o comprimento necessário de cabo
 - Sempre que possível, escolha um ponto de fixação que alinha o máximo possível o cabo de aço ao centro do veículo
- Atenção:* anexe sempre o gancho ao componente mais forte disponível
- Acione o guincho elétrico, primeiro deve libertar a folga do cabo e de seguida colocar um objeto para distribuir a tensão em caso de falha do cabo.
 - Juntamente com o guincho elétrico acione a velocidade engrenada baixa "I" no veículo preso e inicie marcha de forma lenta e controlada na direção do ponto de fixação
 - Deverá suspender o guincho elétrico assim que o veículo for capaz de se impulsionar
 - Retraia o cabo de aço de volta para o tambor de acordo com as instruções deste manual

Verificações Gerais

Filtro De Ar

A sua manutenção deve ser regulada de acordo com a tabela periódica de manutenção, no entanto, em caso de operar o veículo frequentemente em zonas extremamente poeirentas ou húmidas, deve manter um período de manutenção mais curto. Observe a mangueira de verificação localizada na zona inferior do sistema de filtração de ar, se encontrar água ou sujidade deve recorrer ao seu concessionário para efetuar a limpeza.

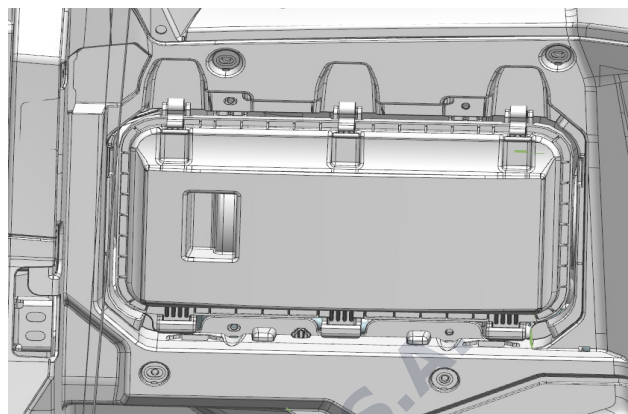

AVISO: Operar este veículo sem um filtro de ar pode resultar em danos graves no motor. Caso o seu veículo tenha estado submerso acima do nível do chão do veículo, deve cessar a operação e contactar o seu concessionário de imediato. É importante certificar que o sistema de filtro de ar se encontra livre de água, de modo a evitar graves danos no motor e sistema de filtro de ar.

Sistema de Combustível

De modo a garantir um desempenho ideal do seu veículo é recomendado para o seu veículo combustível sem chumbo a E10 ou 95(RON). Deverá visitar o seu concessionário, se verificar alguma falha.

Depósito de Combustível

O volume do depósito de combustível é de 37L Abasteça com o motor desligado e arrefecido. Evite ultrapassar os limites do depósito de combustível, na ocasião de um derrame é importante o limpar imediatamente para evitar causar danos graves.

AVISO: gasolina é um líquido extremamente inflamável e sob certas condições pode ser explosiva, não fume ou crie chamas na sua mediação. Dadas as suas características tóxicas, abasteça sempre numa zona devidamente ventilada evitando o contacto com a pele e mucosas. No caso de contacto com os olhos, lava-os imediatamente com água limpa e consultar um médico especialista. Não use gasolina com chumbo pois irá destruir o seu conversor catalítico.

Motor

De modo a garantir o bom estado do seu veículo, substitua o óleo de acordo com a tabela de manutenção periódica. O seu veículo tem uma capacidade de 2.5l e é recomendado o uso de óleo de motor como SAE10W-40. Apesar do óleo recomendado para a maior parte de as circunstâncias ser 10W-40, a viscosidade do óleo deverá ser adaptada consoante as condições climáticas da zona em que conduz.

AVISO: Durante a altura de temperaturas baixas deve prestar especial atenção ao nível do óleo do motor. Uma subida no nível do óleo pode indicar que este se encontra contaminado com detritos. Neste caso, deve trocar de imediato o óleo. Se o problema persistir deve visitar o seu concessionário.

Inspeção Do Nível De Óleo Do Motor

Antes de inspecionar o nível do óleo, o motor do veículo deve estar desligado e posicionado numa plataforma nivelada. Se o motor esteve ligado, é importante esperar 2 ou 3 minutos para que o óleo assente.

- Remova a **vareta do óleo(1)** e limpe os resíduos do óleo com um pano limpo;
- Volte a inserir a vareta completamente no orifício e remova-a novamente;
- Inspeccione a vareta e verifique se a indicação do nível do óleo se encontra dentro do delineado. Se necessário corrija apropriadamente;
- Coloque a vareta de volta no orifício e aparafuse-a firmemente;

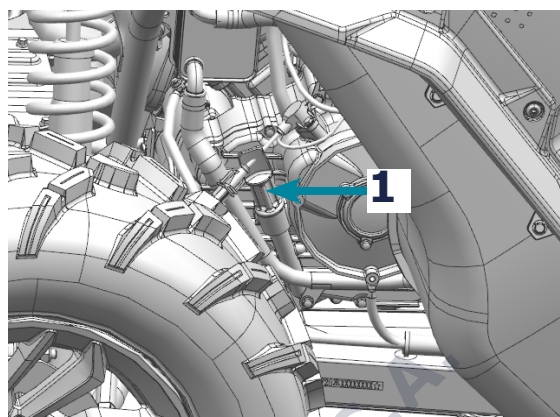

Inspeção do Nível de Óleo da Transmissão

Antes de inspecionar o nível do óleo, o motor do veículo deve estar desligado e posicionado numa plataforma nivelada. Se o motor esteve ligado, é importante esperar 2 ou 3 minutos para que o óleo assente.

- Remova o assento do passageiro e a tampa de acesso frontal ao painel do motor;
- Posicione o veículo numa plataforma nivelada;
- Remova a **vareta do óleo(2)** e limpe os resíduos do óleo com um pano limpo;
- Volte a inserir a vareta completamente no orifício e remova-a novamente;
- Inspeccione a vareta e verifique se a indicação do nível do óleo se encontra dentro do delineado. Se necessário corrija apropriadamente;
- Coloque a vareta de volta no orifício e aparafuse-a firmemente;

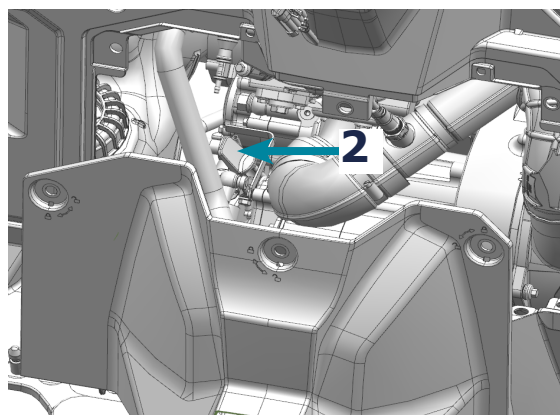

Óleo Da Caixa De Velocidades

Inspeccione a caixa de velocidades e verifique se encontra alguma fuga de óleo. Caso seja necessário, deve visitar o seu concessionário o mais depressa possível. As caixas de velocidades **frontal (a)** e **traseira (b)** do seu veículo tem uma capacidade de **250ml e 400ml respetivamente** e o óleo recomendado é **SAE 80W-90 GL-5** como a escolha principal.

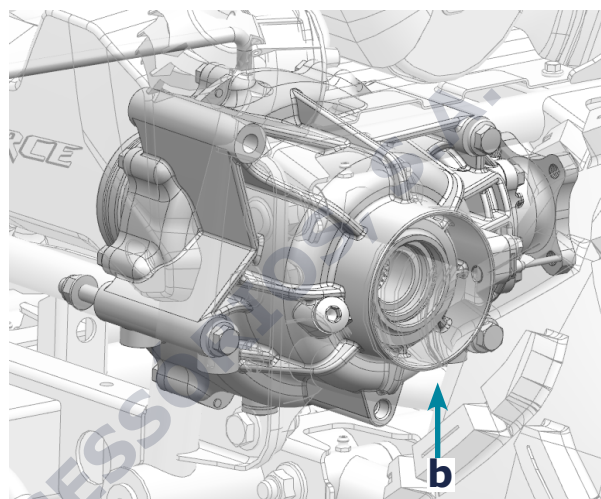
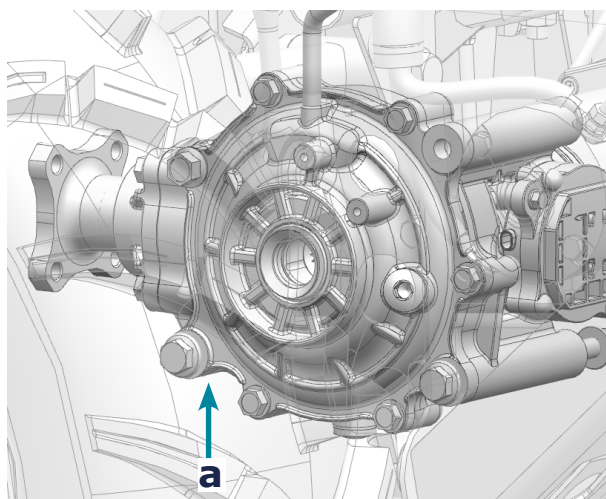

Botas De Eixo

Verifique o estado das **botas de eixo(3)**, caso seja necessário realizar a substituição visite o seu concessionário.

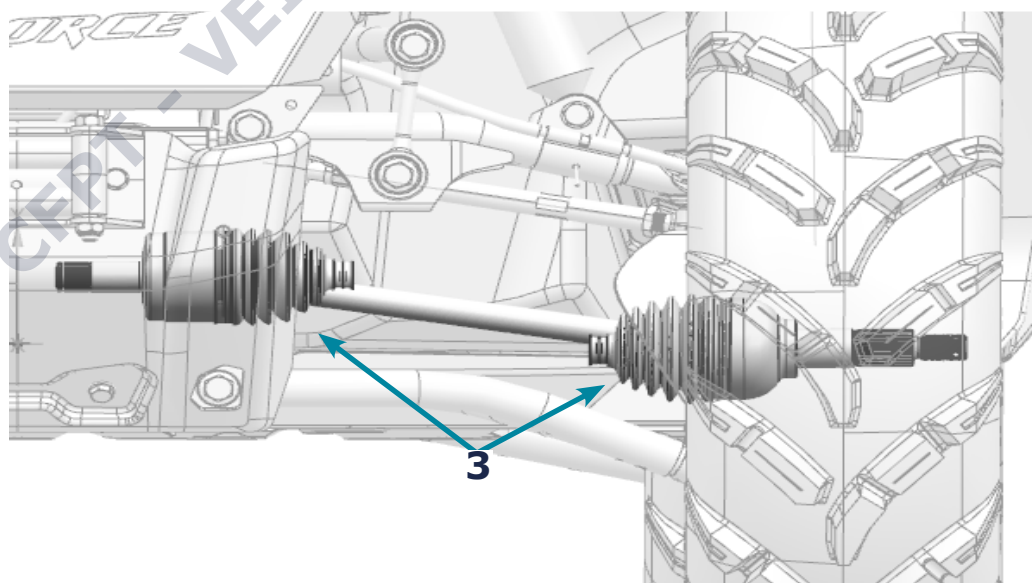

Sistema de Refrigeração

A capacidade do reservatório do líquido de refrigeração é de 4.1 L. Certifique-se que mantém a zona externa do radiador limpa, garantindo assim que continua a arrefecer eficazmente o motor. Não utilize água com pressão alta para evitar danificar os componentes do veículo.

Inspeção do nível do líquido de refrigeração

- Posicione o veículo numa plataforma nivelada;
- O **reservatório(4)** do líquido de refrigeração localiza-se na parte frontal esquerda do veículo;
- O nível do líquido varia com a temperatura, por essa razão, para garantir que faz uma leitura correta, certifique-se que o motor se encontra frio;
- Certifique-se que o nível do óleo se encontra dentro do **delineado (c) e (d)**. Se necessário corrija apropriadamente;

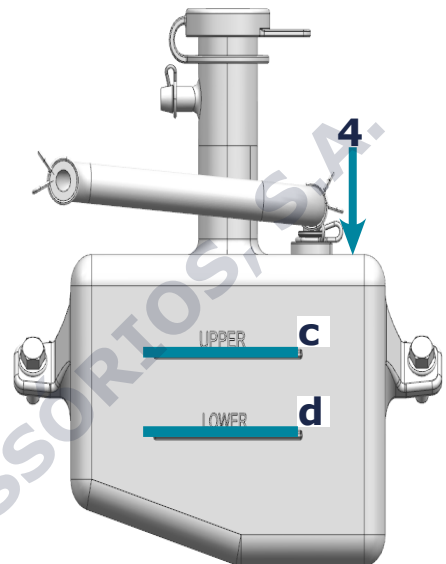

AVISO: De modo a evitar acidentes graves, não remova a tampa de proteção do reservatório do líquido de refrigeração enquanto o motor estiver quente.

Supressor De Faíscas

Mantenha uma limpeza regular do supressor de faíscas seguindo os seguintes passos:

- Remova as **porcas (e)**;
- Retire o **supressor de faíscas (5)** da panela de escape;
- Com uma escova de metal remova os depósitos de carbono do **filtro de aço(f)** e utilize um compressor de ar para remover os depósitos de dentro do supressor de faíscas;
- Retorne o supressor ao seu sítio inicial e confirme que apertou bem as porcas

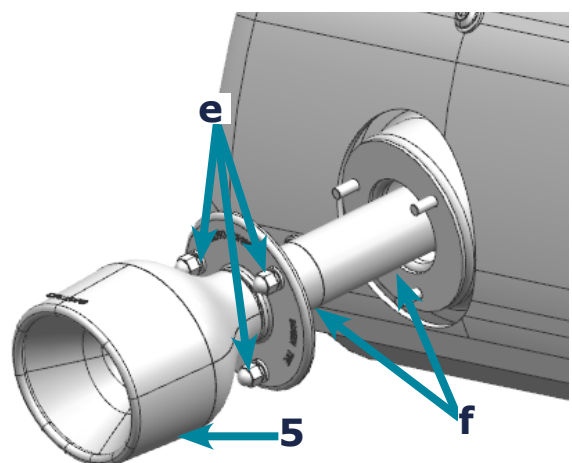

AVISO: Antes de iniciar a limpeza deve certificar-se o motor está desligado e que o sistema de escape não se encontra quente

Sistema Elétrico e Sistema de Luzes

Este modelo está equipado com uma **bateria(6)** de 12volt/30 amp-hour de baixa necessidade de manutenção localizada debaixo do assento. Não existe a necessidade de verificação da quantidade de eletrólito na bateria ou adicionar água destilada. Contudo, de modo a garantir uma longa vida para a sua bateria, mantenha-a devidamente carregada certificando-se que se encontra nas condições ideais para iniciar o motor.

Em caso de necessitar de carregá-la deve visitar o seu concessionário.

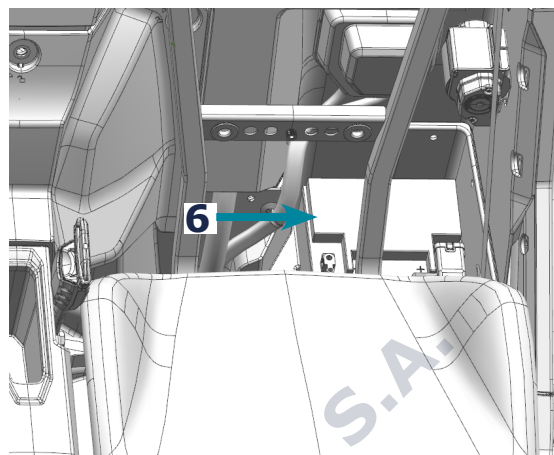

Manutenção da bateria:

É necessário um carregador específico para carregar baterias de baixa necessidade de manutenção. Se não utilizar o veículo por mais de um mês ou mais, deve remover a bateria e armazená-la num sítio fresco e seco. Antes de a reinstalar deve de verificar a carga. Aquando a montagem da bateria certifique-se que conecta os cabos na polaridade correta. Tendo em atenção na remoção que desconecta em último o cabo vermelho ("+" positivo) e na instalação conecta o mesmo cabo primeiro.

AVISO: durante a operação evite o contacto com a roupa e zonas mucosas, usando sempre o equipamento de proteção adequado, no caso de acidente deve lavar a zona afetada com água abundante e procurar ajuda médica o mais rapidamente possível.

Qualquer faísca ou chama perto da bateria incorrerá em perigo de explosão.

Fusíveis

O **sistema de fusíveis (7)** situa-se por trás do assento do condutor, perto da ECU. Caso rebente um fusível deve desligar o sistema elétrico do veículo e substituí-lo. Volte a ligar o sistema elétrico do veículo, no caso de o fusível voltar a rebentar deve visitar o seu concessionário.

AVISO: de modo a evitar curto-circuito accidental, antes de efetuar qualquer tipo de manutenção neste sistema, deve primeiro cortar a corrente do veículo.

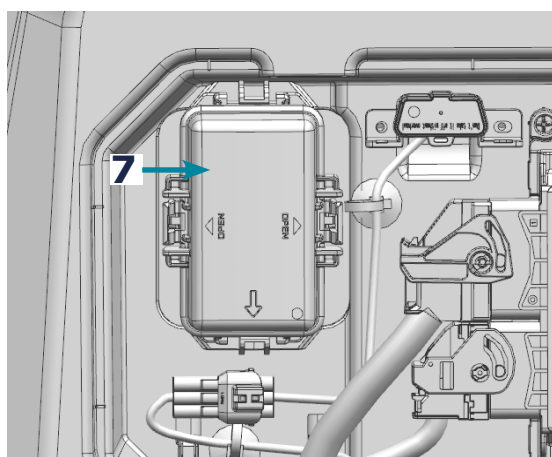

Luz Do Farol

Ajuste Da Luz Do Farol

Máximos: para regular a direção verticalmente deve ajustar o regulador (g)

Médios: para regular a direção verticalmente deve ajustar o regulador (h)

AVISO: o ajuste das luzes deve ser realizado por um concessionário oficial.

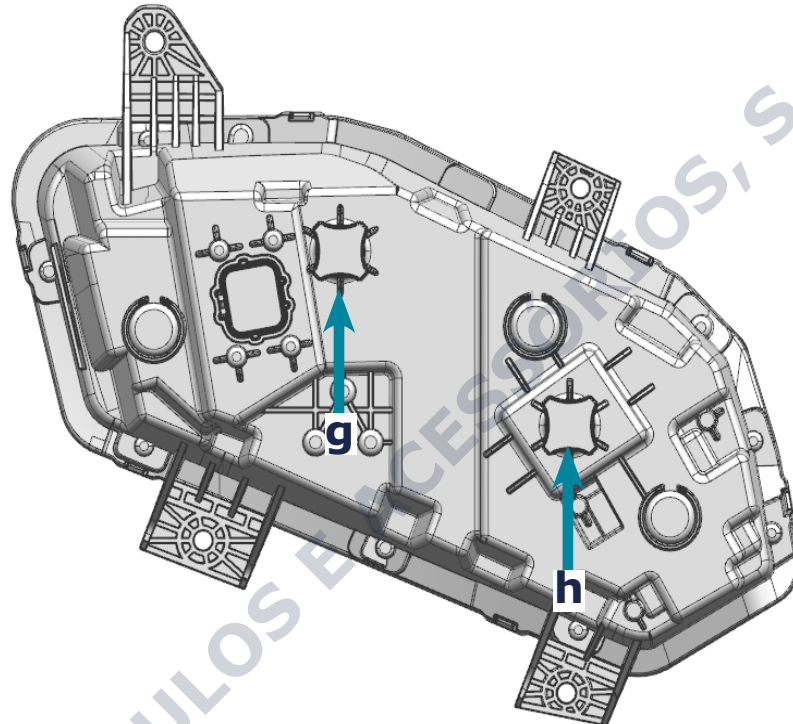

Cinto De Segurança

Para sua segurança e dos seus passageiros, este veículo está equipado com um cinto de segurança de 3 pontos.

AVISO: Antes de iniciar marcha, deve certificar-se que todos os ocupantes do veículo apertam corretamente o cinto de segurança.

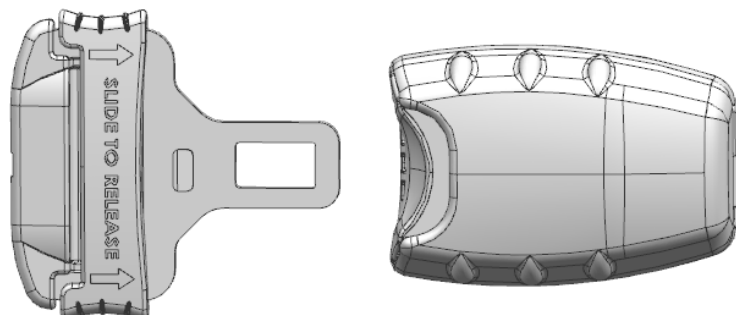

Sistema De Travagem

Inspeção Do Nível Do Líquido Dos Travões Frontais

O **reservatório do óleo dos travões(8)** está localizado debaixo da tampa de proteção de acesso frontal.

Antes de iniciar marcha, inspeccione se o **nível** do óleo dos travões está entre as marcas **superior(i)** e **inferio(j)**.

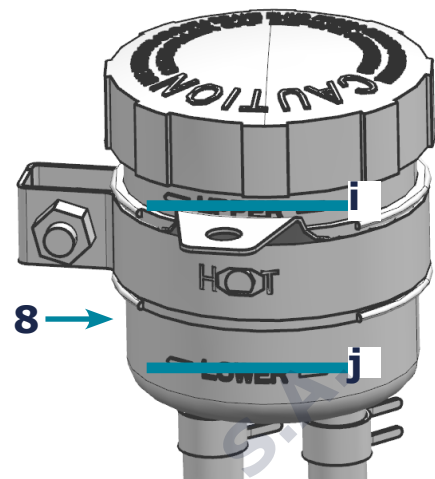

Pastilhas Dos Travões

Observe as **pastilhas dos travões**, caso as pastilhas se encontrem a uma **grossura (l)** inferior a **2mm** e os **discos** a uma **grossura (k)** inferior a **4mm** deve visitar o seu concessionário o mais depressa possível para os substituir.

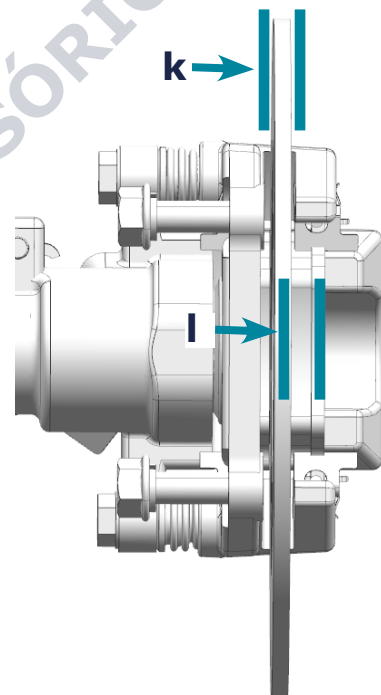

Suspensão Frontal E Traseira

Ajuste Da Pré Carga Dos Amortecedores

Deve ajustar a suspensão à altura do condutor e condições do terreno.

Para aumentar a **pré-carga do amortecedor**, com uma **chave de amortecedor** rode o **anel de ajuste (m)** na direção **a**, para diminuir rode o anel da direção **b**.

NOTA: chave de amortecedor está incluída no kit de ferramentas

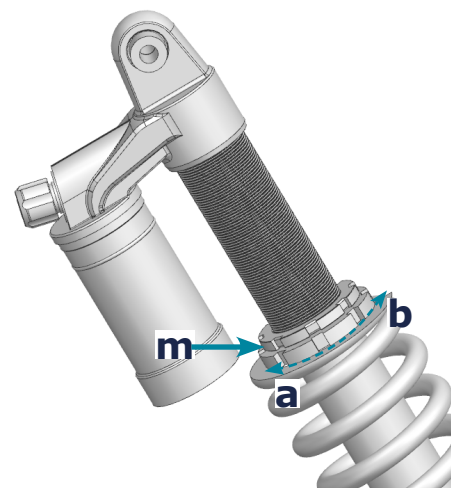

Suspensão Frontal E Traseira

Ajuste Da Compressão Dos Amortecedores

No total são 4 cliques, o 1º sendo a pré-definição de fábrica.

Aumentar: deve girar a **roda de ajuste(n)** na direção "HARD";

Diminuir: deve girar a roda de ajuste na direção "SOFT";

NOTA: deve registrar o número de cliques

Para voltar à pré-definição, deve girar na direção oposta o número de cliques necessários.

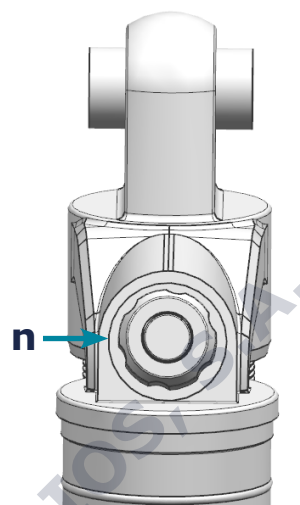

Pneus

Este veículo possui pneus sem câmara de ar. É importante que utilize apenas peças recomendadas e aprovadas, assim como também a instalação correta dos pneus, de modo a evitar fugas de ar. Inspeccione sempre a pressão dos pneus apenas enquanto eles estão frios e ajuste-a à altitude e temperatura atmosférica.



		CF1000UTR-6	CF1000STR-3L
Tamanho Do Pneu	pneu frontal	27 × 9.00 - 14 8PR (60L)	
	pneu traseiro	27 × 11.00 - 14 8PR (67L)	
Pressão Do Pneu	pneu frontal	80 kPa	120 kPa (2 pessoas) 150 kPa (4 pessoas)
	pneu traseiro	100 kPa	120 kPa (2 pessoas) 150 kPa (4 pessoas)
Profundidade Mínima Do Rasto	pneu frontal	3.0mm	
	pneu traseiro	3.0mm	

Manutenção

Uma manutenção periódica cuidadosa ajudará a manter o seu veículo nas condições mais seguras e fiáveis. É recomendado substituir sempre por peças genuínas disponíveis no seu concessionário.

Definição de uso exaustivo

Em situações excepcionais de uso anormal é aconselhável reduzir o intervalo entre manutenção em 50%. A CFMOTO define uso exaustivo nos seguintes casos:

- Condução frequente em terrenos lamacentos, molhados ou areosos
- Condução prolongada com RPM alto e/ou velocidade baixa
- Manter o motor inutilizável por longos períodos de tempo
- Viagens curtas em temperaturas atmosféricas baixas
- Veículos usados em situações comerciais ou de aluguer

Periodicidade da lubrificação

De modo a garantir a saúde do seu veículo, siga as nossas recomendações. Os itens que não estão na lista devem ser lubrificados nos intervalos normais.

- Se o uso do veículo for exaustivo deve mudar os lubrificantes mais frequentemente.
- Antes de um período de armazenamento longo, onde o veículo se encontra imobilizado, deve lubrificá-lo.

Item	Lubrificante	Método
Óleo Do Motor	SAE10W-40	Inspecione a janela de inspeção do nível do óleo
Líquido Dos Travões	DOT4	Mantenha o nível entre o delineado

Tabela Periódica de Manutenção

Chave: Tabela De Manutenção Periódica	
I	Inspecionar, ajustar, limpar, lubrificar ou substituir se necessário
R	Substituir
T	Verificar binário de aperto
●	Visitar concessionário
§	Item de uso severo, deve reduzir intervalo de manutenção em 50%

Manutenção Período De Uso Inicial

	Item	Horas	Km	Anual	Observações
Motor					
	Lubrificação Geral	20	320	I	Lubrificar todos os pontos de lubrificação, pivots e cabos.
	Óleo Do Motor E Filtro De Óleo	20	320	R	Mudar o óleo e o filtro. Limpar o filtro de óleo.
● §	Filtro De Ar	20	320	R	Inspeção; substitua se estiver sujo; não limpe.
●	Folga Das Válvulas	20	320	I	Inspeção; substitua se estiver sujo; não limpe.
	Óleo Da Caixa De Velocidade Frontal/Traseira	20	320	R	Verifique e ajuste se necessário.
	Óleo De Transmissão	20	320	R	Inspeção o nível.
	Sistema CV, Caixa De Velocidades	20	320	R	Inspeção por fugas.
	Tubos Do Motor, Juntas E Vedações	20	320	I	Inspeção por fugas.
Sistema De Refrigeração					
●	Líquido De Refrigeração	20	320	R	Verifique o nível e verifique se não há fugas.
Sistema de Travagem Frontal e Traseiro					
§	Pastilhas Dos Travões	20	320	I	Inspeção a espessura do calço.
	Pedal Do Travão/Manete Do Travão	20	320	I	Inspeção o funcionamento. Ajustar se necessário.
Sistema Elétrico					
	Bateria	20	320	I	Verificar os terminais, limpar e testar o estado da bateria, se necessário.
	Ralenti	20	320	I	Verificar se as rpm. Consulte o concessionário para serviço se estiver fora das especificações ou irregular.
Sistema De Direção					
	Alinhamento Da Direção	20	320	I	Inspeção o sistema de direção. Consulte o concessionário para obter assistência se for necessário alinhar as rodas. necessário.

Manutenção Periódica

	Item	Horas	Km	Anual	Observações
Motor					
	Óleo Do Motor E Filtro De Óleo	100	1600	R	Inspeccionar a mudança de cor mudança. Substituir se estiver sujo e limpar o filtro. Substituir anualmente se o intervalo de horas ou intervalo de distância não for cumprido.
	Óleo Da Caixa De Velocidade Frontal	100	1600	R	Inspeccionar o nível. Mudar anualmente se o intervalo de horas ou de distância não for cumprido.
	Óleo Da Caixa De Velocidade Traseira	100	1600	R	Inspeccionar o nível. Mudar anualmente se o intervalo de horas ou de distância não for cumprido.
	Estrutura Do Motor	100	2400	I	Inspeccionar condição.
	Manete Das Velocidades	50	800	I	Inspeccionar, lubrificar e ajustar se necessário.
	Tubo De Escape e Supressor De Faíscas	100	800	I	Inspeccionar e limpar.
	Ralenti	--	--	I	Verificar se as rpm. Consulte o concessionário para serviço se estiver fora das especificações ou irregular.
● §	Filtro De Ar	50	800	R	Inspeccionar sempre antes da viagem. Inspeccionar frequentemente se for sujeito a uma utilização severa. Substituir se estiver sujo. Não limpar
	Filtro Da Entrada De Ar Do Sistema CVT	50	800	R	Limpar o filtro ou o ecrã do filtro, substituir por um novo, se necessário.
	Correia Do Sistema CVT	100	1600	I	Inspeccionar. Substituir se necessário. Consulte o concessionário para assistência.
	Accionamento Cvt E Roldanas Accionadas	100	1600	I	Limpar e inspeccionar polias. Substituir peças gastas. Consulte o concessionário para assistência
	Corpo Do Acelerador	50	800	I	Inspeccionar. Limpar os depósitos de carbono. Inspeccionar o cabo e lubrificar frequentemente se for sujeito a uma uso severo
●	Vela De Ignição	100	3200	I	Inspeccionar; Substituir se estiver desgastado ou com falhas.
●	Folga Das Válvulas	100	3200	I	Inspeccionar e ajustar se necessário. Consulte o seu concessionário para assistência.
	Tubos Do Motor, Juntas E Vedações	20	320	I	Inspeccionar por fugas.
Sistema De Refrigeração					
●	Líquido De Refrigeração	200	6400	R	Mude o líquido a cada 2 anos se o intervalo de horas não for cumprido.
	Radiador	50	800	I	Inspeccionar; limpar as superfícies. Limpar mais frequentemente se sujeito a utilização severa.

Manutenção Periódica

	Item	Horas	Km	Anual	Observações
Sistema De Injeção					
	Sistema De Combustível	100	800	I	Inspeccionar o depósito de combustível, a tampa, bomba de combustível e relé da bomba de combustível.
	Filtro E Tubos De Combustível	100	3200	R	Inspeccionar o encaminhamento e estado. Substituir o filtro e mangueiras de alta pressão de 4 em 4 anos.
	Tubos Do Sistema De Refrigeração	100	1600	I	Inspeccionar o encaminhamento e estado.
Sistema Elétrico					
	Bateria	20	320	I	Check terminals. Clean and test battery condition as necessary.
Sistema de Travagem Frontal e Traseiro					
§	Pastilhas Dos Travões	10	160	I	Inspeccionar a espessura da pastilha.
	Altura Do Pedal De Travagem	--	--	I	Inspeccionar. Substituir pastilhas de travão ou ajustar altura, se necessário.
●	Líquido Dos Travões	200	1600	R	Inspeccionar se há mudança de cor. Substitua a cada 2 anos.
Rodas					
●	Rolamentos Da Roda	100	2400	R	Inspeccionar se existe algum ruído ou folga. Substitua se necessário.
Sistema De Suspensão					
●	Suspensão Frontal E Amortecedores Traseiros	50	800	I	Lubrificar. Verificar os fechos.
Sistema De Direção					
	Alinhamento Da Direção	--	--	I	Inspeccionar o sistema de direção. Consultar o concessionário para assistência sempre que peças da direção ou alinhamento das rodas sejam necessárias.
Sistema De Transmissão					
	Óleo De Transmissão (Motor 1000)	200	3200	R	Inspeccionar o nível. Substitua anualmente se não cumprir o intervalo de horas e kms.
Outros Componentes					
	Cinto De Segurança	100	3200	I	Inspeccionar visualmente as correias e testar os fechos. Limpe o mecanismo de fecho com maior frequência se for utilizado em condições severas. Substituir se necessário.
	Lubrificação Geral	50	800	I	Lubrificar todos os pontos de lubrificação, pivots, cabos, etc.
●	Parafusos, Porcas, Cabos E Fios	100	1600	T	Inspeccionar e apertar.

Cuidados com o veículo

Limpeza

Uma limpeza regular e cuidada é uma forma de estender a vida do seu veículo e mantê-lo na melhor forma possível.

A forma mais segura de limpeza é com uma mangueira de jardim e uma mistura de sabão neutro e água num balde. Deve ter em atenção não utilizar detergentes agressivos, pois podem deteriorar os componentes de plástico do veículo.

Utilize um pano próprio para limpeza de veículos, limpando de cima para baixo. Certifique-se que o radiador do sistema de refrigeração e as botas de eixo estão devidamente limpas.

Deve enxaguar o veículo frequentemente, para evitar marcas de água deve utilizar um pano de camurça para secar.

Assim que finalizar a limpeza é importante reaplicar lubrificante em todos os componentes que o necessitem.

De modo a evaporar qualquer humidade que se encontre no sistema do motor e de escape, deve ligar o motor e deixá-lo correr durante alguns minutos.

ATENÇÃO: não é recomendado o uso de mangueira com alta pressão, pois poderá danificar os adesivos de segurança.

De modo a proteger a superfície, aplique uma cera não abrasiva para veículos.

ATENÇÃO: certos produtos químicos, como repelente de insetos, irá danificar os componentes de plástico do veículo.

Armazenamento

- Realize a manutenção necessária e garanta que o veículo está devidamente limpo
- Ligue o motor e deixe-o a correr por 5 minutos, desligue-o e de seguida troque o óleo do motor e lubrifique a corrente de transmissão
- Verifique o nível dos vários líquidos, como líquido de refrigeração, dos travões, etc
- Abasteça com combustível e aditivo de combustível apropriado
- Reduza a pressão dos pneus em 20%
- Aplique um líquido anticorrosivo em todas as partes de metal, incluindo o motor
- Após se certificar que a bateria tem a carga total, remova-a e armazene-a num sítio seco e longe da luz solar
- Proteja a moto com uma capa apropriada
- De modo a evitar humidade, mantenha as rodas em cima de tábuas de madeira

Transporte

- Desligue o motor e guarde a chave num sítio seguro
- Acione a manete das velocidades em qualquer posição exceto posição de estacionamento "P" e o travão de mão
- Deve bloquear as rodas e fixar o veículo à estrutura de transporte de modo a garantir que o veículo fica estático
- Certifique-se que a tampa do depósito do combustível está devidamente fechada

Garantia

Período de Garantia

A marca oferece uma garantia limitada sobre todos os componentes do seu veículo contra defeitos de material ou mão de obra. No momento da compra do veículo deve ser feita a ativação do período de garantia do veículo. A partir do momento em que a marca receba os dados, ativa 36 meses de garantia de utilização do veículo. A garantia, que tem início no dia de levantamento do veículo no concessionário, cobre o custo das peças e mão-de-obra da reparação ou substituição das peças com defeito. Esta garantia é transferível para outra pessoa durante o período de vigência. Para alteração dos dados de proprietário basta dirigir-se ao seu concessionário. Tal transferência não estenderá o prazo original da garantia.

Exclusões da Garantia

A garantia exclui qualquer tipo de falhas que não sejam causadas por defeitos no material ou de fabrico. Na garantia não estão cobertos componentes consumíveis, de desgaste geral, peças expostas a superfícies de fricção, tensões, condições ambientais e/ou contaminação e utilizadas para fins diferentes daqueles para os quais foram concebidas. Deve consultar o Manual de Garantia e Manutenção, onde estão descritas detalhadamente todas as condições de garantia do veículo.

Na listagem de componentes não abrangido pela garantia constam, entre outros, ou seguintes:

- Baterias
- Filtros
- Rolamentos
- Superfícies com e sem acabamento
- Componentes de travagem
- Lâmpadas
- Casquilhos
- Componentes/fluidos hidráulicos
 - Componentes do corpo acelerador
 - Lubrificantes
 - Disjuntores/fusíveis
- Vedantes
- Embraiagem e componentes
- Componentes do banco
- Líquidos de refrigeração
- Velas
- Correntes
- Componentes da direção
- Componentes eletrónicos
- Componentes da suspensão
- Componentes do motor
- Jantes e pneus

O seguinte não está abrangido sobre qualquer tipo de garantia:

- Desgaste normal do material.
- Manutenção periódica.
- Danos causados por falta de manutenções e falta de cuidados no manuseamento e armazenamento do veículo.
 - Danos resultantes da remoção de peças, reparações e manutenções incorretas, utilização de peças não aprovadas pela marca ou manutenções em oficinas fora da rede de concessionários autorizados ou reparadores independentes.
 - Danos causados por utilização anormal ou abusiva, negligência ou operação do veículo de maneira inconsistente com o recomendado neste manual.
 - Danos causados por acidentes, imersão do veículo, fogo, roubo, vandalismo ou qualquer força maior.
 - Condução com combustíveis, óleos ou lubrificantes não indicados para este veículo
 - Oxidação ou corrosão resultantes da utilização em ambientes salinos ou de materiais corrosivo, assim como falta dos cuidados diários por parte do proprietário.
 - Danos provocados por corridas ou qualquer outra atividade de competição.
 - Danos resultantes de alterações feitas ao veículo que interfiram com o seu funcionamento, desempenho e durabilidade, ou o veículo alterado de forma a modificar a sua finalidade.

CFPT - VEÍCULO E ACESSÓRIOS S.A.



CFPT - VEÍCULOS E ACESSÓRIOS, S.A.