



+

MORE FUN.

+

○

●

○

UFORCE 800 XL

Manual de Proprietário

LEIA ESTE MANUAL COM ATENÇÃO.

Contém informação de segurança importante.

» »

AVISO

Este manual encontra-se atualmente em processo de revisão. Algumas informações poderão ser atualizadas ou ajustadas em breve. Agradecemos a sua compreensão.

CONTEÚDOS

PREFÁCIO	1
Conversor Catalítico	2
Sinais Chave	3
INTRODUÇÃO	6
VIN e CHAVES	7
ESPECIFICAÇÕES	8
SEGURANÇA DO OPERADOR	14
Preocupações Gerais de Segurança	14
Modificações do Equipamento	15
Responsabilidades do Proprietário	18
Equipamento de Segurança para a Condução	22
AUTOCOLANTES DE SEGURANÇA, LOCALIZAÇÕES E AVISOS	23
Avisos de Potenciais Perigos	31
Proteção dos Ocupantes	48
Controlos Primários	50
Controlos Secundários	54
Características do Veículo	61
Sistema CVT	69
Como Evitar Danos na Correia de Transmissão CVT e nos seus Componentes	70

Indicadores e Funções do Painel de Instrumentos	73
OPERAR O SEU UTV	81
Período Inicial de Utilização	81
Período Inicial dos Travões	82
Inspeção antes de Conduzir o Veículo	84
Acelerador	84
Travão de Pedal	84
Arranque do Motor	85
Manete de Velocidades	86
CONDUÇÃO SEGURA	89
Responsabilidades do Condutor	89
Exercícios de Prática	93
Operar o seu Veículo	96
MANUTENÇÃO	116
Definição Uso Impróprio	116
Lubrificação Geral Recomendada	117
Pontos-Chave do Plano de Lubrificação	117
Manutenção Antes da Condução	119
Manutenção Antes da Condução	119
Manutenção Antes da Condução	120

Manutenção Durante o Período Inicial	121
Tabela Periódica de Manutenção	123
PROCEDIMENTOS DE MANUTENÇÃO	129
Filtro de Ar	129
Inspeção do Nível de Óleo do Motor	133
Substituição do Óleo do Motor	134
Mudança do Óleo de Transmissão	136
Ajuste da Folga das Válvulas do Motor	137
Óleo da Caixa de Velocidades Dianteira e Traseira	138
Botas do Eixo Dianteiro e Traseiro	140
Sistema de Refrigeração	141
Vela de Ignição	145
Supressor de Faíscas do Escape	147
Bateria	148
Sistema de Travagem	152
Suspensão	155
Ajuste da Suspensão Dianteira e Traseira	156
Pneus e Jantes	157
Sistema Elétrico	159
Cinto de Segurança	162

LIMPEZA E ARMANEZAMENTO	164
Lavar o seu Veículo.....	164
Polir o Veículo	165
Preparação para Armazenamento	165
TRANSPORTAR O VEÍCULO	167
APP CFMOTO RIDE/ T-BOX	168

PREFÁCIO

Obrigado por ter adquirido um veículo CFMOTO e seja bem-vindo à nossa família mundial de entusiastas da CFMOTO. Pode visitar-nos em www.cf-moto.pt para todas as nossas novidades, notícias, novos produtos, futuros eventos e muito mais.

A CFMOTO é uma empresa internacional que se especializa no desenvolvimento, manufatura e no marketing de veículos todo o terreno, veículos utilitários, motociclos de grande cilindrada e dos seus componentes principais. Fundada em 1989, a CFMOTO dedica-se ao desenvolvimento do cultivo de marcas independentes e à inovação em I&D (Investigação e Desenvolvimento). Os produtos CFMOTO são atualmente distribuídos por mais de 2000 empresas em todo o mundo em mais de 100 países e regiões. CFMOTO está a entrar em escalões mais elevados no mundo dos desportos motorizados e tem como objetivo fornecer produtos superiores aos seus concessionários e fãs de todo o mundo.

Para uma utilização segura e agradável do seu veículo, siga todas as instruções e recomendações presentes neste manual de proprietário. O seu manual contém instruções de pequenas manutenções. Informações sobre reparações de maior dimensão estão descritas no Manual de Oficina CFMOTO.

O seu concessionário CFMOTO conhece o seu veículo e tem como objetivo a sua total satisfação. Dirija-se ao seu concessionário para todos os serviços necessários, durante e depois do período de garantia.

O conteúdo desta publicação baseia-se nas informações de produção mais recentes disponíveis no momento da aprovação para impressão, podendo conter informação que não se aplica ao seu mercado específico. As instruções contidas neste manual não são juridicamente vinculativas. Devido a constantes melhorias no design e na qualidade da produção de componentes, podem existir algumas discrepâncias no seu veículo e na informação presentes nesta publicação. A CFMOTO reserva todos os direitos para realizar alterações ou remover por completo instruções técnicas, instruções de serviço, instruções de manutenção, preços, cores, formas, materiais, designs, configurações e conteúdos semelhantes sem aviso prévio e sem motivo. Não assume, também, qualquer responsabilidade por omissões, desvios, imprecisões, defeitos de impressão ou erros no método de entrega, desenhos e instruções. É expressamente proibida qualquer reprodução ou reutilização, total ou parcial, das imagens, descrições e/ou procedimentos contidos nas mesmas, sem autorização escrita do detentor dos direitos de autor.

Este manual aplica-se ao seguinte veículo: CF800UTR4

PREFÁCIO

Conversor Catalítico

CUIDADO: Para proteger o seu catalisador, tenha em atenção o seguinte:

- Utilize apenas gasolina sem chumbo. Mesmo um pouco de chumbo pode danificar os metais no interior do conversor catalítico, provocando a avaria dele.
- Não adicione óleo antiferrugem ou óleo de motor no defletor, o que pode resultar em falha do catalisador.

NOTA

Algumas características descritas neste manual podem não se aplicar aos modelos vendidos no seu mercado.

Todas as descrições e direções dadas são da perspetiva do operador quando este se encontra devidamente sentado.

O manual do utilizador contém a maior parte das configurações. Algumas delas podem não ser adequadas ao veículo adquirido. Leia seletivamente o conteúdo do manual de acordo com a configuração real do veículo.

PREFÁCIO

Sinais Chave

Os sinais chave chamam a atenção para sinais de segurança e outros sinais, tal como para sinais de problemas de desempenho e outros sinais. Também especificam a gravidade do perigo. Os sinais padrão deste manual são: “AVISO”, “CUIDADO” e “NOTA”.

O seguintes sinais e símbolos aparecem ao longo do manual e no seu veículo. A sua segurança está em risco sempre que estas palavras e símbolos aparecerem no seu veículo. Por favor, esteja familiarizado com os seus significados quando ler este manual:

AVISO

Este alerta de segurança indica um potencial perigo que poderá causar lesões sérias ou a morte.

CUIDADO

Este alerta indica um potencial perigo que poderá causar lesões menores ou moderadas e/ou danos no veículo.

CUIDADO

Este alerta sem ícone indica que a situação poderá causar danos no veículo.

NOTA

Uma NOTA irá alertar para uma informação/instrução importante.

PREFÁCIO



NUNCA opere:

- Sem a devida formação ou instrução adequadas.
- Em estradas públicas. Pode ocorrer uma colisão com outro veículo.
- Em estradas pavimentadas. O pavimento pode afetar seriamente o manuseamento e o controlo do veículo.
- A velocidades demasiado rápidas para as suas capacidades, condições ou terreno.
- Sob o efeito de **ÁLCOOL** ou **DROGAS** antes ou durante a condução.

SEMPRE:

- Evite superfícies pavimentadas, que podem afetar negativamente o manuseamento e o controlo do veículo.
- Utilize técnicas de condução adequadas para evitar a capotagem do veículo em colinas, terrenos acidentados e/ou ao virar.
- Utilize proteção para os olhos, capacete e vestuário de proteção.

PREFÁCIO

LEIA O MANUAL DE PROPRIETÁRIO SIGA TODAS AS INSTRUÇÕES E AVISOS

AVISO

Leia, compreenda e siga todas as instruções e precauções de segurança neste manual e em todas as etiquetas do produto. A falha no seguimento das medidas de segurança pode resultar em sérios ferimentos ou morte.

AVISO

Os gases de escape do motor deste produto contêm CO, que é mortal e pode causar dores de cabeça, tonturas, perdas de consciência ou mesmo a morte. Evite ligar o veículo em áreas com má ventilação.

INTRODUÇÃO

INTRODUÇÃO

Obrigado por ter adquirido um veículo CFMOTO e seja bem-vindo à nossa família mundial de entusiastas da CFMOTO.

Para uma utilização segura e agradável do seu veículo, siga todas as instruções e recomendações presentes neste manual de proprietário. Informações sobre reparações de maior dimensão estão descritas no Manual de Oficina CFMOTO, e devem ser realizadas por um técnico e concessionário certificado CMOTO. Dirija-se ao seu concessionário para todos os serviços, durante e depois do período de garantia.

Se tiver alguma questão ou preocupação no que toca ao seu veículo:

Todas as questões ou preocupações relacionadas com o seu veículo devem ser dirigidas em primeiro lugar ao seu concessionário CFMOTO local. O seu concessionário conhece melhor o seu veículo e está interessado na sua total satisfação. No caso do seu concessionário não conseguir resolver um problema ou preocupação com o produto, pode contactar um representante do serviço de apoio ao cliente da CFMOTO, dependendo do mercado em que reside.

INTRODUÇÃO

VIN e CHAVES

Registre o VIN (Números de Identificação do Veículo - Vehicle's Identification Numbers) do veículo no espaço indicado. Retire a chave sobresselente e guarde-a num lugar seguro. A sua chave apenas poderá ser duplicada através do acoplamento da sua chave com uma chave em branco.

Se perder ambas as chaves deverá substituir o kit completo de chaves.

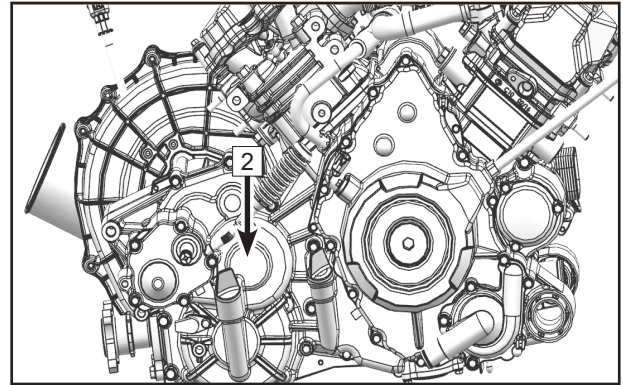
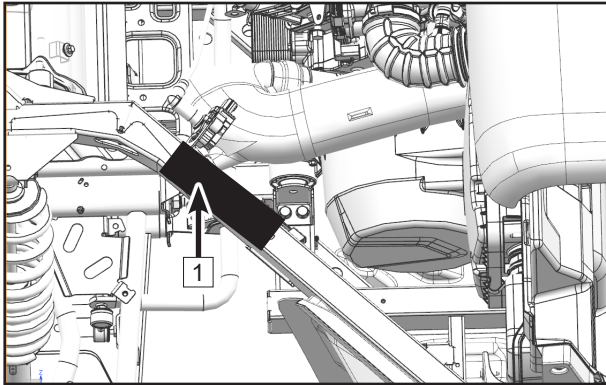

1. Nº de Identificação do Veículo (VIN): _____

2. Nº do Motor: _____

ESPECIFICAÇÕES

Item	UFORCE 800XL
Comprimento Total	3730 mm (146.8 in.) - com Reboque
Largura Total	1525 mm (60 in.)
Altura Total	2007 mm (79 in.)
Base das Rodas	2770 mm (109 in.)
Distância Mínima ao Solo	11.8 in. (300 mm)
Raio de Viragem Min.	5600 mm (220 in.) - Diferencial
Peso Base (Incluindo o condutor)	850kg (1873.9lb.)
Capacidade do Peso da Caixa de Carga Traseira	275 kg (606.3 lb.)
Carga Máxima Permitida do Veículo	575kg (1267.6lb.)
Capacidades de Reboque Recomendadas:	
Peso do Engate do Reboque	50 kg (110.2lb.)
Peso do Reboque e da Carga	500 kg (1102.3lb.)
Modelo do Motor	2V91W-K
Tipo de Motor	V-twin (2 cilindros em V), 4 Tempos, Refrigeração Líquida

ESPECIFICAÇÕES

Item	UFORCE 800XL
Diâmetro do Cilindro	91mm×61.5mm
Cilindrada	800cc
Rácio de Compressão	10.8:1
Sistema de Arranque	Elétrico
Sistema de Lubrificação	Pressão / Salpicos
Óleo do Motor: Tipo: Volume: Filtro do Óleo	SAE 5W-40 /SAE 10W-40 /SAE 15W-40, óleo com API 'SJ' ou superior. Verificar tabela de Viscosidade (ver página 83) 2.6 L (2.75 qt.) 2.4 L (2.54 qt.)
Óleo de Transmissão: Capacidade de Óleo de Transmissão:	SAE 75W-90/GL-5 0.6 L (0.63 qt.)
Líquido de Refrigeração: Tipo Capacidade Total (sem capacidade do reservatório) Capacidade de Mudança do Líquido de Refrigeração (sem capacidade do reservatório) Capacidade do Reservatório (linha inferior ~ linha superior) Rácio de Mistura	A CFMOTO recomenda um líquido de refrigeração orgânico (OAT) em todos os motores refrigerados por líquido. Não misturar com líquido de refrigeração inorgânico (IAT). 4.07L (4.3 qt.) 3.97 L (4.2 qt.) 0.3 ~ 0.59 L (0.32 ~ 0.62 qt.) 50% Líquido de Refrigeração / 50% Água Destilada

ESPECIFICAÇÕES

Item	UFORCE 800XL
Óleo da Caixa de Velocidades Frontal:	
Tipo	SAE 80W-90 GL-5
Volume	
Mudança Periódica do Óleo	250 ml (0.26 qt.)
Óleo da Caixa de Velocidades Traseira:	
Tipo	SAE 80W-90 GL-5
Volume	
Mudança Periódica do Óleo	400 ml (0.42 qt.)
Filtro de Ar	Elemento Filtrante de Papel
Combustível	
Capacidade do Tanque de Combustível	89 ou gasolina sem chumbo superior 40 L (10.57 gal.)
Combustível na Reserva (quando o indicador pisca) (Máximo)	5 L (5.3 qt.)

ESPECIFICAÇÕES

Item		UFORCE 800XL	
Vela de Ignição:		CR8EK/NGK	
Folga da Vela de Ignição		0.65 ~ 0.75 mm	
Transmissão	Transmissão	CVT+ Caixa de Velocidades	
	Mudança de Velocidade/ Ordem	P-R-N-H-L	
	Rácio da Caixa de Velocidades e Transmissão	0.8-3.261	
	R á c i o d e Transmissão	Baixa	6.585
		Alta	2.783
Marcha-Atrás		5.807	
Estrutura do Chassi		Tubo de Aço	
Pneus:			
Tipo		Sem Câmara de Ar	
Frontais		27×9.00-14 8PR (76J)	
Traseiros		27×11.00-14 8PR (83J)	
Padrão dos Parafusos das Rodas		4×110mm	

ESPECIFICAÇÕES

Item	UFORCE 800XL
Pressão dos Pneus: Frontais Traseiros	Pressão recomendada: 100 kPa (14.5 PSI) Pressão recomendada: 120 kPa (17.4 PSI)
Sistema de Travagem:	Transmissão Dianteira: Disco Duplo/ Transmissão Traseira: Disco Duplo
Tipo de Travão de Pedal / Operação	Operação com o pé Disco nas Quatro Rodas
Tipo de Travão de Estacionamento / Operação	Travão de disco mecânico apenas na roda traseira
Tipo de Líquido dos Travões	DOT 4
Suspensão: Frontal Traseira	Braço duplo em A e independente Braço duplo em A e independente

ESPECIFICAÇÕES

Item	UFORCE 800XL
Amortecedor:	
Frontal	Mola Helicoidal+Amortecedor a Óleo
Traseiro	Mola Helicoidal+Amortecedor a Óleo
Curso da roda:	
Pneu Frontal	225 mm (8.86 in.)
Pneu Traseiro	225 mm (8.86 in.)
Sistema Elétrico:	
Tipo de Ignição	Elétrico
Carregamento	A/C 600 Watt @ 5000 rpm
Bateria	12 Vdc / 28 Amp Hr
Fusíveis	EPS -- 40A Fusível Principal -- 40A Faróis -- 15A Controlo do sinal A-- 15A Controlo do sinal B-- 10A EFI-- 15A Ventoinha -- 15A Aquecedor de ar -- 15A Reserva -- 15A Interruptor de ignição -- 5A

SEGURANÇA DO OPERADOR

Preocupações Gerais de Segurança

AVISO

O não cumprimento dos avisos contidos neste manual pode resultar em ferimentos graves ou na morte. Um ATV não é um brinquedo e a sua utilização pode ser perigosa. Este veículo é manuseado de forma diferente de outros veículos, tais como motocicletas e automóveis. Uma colisão ou capotagem podem ocorrer rapidamente, mesmo durante manobras de rotina, como virar ou passar por cima de obstáculos, se não forem tomadas as devidas precauções.

Por favor leia este manual com atenção antes de operar o veículo. É importante perceber todos os avisos de segurança, precauções e procedimentos operacionais.

Restrições de Idade

Este modelo é APENAS para ADULTOS. O operador deve possuir carta de condução como requerido pelas leis e regulamentações locais. Consulte a legislação do seu país de origem relativamente à idade mínima dos passageiros.

Conheça o seu Veículo

Como operador do veículo está responsável pela sua segurança pessoal, segurança dos outros e pela proteção do ambiente. Leia e compreenda o Manual de Proprietário, uma vez que inclui informação valiosa sobre o seu veículo, incluindo procedimentos operacionais de segurança.

SEGURANÇA DO CONDUTOR

Modificações do Equipamento

A CFMOTO preocupa-se com a sua segurança e do público em geral. Deste modo, recomendamos que o utilizador não coloque no veículo nenhum equipamento ou faça alguma alteração que possa aumentar a velocidade ou a potência do veículo. Qualquer modificação ao equipamento original pode criar riscos de segurança substanciais e aumentar riscos de lesões. A garantia do seu veículo será cancelada caso seja adicionado algum equipamento não aprovado ou faça modificações que aumentem a velocidade ou potência.

NOTA:

A adição de certos equipamentos e acessórios pode alterar o comportamento e desempenho do veículo por exemplo, mas não limitado, cortadores de relva, lâminas de arado, pneus de grandes dimensões, pulverizadores, suportes de grandes dimensões, kits de elevação e reboques. Utilize apenas equipamentos aprovados e familiarize-se com as suas funções e efeitos no veículo.

Evite Intoxicação por Monóxido de Carbono

O monóxido de carbono é incolor, inodoro e insípido, o que significa que poderá estar presente mesmo que não o veja ou cheire. Os níveis deste tipo de gás podem acumular-se rapidamente e podem torná-lo vulnerável e incapaz de conseguir salvar-se. Uma concentração de gás com níveis mortais pode permanecer no ar durante horas ou até dias em ambientes fechados e mal ventilados.

De modo a evitar ferimentos graves ou a morte por monóxido de carbono:

- Não utilize o veículo em áreas mal ventiladas ou parcialmente fechadas;
- Não utilize o veículo no exterior em áreas onde os gases do motor possam entrar num edifício através de janelas ou portas.

SEGURANÇA DO CONDUTOR

Evite Incêndios com Gasolina e Outros Perigos

A gasolina é extremamente inflamável e altamente explosiva. Os vapores de combustível podem espalhar-se e serem inflamados por uma faísca ou chama a metros do motor. De modo a reduzir estes riscos, siga as instruções:

- Utilize um depósito de gasolina aprovado.
- Nunca encha um reservatório de gasolina na caixa de carga do veículo ou no veículo. Uma descarga elétrica estática pode provocar a ignição do combustível.
- Cumpra rigorosamente os procedimentos de abastecimento de combustível.
- Não ligue nem opere o motor se a tampa de combustível não estiver corretamente montada. A gasolina é tóxica e pode causar ferimentos ou a morte.
- Nunca aspire gasolina com a boca.
- Consulte de imediato um médico se engolir gasolina, a gasolina entrar em contacto com os seus olhos ou inalar o vapor da gasolina.
- Se derramar gasolina sobre si mesmo, lave-se com água e sabão e mude de roupa.

Combustível: Índice Mínimo de Octanas e Avisos de Segurança

O combustível recomendado para este veículo é 89 ombustível com um mínimo de octanas, de qualidade superior ou média (é permitida uma mistura máxima de 10% de etanol). O combustível não oxigenado (se etanol) é recomendado para um melhor desempenho em todas as condições.

SEGURANÇA DO CONDUTOR

AVISO

A gasolina é extremamente inflamável e explosiva em certas condições.

Permita que o motor e sistema de escape arrefeça antes de encher o depósito.

Quando manusear gasolina seja sempre cuidadoso.

Reabasteça o depósito sempre com o motor desligado e numa área ventilada.

Nunca transporte um recipiente de plástico com gasolina na caixa de carga do veículo enquanto conduz.

Eletricidade estática entre a caixa de carga e o recipiente podem causar faísca.

Não fume nem permita faíscas ou chamas perto da área de abastecimento ou de armazenamento.

Não encha o depósito em excesso. Não encha o depósito até à gola do mesmo.

Se derramar gasolina na sua pele ou roupa, lave imediatamente com água e sabão e mude de roupa.

Nunca ligue o motor nem o deixe a trabalhar em áreas fechadas. Os fumos de escape do motor são tóxicos e podem causar a perda de consciência ou morte num curto espaço de tempo.

O escape de motor deste produto contém químicos conhecidos por causar cancro, defeitos de nascença ou outros danos reprodutivos. Utilize este veículo apenas ao ar-livre ou em áreas bem ventiladas.

Evite Queimaduras Derivadas de Peças Quentes

O sistema de escape e o motor aquecem durante o funcionamento. Evite tocar-lhes durante e logo após o funcionamento de modo a evitar queimaduras.

SEGURANÇA DO CONDUTOR

Responsabilidades do Proprietário

Seja Qualificado e Responsável

Leia este manual e as etiquetas de segurança com atenção. Se possível, realize um curso de segurança em zonas abertas e pratique a uma velocidade baixa. Uma maior velocidade requer mais experiência, conhecimentos e condições de condução apropriadas. Esteja familiarizado com a tecnologia de controlo e com o funcionamento geral do veículo.

Este veículo é APENAS PARA ADULTOS. Consulte a legislação do seu país de origem relativamente à idade mínima e condições para condução deste veículo. Os operadores devem ser suficientemente altos e ter capacidade física para estar corretamente sentados contra o encosto do banco com o cinto de segurança apertado, segurar o guiador com as duas mãos e ainda conseguirem alcançar o curso completo dos pedais do travão e do acelerador com o pé direito, e para plantarem firmemente o pé esquerdo no apoio para os pés.

Transportar um Passageiro

- Transporte, no máximo, 3 passageiros e estes deverão estar sentados de forma apropriada.
- Os passageiros deverão ter idade e altura suficiente para estarem sentados de forma apropriada enquanto segura os apoios de mão e ter os pés apoiados firmemente nos suportes. Consulte a legislação do seu país de origem relativamente à idade mínima dos passageiros
- Nunca transporte um passageiro que esteja sob o efeito de drogas ou álcool, ou que esteja cansado ou doente. Estes efeitos provocam um tempo de reação mais lento e prejudicam a capacidade de julgamento.
- Instrua os passageiros a lerem as etiquetas de segurança.
- Nunca transporte um passageiro que considere não ter as habilidades/julgamentos suficientes para se concentrar nas condições do terreno e se adaptar de forma adequada. O passageiro deve, também, prestar atenção ao terreno à sua frente e ser capaz de se defender de solavancos.

SEGURANÇA DO CONDUTOR

Condução Segura

- Este veículo não é um brinquedo e a sua utilização pode ser perigosa. Este veículo comporta-se de forma diferente de outros veículos, tais como motociclos ou automóveis. Uma colisão ou uma capotagem pode acontecer durante manobras bruscas, tais como curvas apertadas; aceleração ou desaceleração; condução em subidas ou sobre obstáculos, se não tomar as devidas precauções.
- Nunca opere a velocidades excessivas. Utilize sempre uma velocidade adequada ao terreno, à visibilidade, às condições de condução e à sua experiência.
- Nunca tente fazer saltos, deslizes laterais ou quaisquer outras acrobacias.
- Nunca tente fazer uma aceleração ou desaceleração rápida ao efetuar uma curva apertada. Isto pode resultar num capotagem.
- Nunca tente derrapar ou deslizar. Se o veículo começar a derrapar ou a deslizar, contra-dirija na direção da derrapagem ou do deslizamento. Em superfícies extremamente escorregadias, como o gelo, conduza devagar e seja muito cauteloso para reduzir a possibilidade de derrapar fora de controlo.
- Certifique-se sempre de que não existem obstáculos ou pessoas atrás do veículo quando faz marcha-atrás. Preste atenção aos ângulos mortos. Quando for seguro efetuar a marcha-atrás, avance lentamente.
- Nunca exceda os limites de carga indicados para este veículo. A carga deve ser devidamente presa. Reduza a velocidade, para permitir uma maior distância de travagem, e siga outras instruções deste manual.
- Certifique-se de que a carga está bem distribuída na caixa de carga. Caso contrário, poderá alterar o centro de gravidade e provocar um capotagem.

SEGURANÇA DO CONDUTOR

Sistema de Proteção Contra Capotagem (ROPS)

- O ROPS deste veículo cumpre os requisitos de desempenho da UE N° 1322/2014. Este sistema pode limitar a intrusão de objetos exteriores e reduzir o risco de ferimentos em caso de capotagem.
- Siga sempre todas as práticas de funcionamento seguro descritas neste manual para evitar a capotagem do veículo.
- Não coloque as mãos e/ou os pés fora do veículo enquanto estiver a conduzir. O ROPS não o protegerá de ferimentos em todos os capotagens.
- Peça sempre ao seu concessionário autorizado CFMOTO para inspecionar minuciosamente o ROPS caso este fique danificado.

Sistema de Retenção dos Ocupantes

Este veículo foi concebido para transportar um condutor e três passageiros com equipamento/vestuário de proteção adequado.

- O condutor e o passageiro devem trancar as portas laterais ou as redes laterais e usar sempre os cintos de segurança durante a condução.

Condições do Terreno

- Evite curvas apertadas, acelerações bruscas e travagens repentinas enquanto estiver por estradas públicas.
- Conduza sempre devagar e tenha cuidado quando conduzir em terrenos desconhecidos, especialmente às condições desse mesmo. Dedique algum tempo a aprender como o veículo se comporta em diferentes ambientes.
- Nunca conduza em terrenos excessivamente acidentados ou escorregadios até ter aprendido e praticado as competências necessárias para controlar este veículo em tais terrenos. Seja sempre especialmente cauteloso nestes tipos de terrenos.

SEGURANÇA DO CONDUTOR

- Nunca conduza este veículo em declives demasiado acentuados para o veículo ou para as suas capacidades. Pratique em pequenas inclinações.
- Siga sempre os procedimentos corretos para subir ou descer colinas. Nunca ultrapasse o topo de uma colina a alta velocidade.
- Nunca tente subir colinas íngremes ou atravessá-las na lateral quando estiver a puxar um reboque.
- Verifique sempre se existem obstáculos antes de operar numa nova área. Siga sempre os procedimentos corretos quando operar sobre obstáculos ou árvores caídas.
- Nunca opere este veículo em águas profundas ou de fluxo rápido. Lembre-se de que os travões molhados podem ter um desempenho reduzido. Teste os travões depois de sair da água. Se necessário, pressione-os várias vezes enquanto conduz lentamente para deixar a fricção secar os travões.
- Certifique-se sempre de que estaciona o veículo corretamente na parte do terreno mais plana disponível. Coloque a alavanca de mudanças em PARQUE, desligue o motor e retire a chave antes de sair do veículo.
- Nunca assuma que o veículo irá para todo o lado em segurança. Mudanças repentinas no terreno causadas por buracos, depressões, margens, solo mais macio ou mais duro, ou outras irregularidades podem fazer com que o veículo vire ou se torne instável. Para evitar isto, reduza a velocidade e observe sempre o terreno à sua frente. Se o veículo começar a virar ou a capotar, o melhor conselho é dirigir imediatamente na direção da capotagem.
- Não tentar evitar uma capotagem com os braços ou pernas. Mantenha sempre os membros dentro da estrutura ROPS.

SEGURANÇA DO CONDUTOR

Equipamento de Segurança para a Condução

Utilize sempre um equipamento adequado ao seu estilo de condução. A condução de um UTV requer a utilização de equipamento de proteção especial para dar conforto e diminuir a possibilidade de lesões:

- 1 Capacete aprovado;
- 2 Proteção de olhos;
- 3 Luvas;
- 4 Camisola de manga comprida ou casaco;
- 5 Calças;
- 6 Botas acima do tornozelo.

De acordo com o tempo, poderá necessitar vestuário extra, tal como óculos anti-nevoeiro, roupa térmica e uma proteção facial para o frio. Não deverá utilizar roupa larga de modo a prevenir que as mesmas fiquem presas no veículo ou em ramos de árvores e arbustos.

Capacete e Proteção de Olhos

Um capacete aprovado pode prevenir danos cerebrais em caso de acidente. Tenha em atenção que nem o melhor capacete pode garantir que não sofre nenhuma lesão.

O capacete escolhido deve ter estar em conformidade com as normas do seu país e o tamanho deve ser adequado ao utilizador. Um capacete fechado com proteção facial possui uma maior eficácia na prevenção de impactos de insetos, pedras, poeira e detritos, etc.

Um capacete aberto pode não oferecer a mesma proteção à sua cara e queixo. Utilize óculos complementares quando usar este tipo de capacetes.

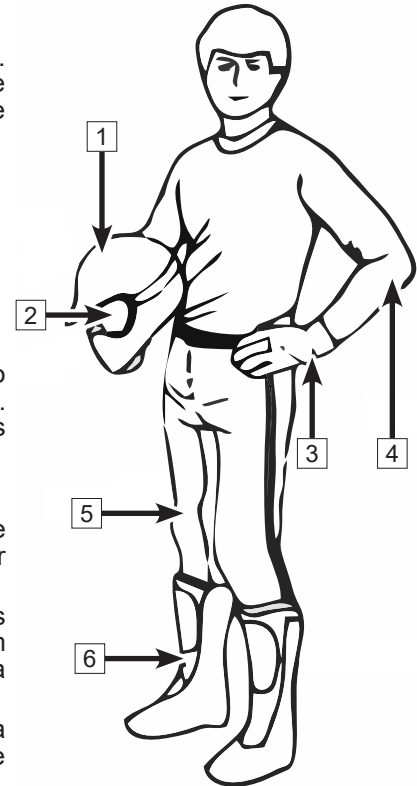

SEGURANÇA DO CONDUTOR AUTOCOLANTES DE SEGURANÇA, LOCALIZAÇÕES E AVISOS

Autocolantes de segurança estão colocados no UTV para sua proteção. Leia-os e siga as instruções de cada autocolante. Caso os mesmos fiquem ilegíveis ou saiam, contacte o seu concessionário para comprar outros. Leia e siga os avisos de segurança deste manual. Os autocolantes de aviso no manual do utilizador são para referência, pois podem ser diferentes de acordo com a região e/ou regulamentos. Consulte os autocolantes de aviso no seu veículo.

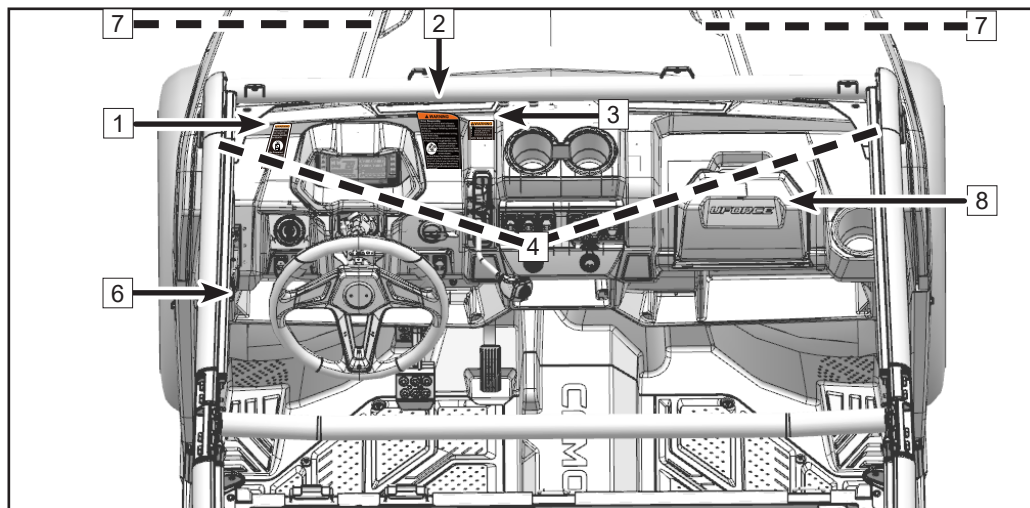

CONTROLOS E FUNCIONALIDADES

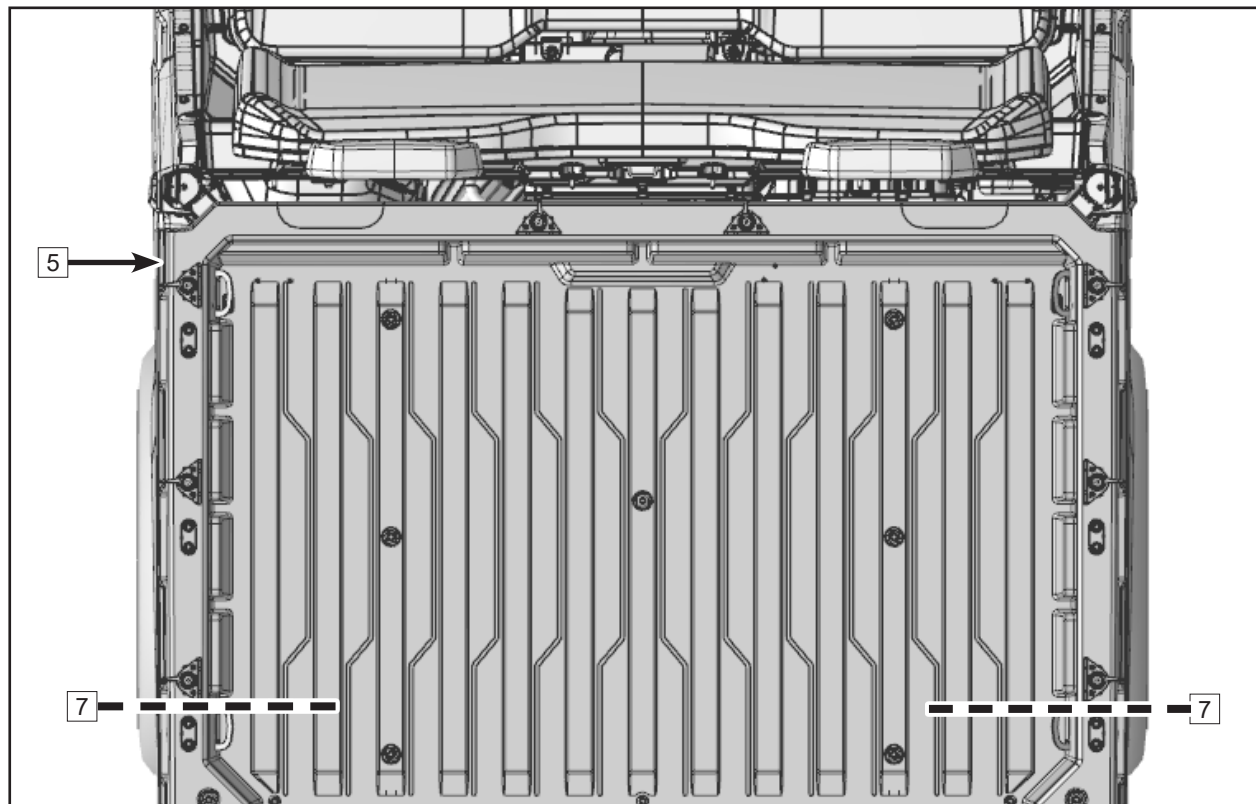

SEGURANÇA DO CONDUTOR

Autocolantes de Segurança

1



2



SEGURANÇA DO CONDUTOR

Autocolantes de Segurança

3

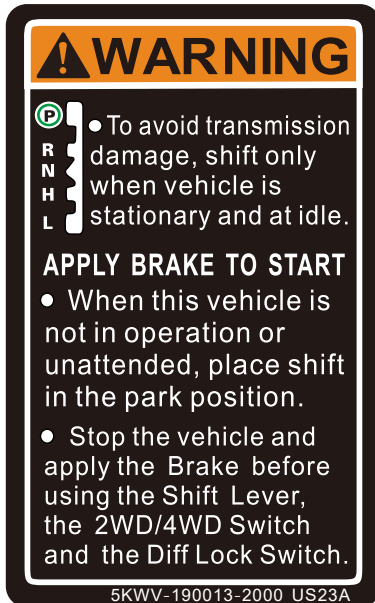

4



5



SEGURANÇA DO CONDUTOR

Autocolantes de Segurança

6

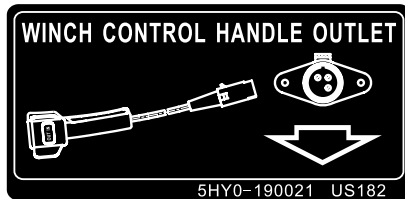

7

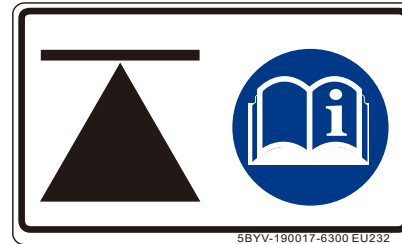

8

⚠ WARNING



Require Proper Use of Your Vehicle
Do your part to prevent injuries:

- Do not allow careless or reckless driving.
- Make sure operator holds a valid driver license.
- Do not let people drive or ride after using alcohol or drugs.
- Do not allow operation on public roads - collisions with cars and trucks can occur.
- Do not exceed seating capacity: 3 passengers.
- Never operate with a passenger under the age of 12. All riders must be able to sit with backs against the seat. Both feet flat on the floor and both hands against the steering wheel (if driving) or on a passenger hand hold.



Improper tire pressure or overloading can cause loss of control. Loss of control can result in severe injury or death.

- Cold tire pressure:
Front: 14 psi (100 kPa)
Rear: 17 psi (120 kPa)

Read the Operator's Guide and Safety Labels and Watch the Safety Video. Follow All Instructions and Warnings.

5KWV-190008-1100 EU247

SEGURANÇA DO CONDUTOR

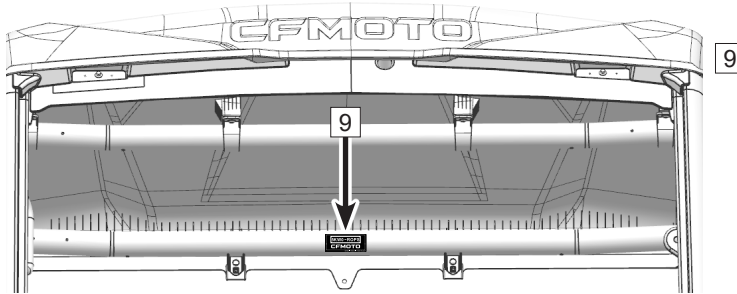

9

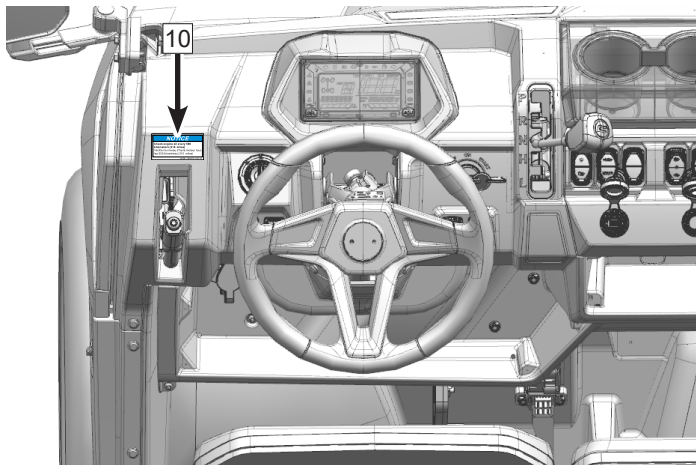
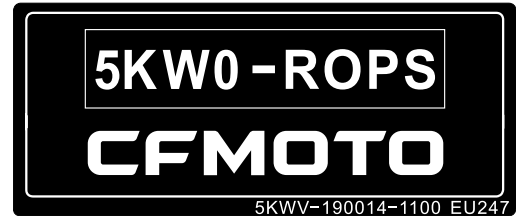

10

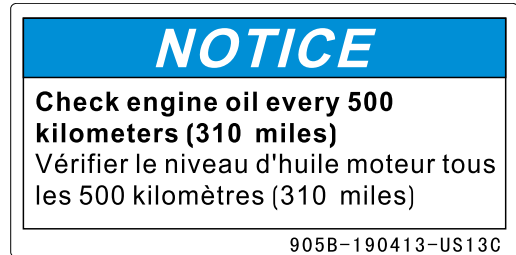

SEGURANÇA DO CONDUTOR

Autocolantes de Segurança

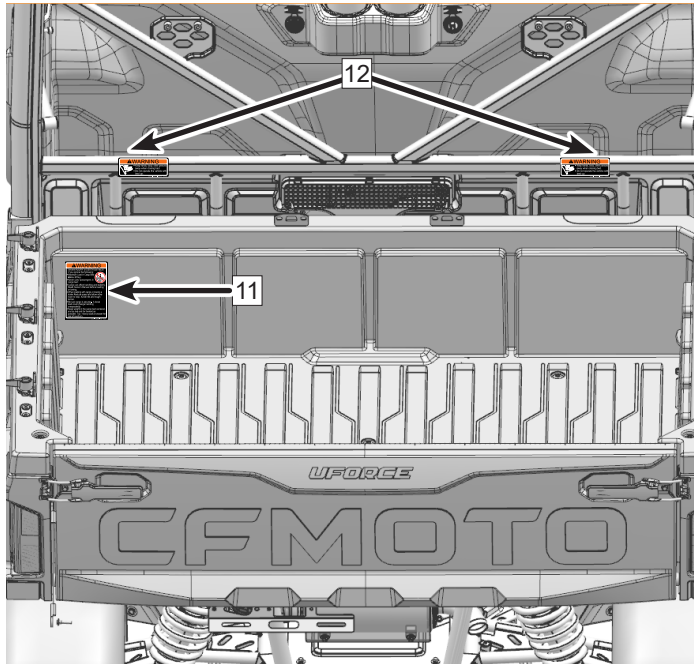

11

⚠️ WARNING

Severe INJURY or DEATH can result if you ignore the following:

- Maximum Load in Cargo Bed: **606 lbs.(275kg)**.
- Never carry passengers in cargo bed.
- Cargo can affect handling and stability. Read Owner's Manual before loading or towing.
- When loading with cargo or towing a trailer: Reduce speed and allow more room to stop. Avoid hills and rough terrain.
- Be sure cargo is secured. A loose load could change handling unexpectedly.
- Keep weight in the cargo bed centered, and as low and far forward as possible. Top-heavy loads increase the risk of overturn.



5KWV-190008-1100 EU248

12

⚠️ WARNING



- Keep hands, body, other persons away when closing bed.
- Do not operate the vehicle with bed up.

5ASV-190012-6G00 US226

SEGURANÇA DO CONDUTOR

Autocolantes de Segurança

13

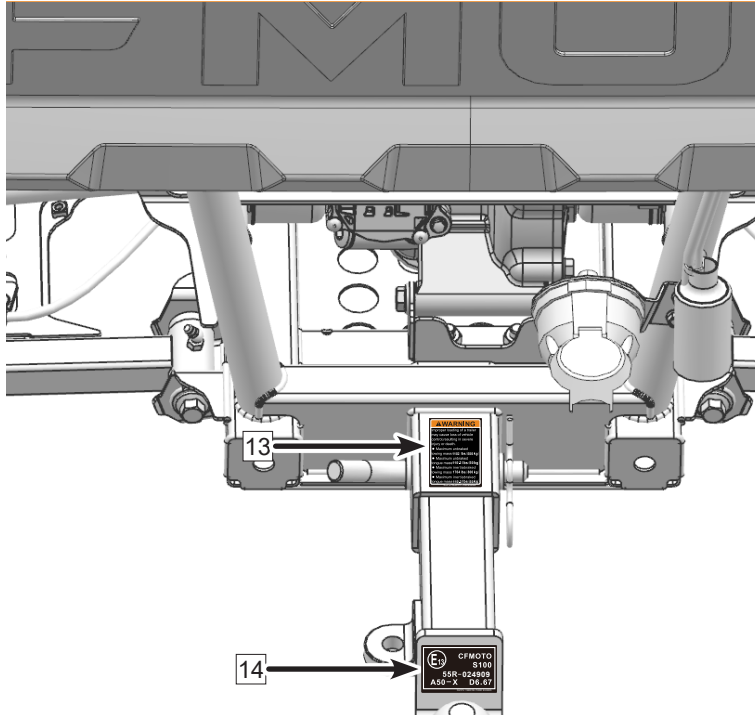

⚠ WARNING

Improper loading of a trailer may cause loss of vehicle control, resulting in severe injury or death.

- Maximum unbraked towing mass **1102 lbs. (500 kg)**
- Maximum unbraked tongue mass **110.2 lbs. (50 kg)**
- Maximum inertiabreaked towing mass **1764 lbs. (800 kg)**
- Maximum inertiabreaked tongue mass **110.2 lbs. (50 kg)**

5HYV-190011-1100 EU242

14

E₁₃ **CFMOTO**
S100
55R-024909
A50-X D6.67

5HYV-190016-7000 EU245

SEGURANÇA DO CONDUTOR

Avisos de Potenciais Perigos

AVISO

POTENCIAL PERIGO:

Operar este veículo sem instruções adequadas.

O QUE PODERÁ ACONTECER:

O risco de acidente aumenta significativamente se o operador não souber como operar o UTV de forma adequada em diferentes situações e em diferentes tipos de terreno.

COMO EVITAR O PERIGO:

Operadores iniciantes e sem experiência devem fazer um curso de segurança oferecido pelo concessionário. Os operadores devem regularmente praticar as suas habilidades aprendidas no curso e as técnicas operacionais descritas no manual de proprietário.

AVISO

POTENCIAL PERIGO:

Falha de cumprimento da idade recomendada para este UTV.

O QUE PODERÁ ACONTECER:

Lesões severas e/ou a morte podem ocorrer se uma criança sem a idade recomendada operar o UTV. Mesmo uma criança, estando no grupo de idade recomendada, poderá não ter as competências, habilidades ou o julgamento necessário para operar um UTV de forma segura e pode estar sujeito a acidentes ou lesões.

COMO EVITAR O PERIGO:

Consulte a legislação do seu país de origem relativamente à idade mínima para condução deste tipo de veículo.

SEGURANÇA DO CONDUTOR

⚠️ AVISO

POTENCIAL PERIGO:

Transportar mais passageiros do que a capacidade dos assentos.

O QUE PODERÁ ACONTECER:

Um passageiro que não esteja sentado no veículo pode ser ejetado do veículo de forma inesperada ou entrar em contacto com componentes em movimento, o que pode resultar em ferimentos graves ou morte.

COMO EVITAR O PERIGO:

Nunca permita o transporte de mais passageiros do que a capacidade dos assentos.

⚠️ AVISO

POTENCIAL PERIGO:

Operação em superfícies pavimentadas, tais como passeios, trilhos, parques de estacionamento ou estradas e ruas públicas.

O QUE PODERÁ ACONTECER:

Os pneus todo o terreno são concebidos para utilização fora de estrada. A condução em superfícies pavimentadas afeta muito a forma como um veículo se comporta, o que pode resultar em perda de controlo e/ou acidente.

COMO EVITAR O PERIGO:

Nunca conduza em superfícies pavimentadas. Se for inevitável, abrande e não faça manobras bruscas de viragem ou de travagem. Nunca conduza em autoestradas ou em estradas não autorizadas por lei. Confirme junto das autoridades locais se o pode ou não fazer.

SEGURANÇA DO CONDUTOR

⚠️ AVISO

POTENCIAL PERIGO:

Operar este veículo sem um capacete aprovado, proteção de olhos e equipamento de proteção.

O QUE PODERÁ ACONTECER:

Operar um UTV sem um capacete aprovado aumenta os riscos de lesões severas na cabeça ou morte em caso de acidente. Operar o veículo sem proteção de olhos pode resultar num acidente e aumentar as chances de uma lesão ocular severa em caso de acidente. Operar o veículo sem equipamento de proteção aumenta as chances de uma lesão severa.

COMO EVITAR O PERIGO:

Utilize sempre um capacete aprovado que lhe sirva corretamente. Utilize sempre proteção para os olhos (óculos de proteção e viseira), camisola de manga comprida ou casaco e calças.

⚠️ AVISO

POTENCIAL PERIGO:

Operar este veículo depois do consumo de álcool e drogas.

O QUE PODERÁ ACONTECER:

O consumo de álcool e/ou drogas pode afetar seriamente o julgamento do operador. O tempo de reação poderá ser mais lento e o equilíbrio do operador, assim como a sua percepção, serão afetadas. O consumo de álcool e/ou drogas antes ou durante a condução pode resultar em acidente, causando lesões graves ou morte.

COMO EVITAR O PERIGO:

Nunca consuma álcool ou drogas durante ou após operar este veículo.



SEGURANÇA DO CONDUTOR

AVISO

POTENCIAL PERIGO:

Operar a velocidades excessivas.

O QUE PODERÁ ACONTECER:

Uma velocidade excessiva aumenta a possibilidade do operador perder o controlo, o que pode resultar num acidente.

COMO EVITAR O PERIGO:

Utilize sempre uma velocidade adequada ao terreno, às condições de visibilidade e de funcionamento e à sua experiência.

AVISO

POTENCIAL PERIGO:

Tentativas de saltos ou outras acrobacias.

O QUE PODERÁ ACONTECER:

Qualquer tentativa de acrobacias aumenta a chance de acidente, incluindo capotagem.

COMO EVITAR O PERIGO:

Nunca tente fazer saltos ou outras acrobacias.

SEGURANÇA DO CONDUTOR

AVISO

POTENCIAL PERIGO:

Falha ao inspecionar o veículo antes da condução. Falha na manutenção do veículo.

O QUE PODERÁ ACONTECER:

Uma má manutenção aumenta as possibilidades de acidente ou de danos no equipamento.

COMO EVITAR O PERIGO:

Inspeccione sempre o veículo antes de o utilizar de modo a verificar que se encontra numa condição de segurança.

Siga sempre os procedimentos de inspeção e manutenção como também as programações descritas neste manual de proprietário.

AVISO

POTENCIAL PERIGO:

Estender os braços, mãos ou pernas para fora das barras do ROPS do veículo durante o funcionamento.

O QUE PODERÁ ACONTECER:

Podem ocorrer ferimentos graves nos braços, mãos ou pernas se o veículo capotar num acidente.

COMO EVITAR O PERIGO:

Mantenha sempre os braços, as mãos ou as pernas no interior do veículo, as mãos no volante ou no punho e mantenha ambos os pés nos apoios apropriados durante o funcionamento.

SEGURANÇA DO CONDUTOR

AVISO

POTENCIAL PERIGO:

Falta de precaução ao operar em terreno desconhecido.

O QUE PODERÁ ACONTECER:

Um terreno desconhecido pode conter pedras, solavancos ou buracos escondidos que podem causar perda de controlo ou a capotagem.

COMO EVITAR O PERIGO:

Viaje lentamente e tenha cuidado extra quando estiver a operar em terreno desconhecido. Esteja sempre atento às mudanças nas condições do terreno.

AVISO

POTENCIAL PERIGO:

Viragens impróprias.

O QUE PODERÁ ACONTECER:

Viragens impróprias poderão causar a perda de controlo e levar a colisões ou capotagem.

COMO EVITAR O PERIGO:

Siga sempre os procedimentos para as viragens conforme descrito no manual de proprietário. Pratique virar a baixa velocidade antes de tentar com velocidades elevadas. Nunca vire em excesso de velocidade.

SEGURANÇA DO CONDUTOR

AVISO

POTENCIAL PERIGO:

Falha ao não ser extremamente cuidadoso quando operar o veículo em terrenos demasiado ásperos, escorregadios ou superfícies soltas.

O QUE PODERÁ ACONTECER:

Operar em terrenos demasiados acidentados, escorregadios ou em superfícies soltas pode causar perda de tração ou controlo, o que poderá resultar em acidente ou capotagem.

COMO EVITAR O PERIGO:

Não opere em terrenos demasiados ásperos, escorregadios ou em superfícies soltas até ter aprendido e praticado todas as competências necessárias para controlar um UTV nestes terrenos. Tenha sempre atenção extra em terrenos ásperos, escorregadios e superfícies soltas.

AVISO

POTENCIAL PERIGO:

Subir colinas excessivamente íngremes ou subir colinas de forma incorreta.

O QUE PODERÁ ACONTECER:

Subidas impróprias podem causar a perda de controlo do veículo ou capotagem.

COMO EVITAR O PERIGO:

Nunca opere em subidas muito íngremes para o veículo ou para as suas habilidades. Pratique em subidas mais pequenas antes de tentar em maiores. Verifique o terreno com cuidado antes de subir. Nunca suba inclinações demasiado escorregadias ou superfícies soltas. Incline o seu corpo para a frente. Nunca acelere repentinamente quando estiver a subir uma inclinação. O veículo pode capotar para trás. Nunca suba para o topo de uma inclinação a uma velocidade elevada. Um obstáculo, uma queda acentuada, outro veículo ou outra pessoa podem estar no outro lado da inclinação.

SEGURANÇA DO CONDUTOR

AVISO

POTENCIAL PERIGO:

Descer colinas demasiado íngremes.

O QUE PODERÁ ACONTECER:

Uma condução imprópria durante a descida pode causar a perda de controlo do veículo e capotagem.

COMO EVITAR O PERIGO:

Nunca opere em colinas demasiado íngremes para o veículo e para as suas capacidades. Pratique em pequenas colinas primeiro. Verifique sempre o terreno antes de tentar qualquer colina. Nunca desça colinas que sejam excessivamente escorregadias ou soltas.

NOTA:

Verifique sempre cuidadosamente o terreno antes de descer uma colina. Nunca desça uma colina a alta velocidade. Evite descer a colina em ângulo, o que faz com que o veículo se incline acentuadamente para um lado. Sempre que possível, desça a colina a direito.

SEGURANÇA DO CONDUTOR

AVISO

POTENCIAL PERIGO:

Atravessar e virar em colinas de forma inadequada.

O QUE PODERÁ ACONTECER:

Atravessar ou virar incorretamente em colinas pode causar a perda de controlo do veículo e capotagem.

COMO EVITAR O PERIGO:

Seja extra cauteloso quando virar em colinas. Evite atravessar ao lado de uma colina íngreme.

QUANDO ATRAVESSAR A LATERAL DE UMA COLINA:

Siga sempre os procedimentos adequados e descritos no manual de proprietário. Evite colinas excessivamente escorregadias ou de superfícies soltas. Coloque o seu peso para o lado do veículo que estiver a subida.

SEGURANÇA DO CONDUTOR

AVISO

POTENCIAL PERIGO:

Paragem, marcha atrás ao subir uma colina.

O QUE PODERÁ ACONTECER:

O veículo pode capotar.

COMO EVITAR O PERIGO:

Mantenha uma velocidade constante quando estiver a subir uma colina.

SE PERDER TODA A VELOCIDADE:

Largue o acelerador. Acione o travão. Quando estiver totalmente parado, coloque o seletor de velocidades na posição de PARQUE.

SE O VEÍCULO COMEÇAR A ROLAR:

Nunca acione a potência do motor. Aplique cuidadosamente o travão de pé enquanto recua. Quando estiver completamente parado, mantenha o travão aplicado, coloque o seletor de velocidades na posição de PARQUE e determine a melhor forma de mudar de direção em segurança.

SEGURANÇA DO CONDUTOR

AVISO

POTENCIAL PERIGO:

Operação imprópria por obstáculos.

O QUE PODERÁ ACONTECER:

Uma operação sobre obstáculos pode causar a perda de controlo ou a capotagem.

COMO EVITAR O PERIGO:

Antes de operar numa área nova verifique os obstáculos. Evite operar sobre obstáculos largos como pedras e árvores caídas quando possível. Se não for possível evitar, tenha cuidado e siga sempre os procedimentos descritos no manual de proprietário.

AVISO

POTENCIAL PERIGO:

Deslizamento ou derrapagem.

O QUE PODERÁ ACONTECER:

Deslizamento ou derrapagem podem causar a perda de controlo do veículo. Se os pneus recuperarem tração inesperadamente, o UTV pode capotar.

COMO EVITAR O PERIGO:

Em superfícies escorregadias como gelo, conduza devagar e com cuidado extra de modo a reduzir a probabilidade de deslizamento ou derrapagem fora de controlo.

SEGURANÇA DO CONDUTOR

AVISO

POTENCIAL PERIGO:

Sobrecarregar o UTV ou transportar/rebocar carga de forma imprópria.

O QUE PODERÁ ACONTECER:

A sobrecarga e o reboque pode causar danos no uso do veículo, o que poderá levar à perda de controlo ou a um acidente.

COMO EVITAR O PERIGO:

Nunca ultrapasse a capacidade de carga indicada para o UTV.

A carga deverá estar bem distribuída e segura. Reduza a velocidade quando transportar carga ou estiver a puxar um atrelado. Mantenha uma distância de segurança para as travagens. Siga sempre as instruções presentes neste manual relativamente ao transporte de carga e ao reboque de atrelados.

SEGURANÇA DO CONDUTOR

AVISO

POTENCIAL PERIGO:

Utilizar o UTV em águas profundas ou de correntes rápidas.

O QUE PODERÁ ACONTECER:

Os pneus podem flutuar e causar a perda de tração e controlo, podendo levar a acidentes ou capotagens.

COMO EVITAR O PERIGO:

Evite operar o UTV em águas profundas e de corrente rápida. Se não for possível, conduza devagar, balance o seu peso com cuidado, evite movimentos bruscos e mantenha uma velocidade constante e lenta. Não realize viragens, paragens ou mudança de velocidades bruscas. Ter os travões molhados pode causar impacto na sua travagem, verifique sempre os travões quando sair da água. Se necessário, pressione os travões várias vezes para secar as pastilhas.

SEGURANÇA DO CONDUTOR

AVISO

POTENCIAL PERIGO:

Operação imprópria com marcha-atrás.

O QUE PODERÁ ACONTECER:

O ATV poderá colidir com um objeto ou pessoa resultando em lesões sérias.

COMO EVITAR O PERIGO:

Antes de colocar em marcha-atrás verifique sempre se existem obstáculos ou pessoas atrás do UTV. Se for seguro, realize a manobra devagar.

AVISO

POTENCIAL PERIGO:

Operar este UTV com pneus inadequados ou com uma pressão de pneus errada/desigual.

O QUE PODERÁ ACONTECER:

O uso de pneus inadequados ou com pressões erradas/desiguais pode resultar na perda de controle ou em acidente.

COMO EVITAR O PERIGO:

Utilize sempre o tamanho e o tipo de pneus descritos neste manual de utilizador. Mantenha sempre uma pressão de pneus adequada.

SEGURANÇA DO CONDUTOR

⚠️ AVISO

POTENCIAL PERIGO:

Operar o UTV com modificações incorretas.

O QUE PODERÁ ACONTECER:

A instalação inadequada de acessórios ou a modificação do UTV pode causar alterações no manuseamento que podem causar um acidente.

COMO EVITAR O PERIGO:

Nunca modifique o veículo através da instalação ou utilização incorreta de acessórios. Todas as peças e acessórios adicionados ao veículo devem ser peças originais ou componentes equivalentes concebidos para utilização neste veículo e devem ser instalados e utilizados de acordo com as instruções aprovadas. Consulte o seu concessionário para obter mais informações.

⚠️ AVISO

POTENCIAL PERIGO:

Operar num corpo de água congelado.

O QUE PODERÁ ACONTECER:

Se o veículo e o operador caírem no gelo, podem ocorrer danos, ferimentos graves ou morte.

COMO EVITAR O PERIGO:

Nunca utilize o UTV num corpo de água congelado.

SEGURANÇA DO CONDUTOR

AVISO

Deixar a chaves na ignição pode resultar no uso não autorizado do veículo resultando em lesões sérias ou na morte. Retire sempre a chave da ignição quando não estiver a utilizar o veículo.

AVISO

Após capotagem ou acidente dirija-se a um concessionário para inspecionar o veículo quanto a possíveis danos, tais como (mas não limitado a) travões, acelerador e sistema de direção.

AVISO

Uma utilização segura do veículo requer um bom julgamento e habilidades físicas. Pessoas com deficiências cognitivas ou físicas que conduzam este veículo correm um risco acrescido de capotagem e perda de controlo, o que pode resultar em ferimentos graves ou morte.

AVISO

Os componentes do sistema de escape estão extremamente quentes durante e após o uso do veículo. Estes componentes quando estão quentes podem causar queimaduras graves e fogo. Não toque nestes componentes quando quentes. Mantenha matérias combustíveis afastados do sistema de escape. Tenha cuidado sempre que conduzir por relva alta e especialmente relva seca.

CONTROLOS E FUNCIONALIDADES

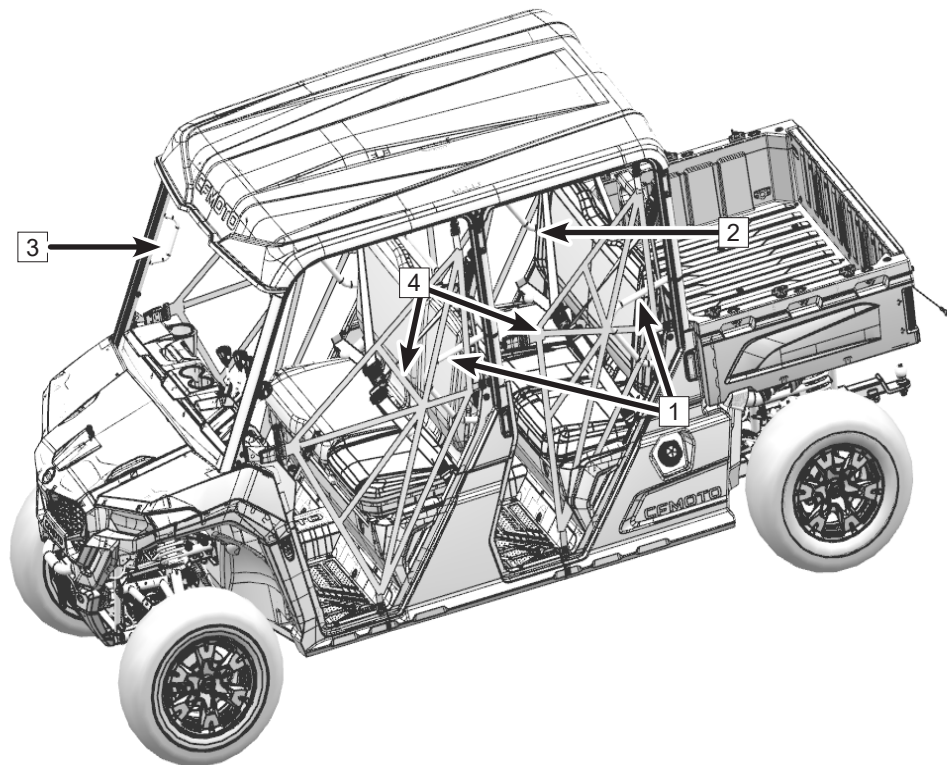

CONTROLOS E FUNCIONALIDADES

Proteção dos Ocupantes

1. Sistema de Proteção Contra Capotagem (ROPS)

A estrutura da cabina ROPS ajuda a proteger os ocupantes de ferimentos em caso de capotagem ou outra situação perigosa. Nunca coloque qualquer parte do corpo fora da estrutura da cabina enquanto estiver a conduzir.

2. Cintos de Segurança

Este veículo está equipado com cintos de segurança para ajudar a proteger o condutor e os passageiros em caso de colisões, capotagens ou para manter os ocupantes na cabine. A luz indicadora do cinto de segurança piscará se o cinto de segurança não estiver colocado durante a condução.

3. Corrimão de Segurança

Existe um corrimão em ambos os lados da barra superior do veículo. Segurar o corrimão permite ao passageiro proteger-se contra o movimento do veículo e manter as mãos e o corpo dentro da cabina em caso de capotagem.

NOTA: Quando transportar passageiros, o operador deve instruir os mesmos a segurarem-se firmemente no corrimão de segurança

4. Redes de Segurança / Portas Laterais (Se Equipado)

As redes de segurança / portas laterais ajudam a proteger o condutor e os passageiros na cabina. Feche sempre as redes de segurança e as portas laterais antes de conduzir o veículo.

Certifique-se de que os pontos de fixação das redes estão bem fixos no trinco do veículo:

- Insira a placa de fecho **1** no trinco **2** até ouvir um clique.
- Para desatar as redes laterais, prima o botão “PRESS” **3** no centro do trinco. Se a placa de fecho **1** estiver presa, empurre-a primeiro para a frente e, em seguida, puxe-a para trás depois de premir **3**.
- As redes laterais traseiras e as redes laterais dianteiras partilham o mesmo método de encaixe e desencaixe.

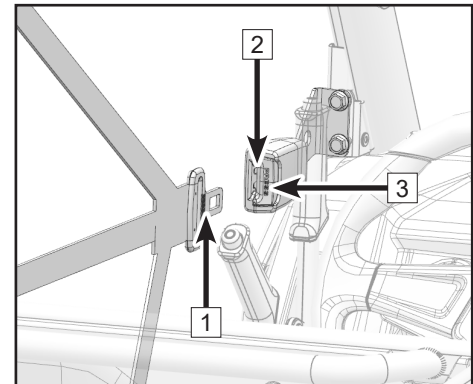

CONTROLOS E FUNCIONALIDADES

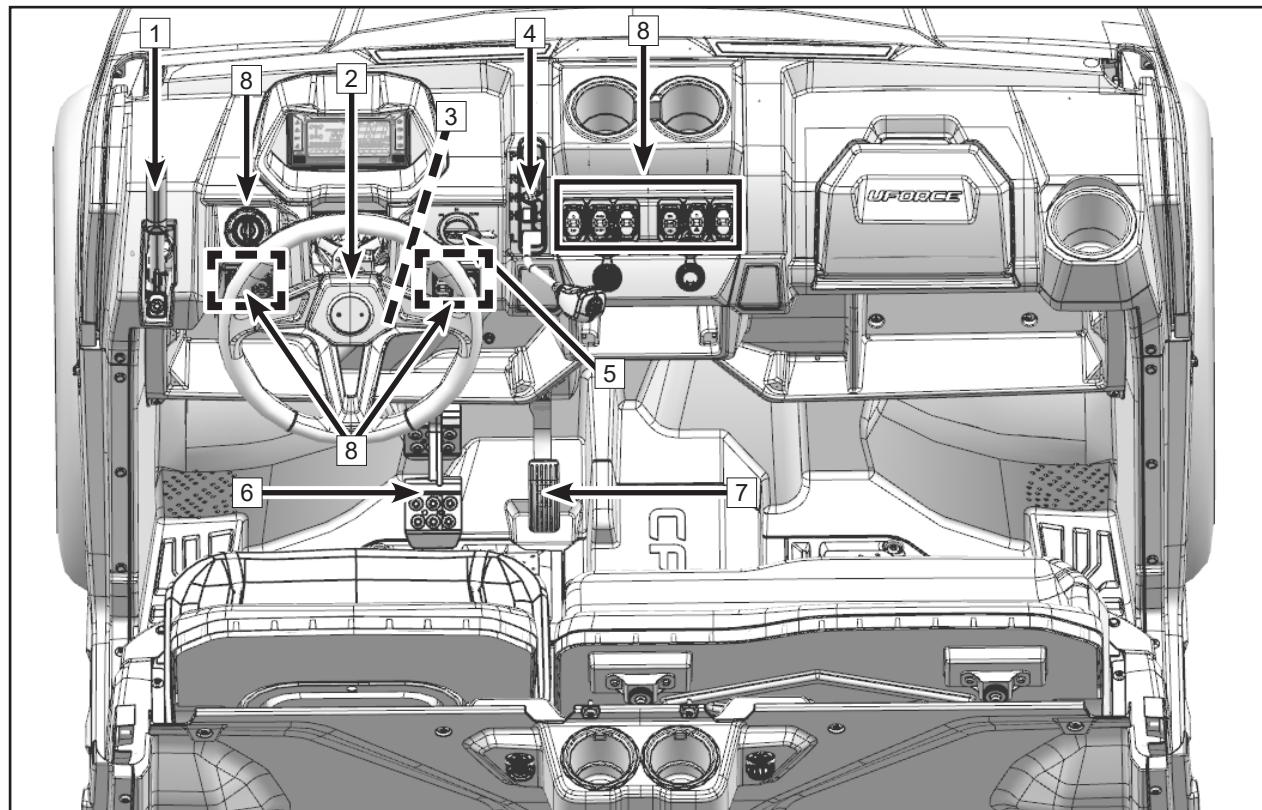

CONTROLOS E FUNCIONALIDADES

Controlos Primários

1. Travão de Mão

Este veículo está equipado com um travão de mão auxiliar, que se encontra à esquerda do volante. Puxar a alavanca para trás ativa os travões mecânicos e impede o movimento do veículo. Forçar a condução sem soltar o travão de mão provoca uma velocidade de condução anormal.

Para desbloquear o travão de mão, puxe ligeiramente a alavanca e prima o botão de desbloqueio na parte superior e depois empurre-a para a sua posição original.

AVISO

Nunca dependa apenas na mudança de PARQUE se o veículo estiver estacionado numa colina. Aplique sempre o travão de mão e bloqueie as rodas do lado descendente do veículo para impedir o seu movimento. Recomenda-se que o veículo seja estacionado num terreno plano.

Certifique-se de que o travão de mão está solto antes de conduzir o veículo. Conduzir sem soltar o travão de mão provoca o desgaste das pastilhas dos travões, danos no disco do travão e resulta numa falha do sistema de travagem.

Quando o veículo estiver em movimento e o travão de mão não for completamente libertado, a velocidade será limitada a 10 km/h (7 mph).

2. Volante

O volante está situado à frente do banco do condutor. Utilize o volante para virar o veículo para a esquerda ou para a direita e manobrar o veículo na direção pretendida.

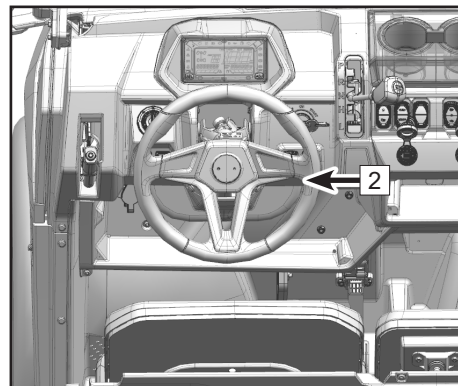
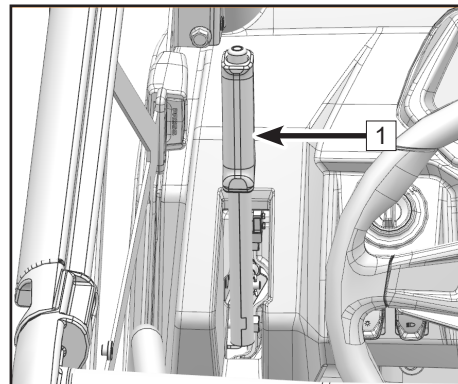

CONTROLOS E FUNCIONALIDADES

3. Alavanca de Inclinação

A função de inclinação permite ajustar o ângulo do volante para se adaptar ao operador. Puxe a alavanca e ajuste o volante para melhor conforto.

4. Manete de Mudança de Velocidades

A manete de mudanças encontra-se no lado direito do banco do condutor. Utiliza-se para mudar a velocidades da transmissão. Pressione no travão de pedal antes de mudar de velocidade para garantir a sua segurança.

L – Low Gear (Velocidade Baixa) - A gama de baixa velocidade da caixa de velocidades. Permite que o veículo se desloque lentamente com o binário máximo nas rodas.

NOTA: Para evitar danos no sistema CVT, utilize sempre a mudança mais baixa para velocidades constantes inferiores a 30 km/h (19 mph); a puxar um atrelado; a transportar carga pesada, ao passar por cima de obstáculos ou a subir/descer colinas íngremes.

H – High Gear (Velocidade Alta): A velocidade mais elevada na caixa de velocidade. Destina-se a velocidades de condução normais superiores a 30 km/h (19 mph) e permite que o veículo atinja a velocidade máxima.

N – Neutral (Neutro). Na posição de neutro, a força do motor está desativada.

R – Reverse (Marcha-atrás) - A posição de marcha-atrás permite que o veículo ande para trás. A velocidade é limitada a 25 km/h (15 mph) em marcha-atrás.

P – Park (Parque). Na posição de parque a caixa de velocidades é bloqueada para ajudar a prevenir movimento do veículo.

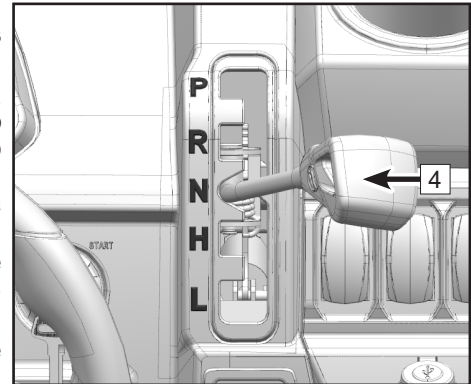
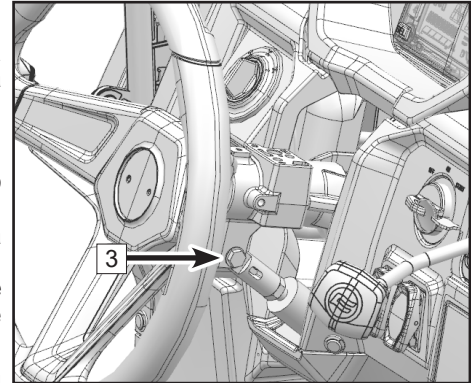

CONTROLOS E FUNCIONALIDADES

5. Comutor da Chave

O comutor da chave encontra-se à direita do volante para ligar a alimentação do veículo e ligar o motor.

OFF: Ao rodar a chave para esta posição, a alimentação do veículo está desligada e o motor não arranca.

ON: Rodando a chave para esta posição, a alimentação do veículo está ligada e a função elétrica está disponível.

START: Rodando a chave para esta posição, a alimentação do veículo está ligada e o motor arranca.

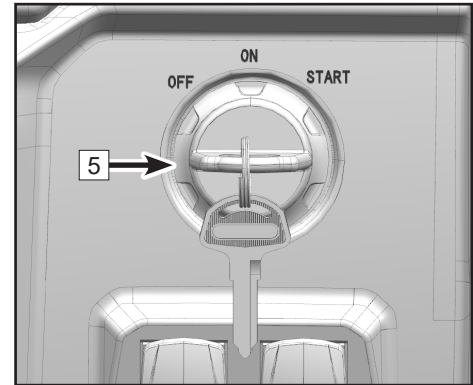

6. Pedal do Travão

O pedal do travão encontra-se à esquerda do pedal do acelerador. Solte o pedal do acelerador e prima o pedal do travão com o pé para abrandar ou parar o veículo.

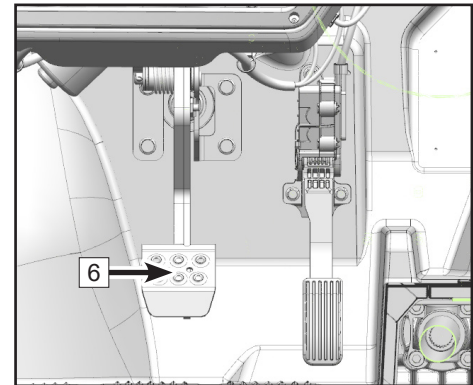

CONTROLOS E FUNCIONALIDADES

7. Pedal Eletrónico do Acelerador

O pedal eletrónico do acelerador encontra-se ao lado direito do pedal do travão. O pedal do acelerador controla as rotações do motor e a velocidade do veículo. Para controlar a velocidade do veículo, pressione o pedal do acelerador com o pé direito. Verifique sempre o funcionamento do pedal antes de conduzir.

O pedal eletrónico do acelerador e o sistema de corpo do acelerador eletrónico têm as seguintes funções:

Função de proteção do arranque: O veículo pode arrancar diretamente com as mudanças N e P, mas necessita do travão do pedal aplicado para arrancar quando a caixa de velocidades está na mudança L ou H.

Função de limite de velocidade em marcha-atrás: A velocidade do veículo é limitada a 30km/h quando está engrenado em marcha-atrás.

Função de ralenti: Quando o veículo está em ponto morto/neutro, as RPM do motor são limitadas a 5000rpm.

Função de prioridade do travão: Quando o condutor aciona o pedal do travão e o pedal do acelerador ao mesmo tempo, o corpo do acelerador eletrónico regressa automaticamente ao ralenti.

Função Limp home: Quando é detetada uma avaria no corpo do acelerador eletrónico ou no pedal eletrónico do acelerador, o sistema entra no modo de limitação do binário ou no modo limp home.

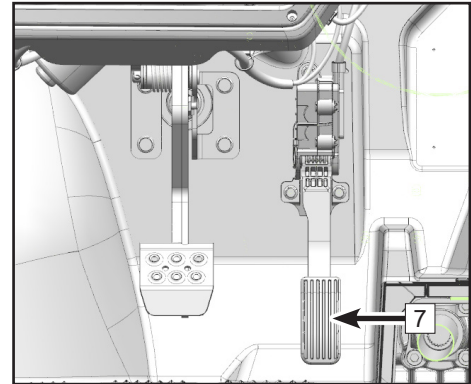



CONTROLOS E FUNCIONALIDADES

Controlos Secundários

8. Interruptores e Comandos do Painel de Instrumentos

Interruptores 2WD / 4WD

Este veículo está equipado com um interruptor de comando “2WD”/“4WD” e de bloqueio do diferencial dianteiro “LOCK”/“4WD” no painel de instrumentos. Selecione o modo de condução adequado de acordo com o terreno e as condições:

	2WD - Quando o interruptor está nesta posição, a potência é fornecida apenas às rodas traseiras.
	4WD - Quando o interruptor está nesta posição, é fornecida energia às rodas dianteiras e traseiras.
	4WD-LOCK - Quando o interruptor está nesta posição, é fornecida potência às rodas traseiras e dianteiras e o diferencial dianteiro é bloqueado. Ao contrário do modo 4WD, todas as rodas rodam à mesma velocidade.

⚠ AVISO

O veículo tem de estar parado para engatar ou desengatar 2WD/ 4WD e 4WD-LOCK. Podem ocorrer danos mecânicos se o interruptor for engatado ou desengatado durante a condução.

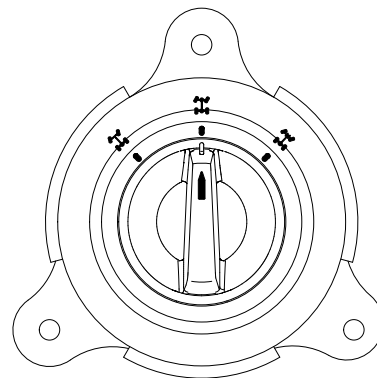



CONTROLOS E FUNCIONALIDADES

Interruptor do Diferencial Traseiro (R-WD / R-LOCK) - 1

Consideremos o modo 2WD como exemplo. Prima o botão **1** para ativar o modo R-LOCK. O indicador “” irá acender

Quando o diferencial traseiro está em R-LOCK, ambas as transmissões traseiras são bloqueadas e as rodas traseiras rodam à mesma velocidade para proporcionar tração máxima a essas mesmas. O esforço para virar e o desgaste dos pneus aumentarão em superfícies duras.

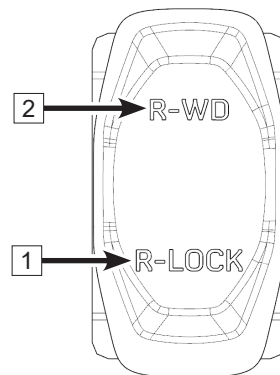

Prima o botão **2** para desbloquear o modo R-LOCK, (se o indicador 2WD R-LOCK “” permanecer aceso, rode suavemente o volante para a esquerda e para a direita para ajudar a caixa de velocidades traseira a desengatar corretamente até o indicador 2WD “” estar aceso.)



CONTROLOS E FUNCIONALIDADES

Principais Interruptores de Luzes

O interruptor principal da luz é composto por 3 funções. Escolha a posição pretendida de acordo com os ícones das função:

	Quando o interruptor está nesta posição, as luzes dos faróis, a luz de presença, a luz do farolim traseiro e a luz do painel de instrumento estão acesas.
	Quando o interruptor está nesta posição, a luz de presença e a luz do farolim traseiro estão acesas, mas a luz do painel de instrumentos está desligada.
	Quando o interruptor está nesta posição, todas as luzes estão desligadas.

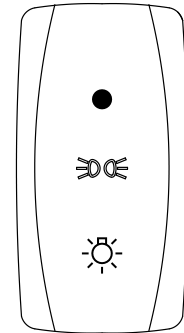

NOTA: O interruptor da ignição tem de estar na posição “ON” para acionar os faróis.



CUIDADO

Não utilize os faróis com o motor desligado durante mais de 15 minutos. A bateria pode descarregar-se ao ponto do motor de arranque não funcionar corretamente. Se isto acontecer, retire a bateria e recarregue-a.

CONTROLOS E FUNCIONALIDADES



Interruptores dos Médios/Máximos

O interruptor é composto por duas funções. Escolha a posição pretendida de acordo com os ícones de função:

	Quando o interruptor está nesta posição, os máximos estão acesos.
	Quando o interruptor está nesta posição, os médios estão acesos.

Buzina

(Se equipado - disponível apenas em mercados selecionados)

	Pressione para a buzina tocar.
	O interruptor regressa automaticamente a esta posição. A buzina não soa.

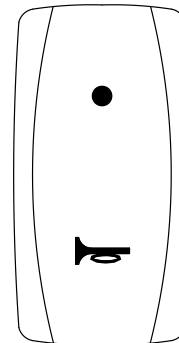
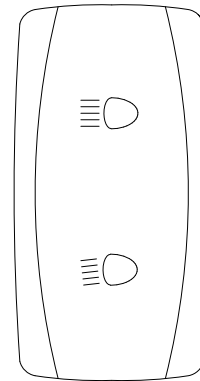

CONTROLOS E FUNCIONALIDADES

Interruptor de Modo de Condução

WORK	<p>Quando o interruptor está nesta posição, o veículo está no modo “WORK”. O ecrã do painel de instrumentos também muda para o modo “WORK”. O veículo terá uma resposta menos agressiva do acelerador para arranques suaves e destina-se a trilhos planos, terreno duro, etc. Utilizar para condução ligeira.</p>
NORMAL	<p>Quando o interruptor está nesta posição, o veículo está no modo “NORMAL”. O ecrã do painel de instrumentos também muda para o modo “NORMAL”. O veículo terá uma resposta mais rápida do acelerador.</p>

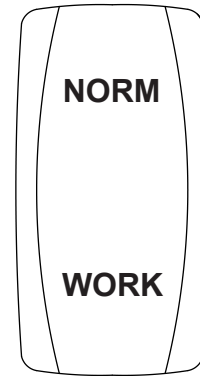



CONTROLOS E FUNCIONALIDADES

Interruptores das Luzes de Direção

(Se equipado - disponível apenas em mercados selecionados)

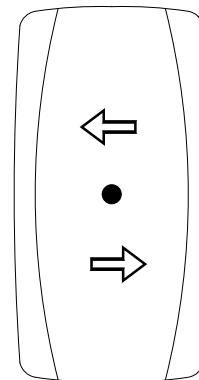

O interruptor da luz de direção é composto por 3 funções. Escolha a posição pretendida de acordo com os ícones de função:

	Altere o botão para a esquerda para ligar o indicador da esquerda.
	Altere o botão para a direita para ligar o indicador da direita.
	Nesta posição as luzes de indicação estão desligadas.



Interruptores de Perigo

(Se equipado - disponível apenas em mercados selecionados)

	Quando o interruptor está nesta posição, as luzes de viragem dianteira e traseira piscam. A luz indicadora do interruptor de perigo no painel de instrumentos acende-se.
	Quando o interruptor está nesta posição, a luz de viragem dianteira e traseira deixa de piscar. A luz indicadora do interruptor de perigo no painel de instrumentos está desligada.

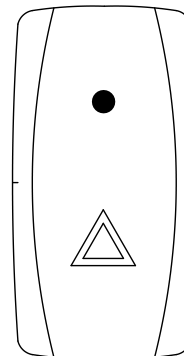

CONTROLOS E FUNCIONALIDADES

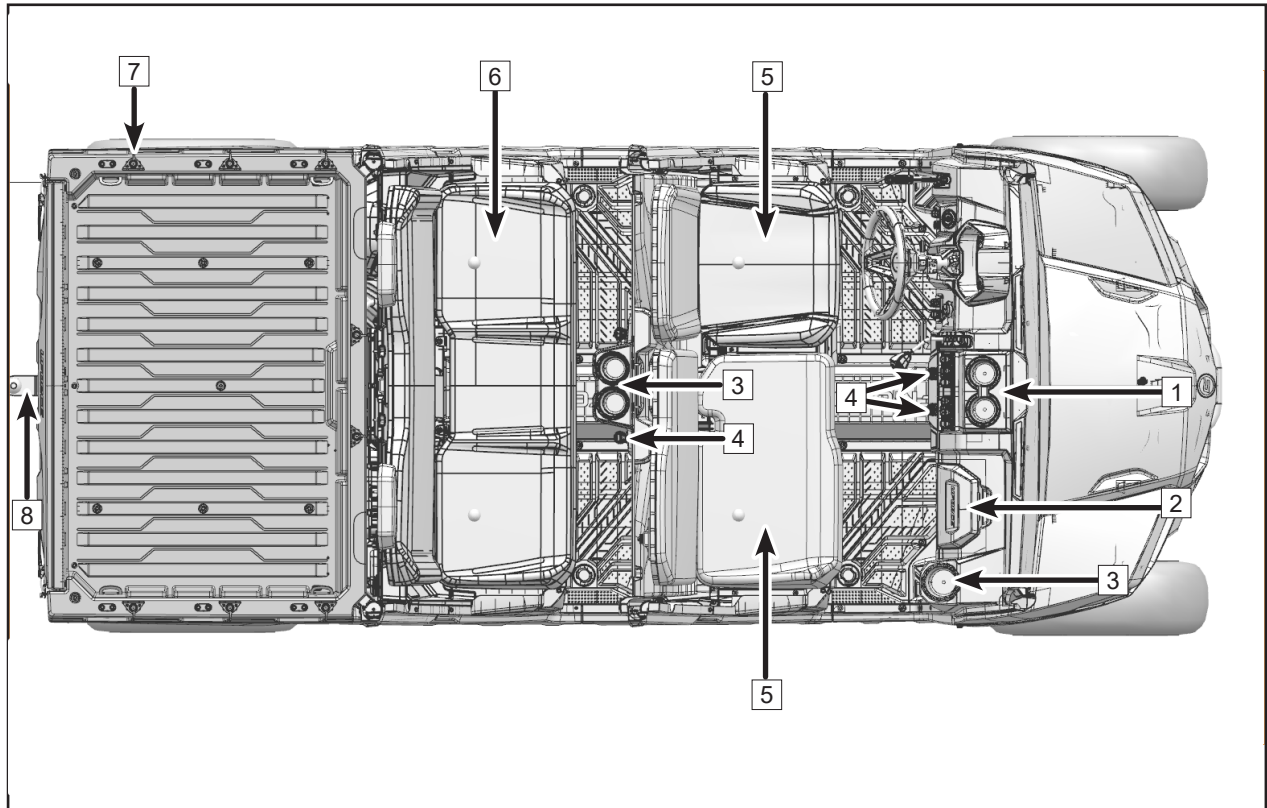

CONTROLOS E FUNCIONALIDADES

Características do Veículo

1. Caixa de Arrumação Central

A caixa de arrumação central encontra-se por cima do conjunto do interruptor para guardar bebidas.

2. Porta-Luvas

O porta-luvas encontra-se na frente do assento do passageiro. O controlador do guincho com cabos ou o kit de ferramentas básico é normalmente guardado no porta-luvas.

3. Porta-Copos

O porta-copos encontra-se na frente do banco do passageiro para guardar bebidas.

O suporte para copos traseiro encontra-se no meio do banco traseiro para guardar bebidas.

4. Tomada Elétrica 12 Vdc / Entrada USB

Existem tomadas de energia de 12Vdc e USB no lado direito do painel de instrumentos e uma tomada auxiliar de 12Vdc no lado direito da segunda fila do porta-copos para operar acessórios como luzes de presença portáteis e carregar dispositivos elétricos.

Consulte o seu concessionário sobre a utilização de acessórios elétricos no seu veículo.

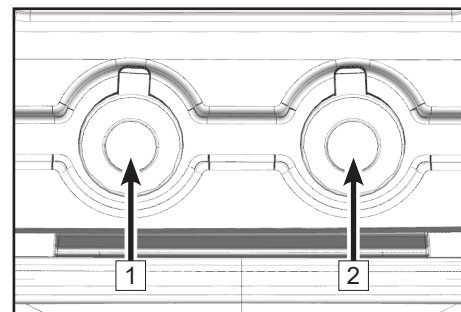

1	Tomada de 12 Volt	2	USB
---	-------------------	---	-----

CONTROLOS E FUNCIONALIDADES

5. Bancos

O banco do condutor é regulável para a frente e para trás. Para regular o banco, rode a alavanca para o desbloquear. Solte a alavanca para bloquear o banco na posição pretendida.

Extração: Puxe a pega traseira [3] do banco [1] com uma mão, levante a parte de trás do banco [1] ao mesmo tempo, e empurre o banco [1] para trás para o remover [1] depois de desengatar o gancho do quadro. Puxe a parte de trás do banco [2] para soltar o pino de ilhó e, em seguida, puxe para trás para retirar o banco [2] das ranhuras.

Quando retirar o banco do condutor [1], desligue o cabo de ligação do alarme do banco do condutor.

Instalação: Introduzir as ranhuras na estrutura correspondente da carroçaria do veículo, alinhar o pino de ilhó e pressionar no banco para o fixar.

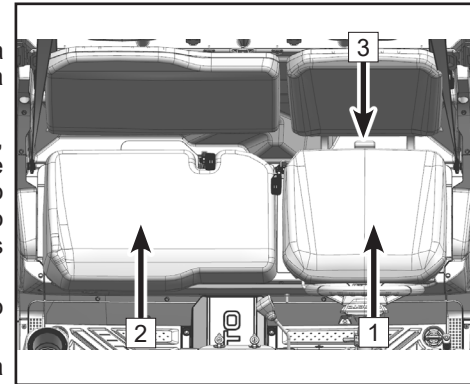

6. Banco Traseiro

Remover e instalar o banco traseiro da mesma forma que o banco do passageiro da frente. Retirar o banco traseiro e a placa de base do banco para efetuar a manutenção da ECU e da porta de diagnóstico, se necessário.

7. Ganchos de Ancoragem

Existem doze pontos de ancoragem na caixa de carga para fixar a carga no interior dela.

8. Recetor de Engate

Este veículo está equipado com um recetor de engate padrão de 51 mm x 51 mm. A tomada da luz do reboque e o adaptador do cabo encontram-se no painel interior traseiro direito do veículo. Se não existir um conetor de 7 pinos, é necessária uma tomada de reboque acessória e um adaptador de alimentação. Consulte o seu concessionário sobre o reboque e a utilização de atrelados antes de utilizar o seu veículo.

CONTROLOS E FUNCIONALIDADES

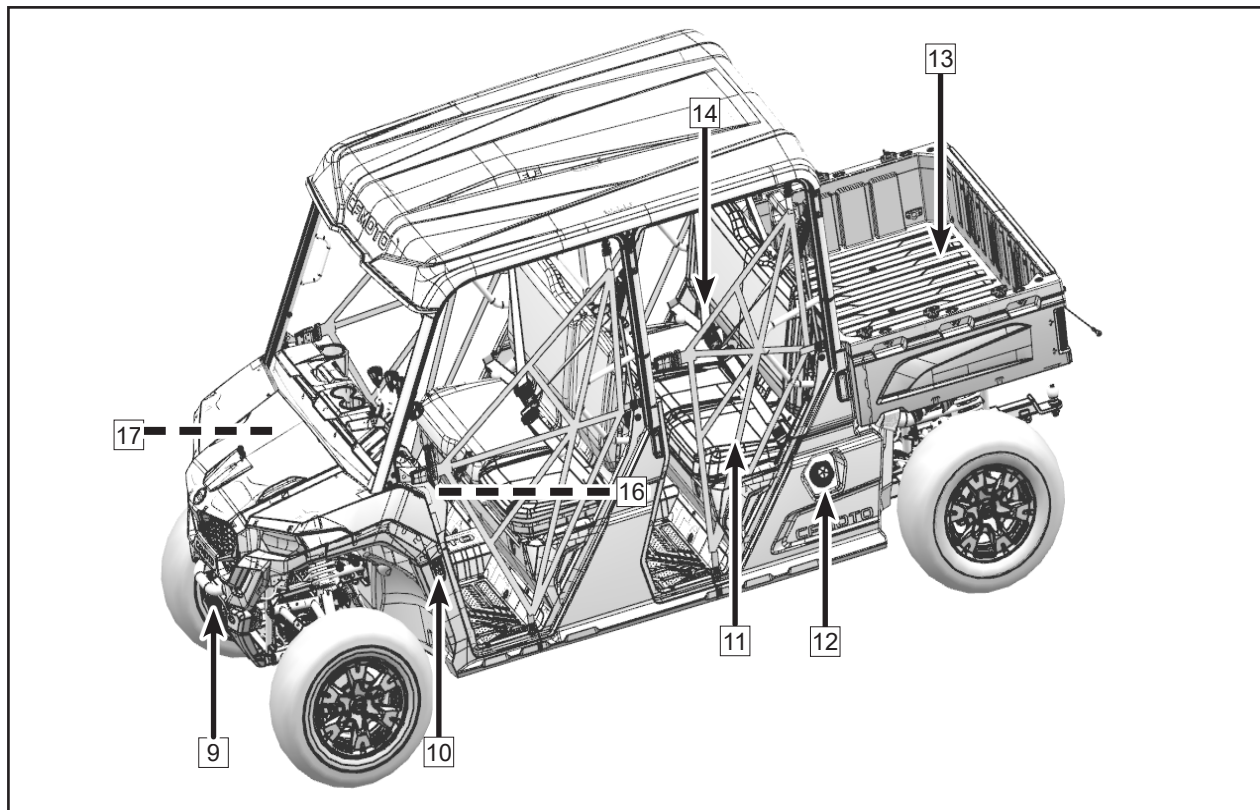

CONTROLOS E FUNCIONALIDADES

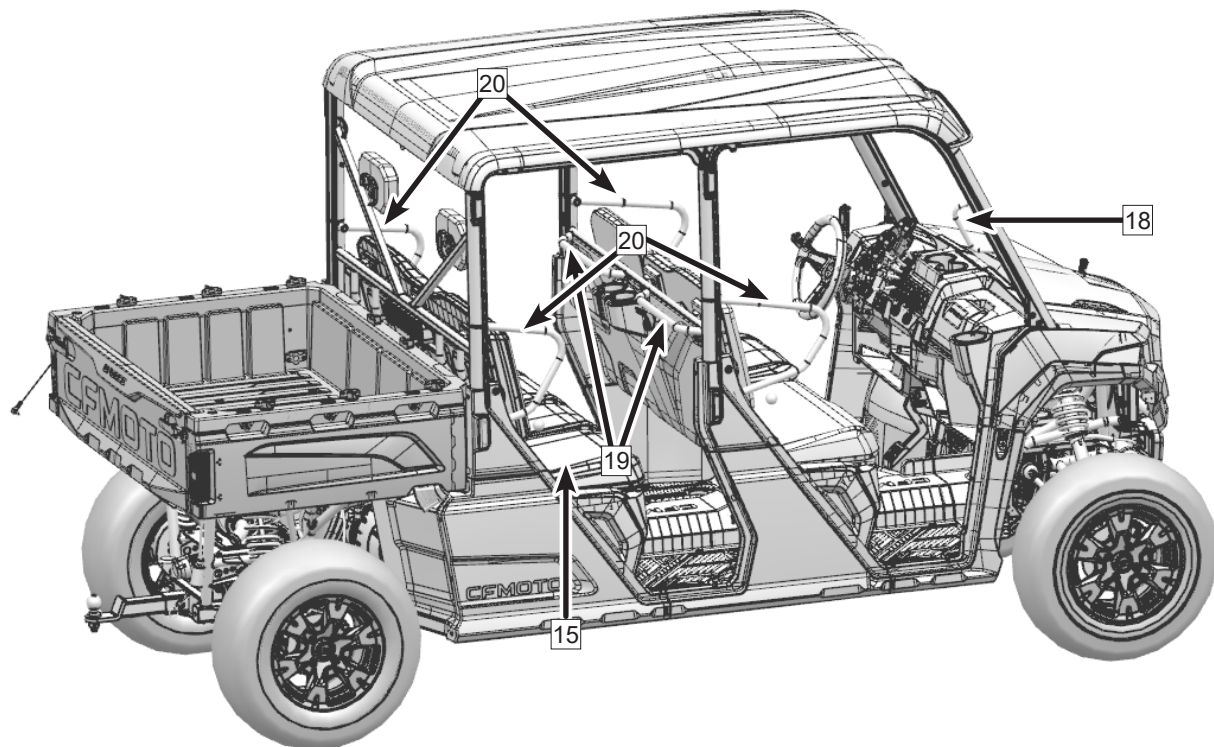

CONTROLOS E FUNCIONALIDADES

9. Guincho

Este veículo está equipado com um guincho de 2,041.2 kg (4500 lb). É fornecido um controlador de guincho padrão que é normalmente guardado no porta-luvas. Utilize o guincho apenas quando o motor estiver a funcionar para manter a capacidade da bateria. Leia a secção de funcionamento do guincho neste manual antes de o utilizar ou consulte o seu concessionário sobre a utilização correta do guincho.

10. Fechos do Capô Esquerdo e Direito Dianteiros

Desaperte os fechos do lado esquerdo e lado direito do capô dianteiro e, em seguida, levante-o para a frente para ter acesso às peças elétricas, ao sistema de refrigeração e ao sistema de travagem para inspeção ou manutenção.

11. Redes de Segurança (Se Equipado)

As redes de segurança são fornecidas em cada lado da cabina para ajudar a proteger o condutor e o passageiro. Certifique-se de que os pontos de montagem das redes estão bem fixos e aperte a rede no conector de fecho antes de a utilizar.

12. Depósito do Combustível

O bocal de enchimento do depósito de combustível encontra-se no lado do passageiro traseiro do veículo. Para encher o depósito, segure firmemente a tampa do depósito de combustível, rode-a no sentido contrário ao dos ponteiros do relógio e retire-a. Volte a colocar a tampa do depósito de combustível de forma segura depois de o ter enchido. O volume do depósito de combustível é de 40L.

13. Caixa de Carga e Função de Inclinação

Este veículo está equipado com uma caixa de carga para transporte de mercadorias. A caixa de carga tem uma pega de desbloqueio em cada lado que pode ser utilizada para inclinar a caixa (o ângulo máximo é inferior a 45°) para manutenção ou para despejar material.

CONTROLOS E FUNCIONALIDADES

14. Cinto de Segurança

Este veículo está equipado com cintos de segurança de três pontos de fixação para ajudar a manter os ocupantes na cabina e proteger o condutor e os passageiros em caso de colisão, capotagem ou viragem. A luz indicadora do cinto de segurança piscará se este não estiver apertado durante a condução.

15. ECU e Porta de Diagnóstico

A ECU **2** e a porta de diagnóstico **3** encontram-se na parte inferior direita na segunda fila dos bancos

Extração: Levantar a placa de base do banco **1**. Remova os parafusos do suporte da ECU.

Instalação: Fixar os quatro parafusos à volta da ECU. Instalar a placa de base do banco no suporte do banco traseiro com os orifícios alinhado, assente mas sem fixação por parafusos. (Instalar a placa de base do banco no suporte do banco traseiro, com os orifícios alinhados e colocada no lugar, sem fixar com parafusos.)

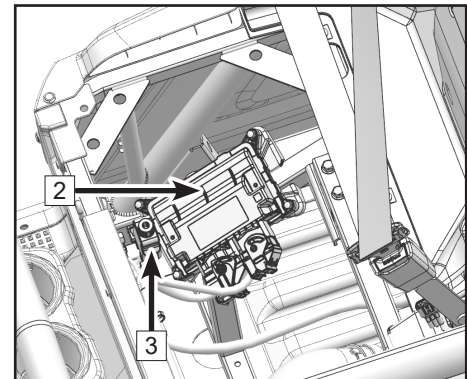
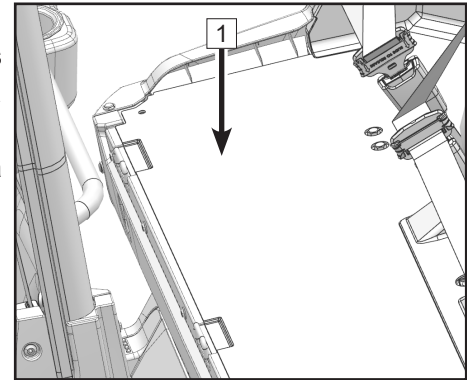

CONTROLOS E FUNCIONALIDADES

16. Controlador do Guincho com Cabos e Porta de Alimentação

Este veículo está equipado com um interruptor de controlo do guincho com cabos **1**. O interruptor encontra-se no lado inferior esquerdo do volante. O controlador do guincho com cabo **2** é normalmente guardado dentro da caixa de arrumação frontal.

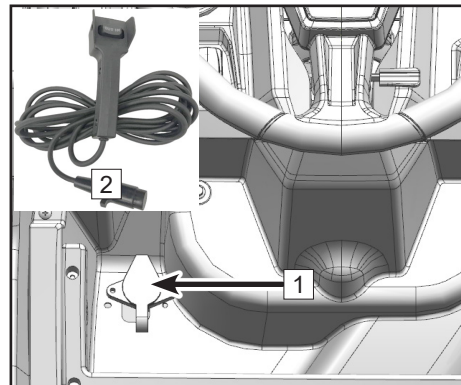

17. T-BOX (Se Equipado)

A T-BOX **1**, é um componente opcional em mercados seleccionados. Aquando da compra do seu veículo CFMOTO, verifique junto do seu concessionário, se o seu veículo está equipado com a conectividade T-BOX.

A T-BOX é um terminal de veículo inteligente que age como uma ponte de comunicação entre os proprietários e os veículos através da aplicação CFMOTO RIDE APP instalável no seu dispositivo móvel. A aplicação CFMOTO RIDE está disponível para transferência na Apple App Store para iPhone ou no Google Play para Android.

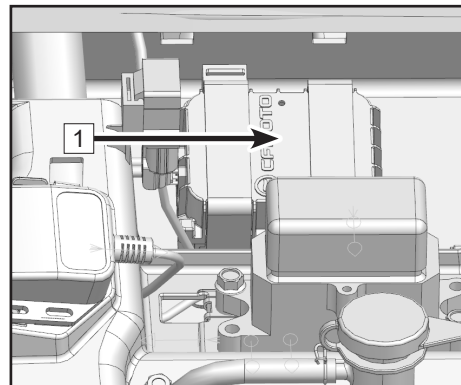

CONTROLOS E FUNCIONALIDADES

18. Barra de Apoio

A barra de apoio encontra-se no lado direito do veículo. Segurar a barra permite ao passageiro proteger-se contra o movimento do veículo e manter as mãos e o corpo dentro da cabina em caso de capotagem.

NOTA: Quando transportar passageiros, o operador deve dar instruções aos passageiros para segurarem firmemente o corrimão de segurança.

19. Corrimão de Segurança da Segunda Fila

O corrimão de segurança encontra-se à frente da segunda fila de bancos. Segurar o corrimão permite ao passageiro proteger-se contra o movimento do veículo e manter as mãos e o corpo dentro da cabina em caso de capotagem.

NOTA: Quando transportar passageiros, o operador deve dar instruções aos passageiros para segurarem firmemente o corrimão de segurança.

20. Proteções de Ombro

Este veículo está equipado com proteções de ombro para ajudar a conter o corpo do condutor e do passageiro dentro do veículo.

CONTROLOS E FUNCIONALIDADES

Sistema CVT

Este veículo tem Transmissão de Variação Contínua (CVT), um sistema que usa a correia e polias de embraiagem para variar automaticamente as relações de transmissão, permitindo uma variabilidade infinita entre as velocidades mais altas e mais baixas, sem etapas ou mudanças discretas.

O CVT consiste em: polia motora [1], embraiagem [A], uma correia de transmissão [3] e polia conduzida [2].

A embraiagem [A] está montada na cambota do motor. A polia conduzida é montada no ajuste de transmissão [B]. A correia de transmissão [3] é trapezoidal resistente que liga as polias motora e conduzida. O sistema CVT está instalado na caixa e na cobertura do CVT. O sistema CVT não contém quaisquer artigos de manutenção pelo utilizador. Contacte o seu concessionário para assistência.

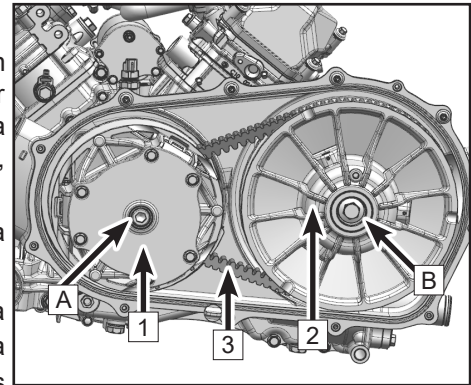

NOTA

De modo a aumentar a vida da correia, utilize mudanças lentas em situações de tração pesada e quando for a menos de 19 km/h (12 mph) durante longos períodos de tempo. Se precisar de rebocar o veículo, coloque em neutro para aumentar a mobilidade e prevenir danos na correia.

CONTROLOS E FUNCIONALIDADES

Como Evitar Danos na Correia de Transmissão CVT e nos seus Componentes

A vida da embraiagem e da correia da CVT pode ser dramaticamente prolongada se evitar os seguintes erros mais comuns:

Provoca danos na CVT:	Como evitar danos na CVT:
Tentar carregar o veículo numa plataforma de camião ou num reboque em mudanças altas.	Mudar a transmissão para mudanças baixas antes de carregar o ATV de modo a prevenir queimar a correia.
Começar a condução numa inclinação íngreme em mudanças altas.	Quando for iniciar a condução numa inclinação, utilize mudanças lentas ou saia do ATV.
Condução constante a RPM baixas; condução a uma velocidade pouco acima das RPM de engate da embraiagem (menos de 19 km/h).	Conduza a uma velocidade mais elevada ou utilize a velocidade reduzida com menos frequência. A velocidade baixa é recomendada para temperaturas de funcionamento mais frias da CVT e uma vida útil mais longa dos componentes.
Aquecimento insuficiente da CVT quando exposto a temperaturas ambientes baixas.	Aqueça o motor na posição Parque durante pelo menos 5 minutos e aumente as RPM do motor aplicando 1/8 do acelerador 5 a 7 vezes para engatar a correia de transmissão da CVT, que se tornará mais flexível e evitará queimar da correia.
Engate lento e fácil da embraiagem CVT.	Utilize o acelerador com determinação e de forma eficaz para um engate eficiente da embraiagem CVT.
Reboque/deslocação a baixas rotações/velocidade baixa.	Use apenas mudanças lentas.
Uso utilitário/ limpeza de neve, sujidade, etc	
Carga pesada num veículo a funcionar a baixa velocidade.	

CONTROLOS E FUNCIONALIDADES

Causa danos no CVT:	Como evitar falha no CVT:
Preso em lama ou neve.	Mude a transmissão para mudanças lentas e com cuidado use uma aplicação rápida e agressiva do acelerador para acionar a embraiagem. AVISO: Excesso de aceleração pode causar perda de controlo e capotagem do veículo.
Subir por cima de objetos largos de uma posição de paragem.	Altere a transmissão para mudanças lentas e com cuidado use uma aplicação rápida e agressiva do acelerador para acionar a embraiagem. AVISO: Excesso de aceleração pode causar perda de controlo e capotagem do veículo.
Deslizamento da correia devido à ingestão de água ou neve no sistema CVT.	<ol style="list-style-type: none"> 1. Retire o parafuso de drenagem da tampa da CVT. 2. Coloque a manete de mudanças em Parque, abra o acelerador, aumente as RPM do motor desde o ralenti até à aceleração máxima. Repita várias vezes conforme necessário. O tempo de aceleração total utilizado neste procedimento não deve exceder 10 segundos. Se ocorrerem fugas repetidamente, inspecione o vedante quanto a danos.
Falha da Embraiagem.	Contacte o seu concessionário para a inspeção e reparação dos componentes do CVT.

NOTA: A velocidade baixa é a seleção da transmissão preferível quando:

- A velocidade da condução constante é inferior a 30 km/h.
- Conduzir em superfícies de estrada niveladas e o veículo estiver a transportar/rebocar mais de 265 kg.
- Conduzir em pisos lamacentos ou irregulares e o veículo estiver a transportar/rebocar mais de 195 kg

CONTROLOS E FUNCIONALIDADES

O que fazer se houver acumulação de Água na Caixa da CVT

Se o veículo tiver ficado submerso em água profundas o suficiente para que água tenha entrado na caixa da CVT, retire o parafuso de drenagem **1** na parte inferior da caixa para a drenar.

CUIDADO

Se sair água da caixa da CVT depois de retirar o parafuso, peça ao seu concessionário para inspecionar o veículo, pois a água pode ter afetado o sistema da CVT e outras peças do motor.

Secagem de um Sistema CVT Húmido

Se o sistema CVT tiver sido submerso e a correia de transmissão estiver a escorregar, qualquer humidade remanescente no interior da caixa da CVT após a drenagem pode ser expelida fazendo funcionar o motor acima das 2000 RPM em Parque ou Neutro durante 30~60 segundos e, em seguida, testando o funcionamento correto da CVT em velocidade baixa. Repita se necessário. Se o sistema CVT continuar a escorregar ou a ter um desempenho fraco, contacte o seu concessionário.

**Torque do parafuso de drenagem:
Apertar apenas com os dedos**

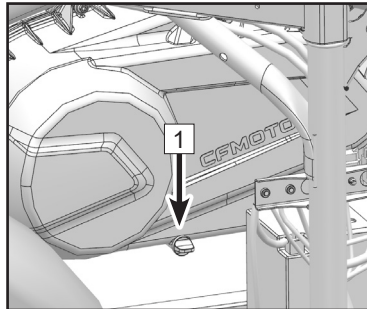

1 Parafuso de Drenagem, parafuso, Caixa CVT

CONTROLOS E FUNCIONALIDADES

Indicadores e Funções do Painel de Instrumentos

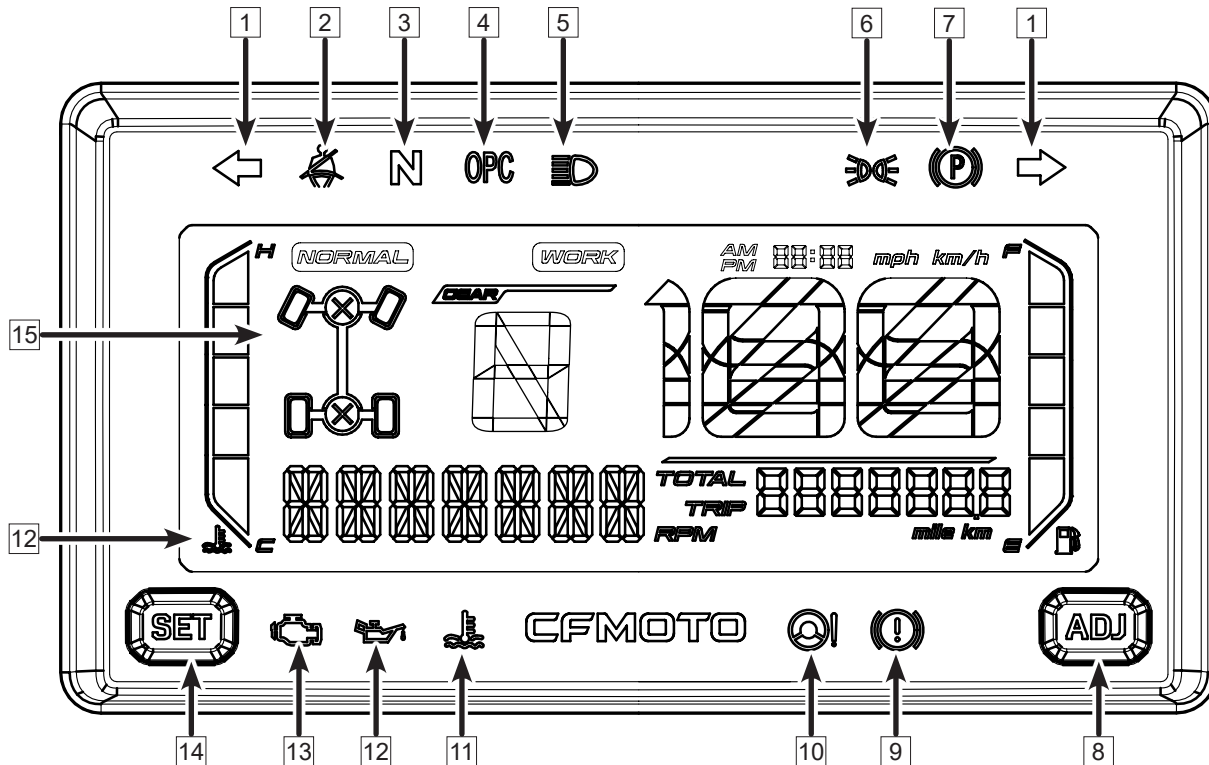

CONTROLOS E FUNCIONALIDADES

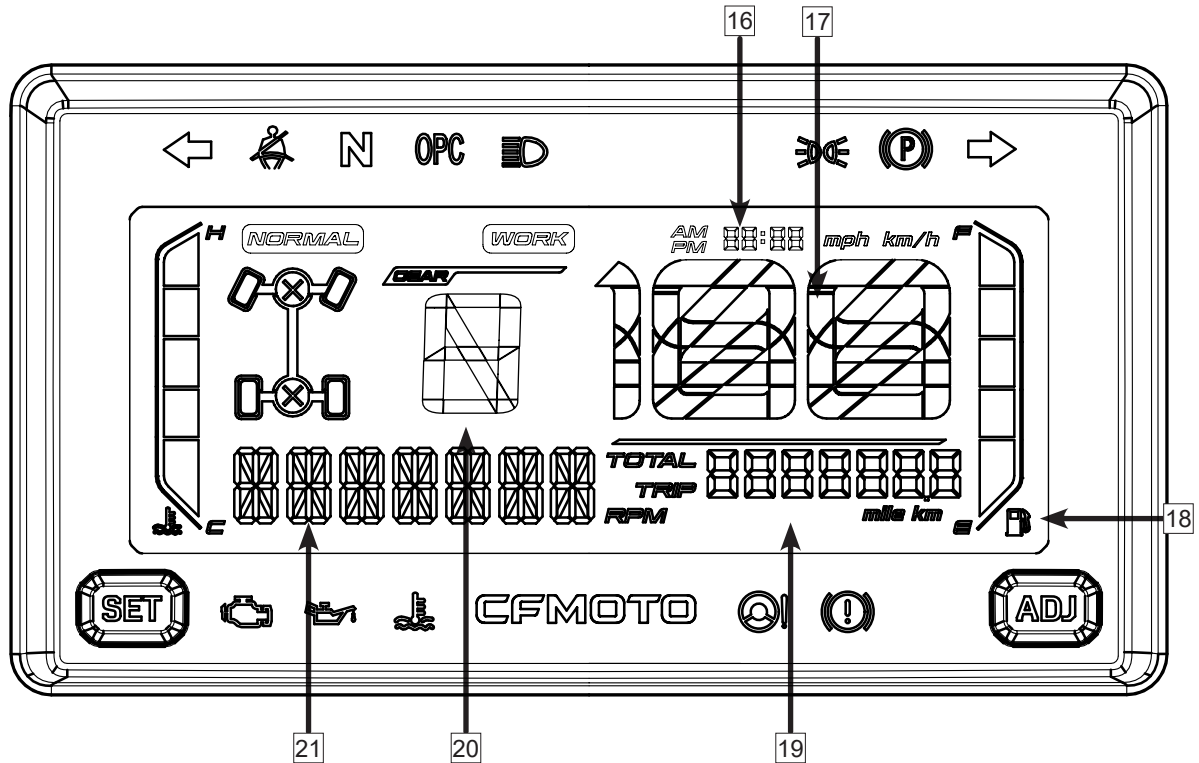

CONTROLOS E FUNCIONALIDADES

Indicadores e Funções do Painel de Instrumentos

1	Indicador de Mudança de Direção	8	ADJ - Botão de Ajuste	15	Indicador 2WD/4WD
2	Indicador de Aviso do Cinto de Segurança	9	Indicador De Nível Baixo De Óleo Dos Travões	16	Indicador da Hora
3	Indicador de Neutro	10	Indicador de Falha na Direção Assistida	17	Velocímetro
4	Indicador OPC	11	Indicador da Temperatura do Líquido de Refrigeração	18	Nível de Combustível
5	Indicador de Máximos	12	Indicador da Pressão do Óleo do Motor	19	Informações da Condução
6	Indicador da Luz de Presença	13	Indicador de Falha EFI	20	Velocidade Engrenada
7	Indicador do Travão de Mão	14	SEL - Botão de Ajuste	21	RPMs do Motor

NOTA: O indicador de mudança de direção só está disponível em países selecionados.

CONTROLOS E FUNCIONALIDADES

Indicadores e Avisos do Painel de Instrumentos

1. Indicador de Mudança de Direção (Se Equipado)

Quando o interruptor é colocado na posição de mudança para a direita, o indicador de viragem direito acende-se.

Quando o interruptor é colocado na posição de mudança para a esquerda, o indicador de viragem esquerdo acende-se.

2. Indicador de Aviso do Cinto de Segurança

Lembrete do cinto de segurança. Este indicador aparece quando o cinto de segurança não está apertado. Quando a placa do trinco não é empurrada para dentro da fivela de fecho, o indicador acende-se e as RPM do motor são limitadas a menos de 4050 RPM. Quando a placa de fecho é empurrada para dentro da fivela, o indicador do painel de instrumentos e a função de limite de rpm estão desligados.

3. Indicador de Neutro

Este indicador aparece quando a transmissão está na posição neutra.

4. Indicador Controlo De Presença Do Operador - OPC

Quando o condutor sai do banco sem mudar para a posição de parque, este indicador acende-se e o alarme soa.

5. Indicador de Máximos

Este indicador acende-se quando o interruptor dos faróis passa para a posição de máximos.

6. Indicador de Luzes de Presença

Este indicador acende-se quando o interruptor dos faróis passa para a posição de mínimos e/ou médios.

7. Indicador do Travão de Mão

Este indicador aparece quando a função do travão de mão está ativada.

CONTROLOS E FUNCIONALIDADES

8. ADJ - Botão de Ajuste

Utilize em conjunto com a função “SEL” para ajustar as funções no painel de instrumentos.

9. Indicador de Aviso de Falha dos Travões

Este indicador aparece quando o nível do fluido dos travões está muito baixo. Adicione fluido dos travões DOT4 e contacte o seu concessionário. Um nível baixo pode provocar a entrada de ar no sistema de travagem, causando uma avaria nos travões que pode provocar um acidente grave.

10. Indicador de Falha na Direção Assistida

O indicador acende-se quando ocorre uma avaria no sistema de direção assistida eletrónica. Pare o veículo e contacte o seu concessionário para inspecionar e eliminar a avaria. A continuação do funcionamento pode provocar danos permanentes no EPS e aumentar a força da direção.

11. Indicador da Temperatura do Líquido de Refrigeração

Tanto a temperatura do líquido de refrigeração demasiado baixa como demasiado alta são anormais. Ponha o veículo ao ralenti para aquecer o motor quando estiver demasiado frio e estacione o veículo quando estiver demasiado quente para evitar que o líquido de refrigeração ferva. Mantenha a temperatura do líquido de refrigeração num intervalo normal.

12. Indicador da Pressão do Óleo do Motor

O indicador da pressão do óleo ilumina-se quando a pressão do óleo é muito baixa. Pare imediatamente o seu veículo em segurança quando o indicador estiver aceso e contacte o seu concessionário para investigar a avaria.

13. Indicador de Falha EFI

Este indicador aparece quando ocorre uma avaria no sistema de injeção eletrónica de combustível. Pare o veículo e contacte o seu concessionário para eliminar a avaria, caso contrário poderá provocar danos graves no motor.

14. SEL - Botão de Ajuste

Utilize em conjunto com a função “ADJ” para ajustar as funções no painel de instrumentos.

CONTROLOS E FUNCIONALIDADES

15. Indicador 2WD/4WD

Apresenta o modo de condução atual: 2WD, 4WD e 4WD-LOCK. Se o modo não for ativado com êxito, o indicador piscará.

16. Indicador da Hora

A hora atual é apresentada aqui. Esta secção do painel de instrumentos pode ser ajustada utilizando os botões “ADJ” e “SEL”.

17. Velocímetro

Apresenta a velocidade atual do veículo. Esta secção do painel de instrumentos pode ser ajustada Quilómetro por hora (km/h) ou milhas por hora (MPH) utilizando os botões “ADJ” e “SEL”.

18. Nível de Combustível

Indicação do nível de combustível no depósito de combustível.

Quando o alarme FUEL 3 está configurado para combustível mínimo, o depósito contém aproximadamente 5,6 L. Quando ajustado para este nível mínimo, o painel indica que o combustível está igual ou superior a 1 barra.

Quando o alarme FUEL 2 está configurado para combustível mínimo, o depósito contém aproximadamente 3,56 L. Quando ajustado para este nível mínimo, o painel indica que o combustível está igual ou superior a 1 barra.

Quando o alarme FUEL 1 está configurado para combustível mínimo, o depósito contém aproximadamente 1,36 L. Quando ajustado para este nível mínimo, o painel indica que o combustível está igual ou superior a 1 barra.

NOTA: O valor do alarme de combustível baixo pode ser ajustado quando o indicador de combustível mostrar duas barras ou mais.

19. Informações da Condução

Indica a quilometragem total percorrida pelo veículo. Prima “SEL” para alternar para o contador TRIP; horas do motor; código de falha EFI; tensão da bateria; brilho do painel de instrumentos ou código de falha EPS.

20. Velocidade Engrenada

A mudança de transmissão atual é apresentada aqui.

21. RPMs do Motor

Indica as RPM atuais do motor.

CONTROLOS E FUNCIONALIDADES

Painel de Navegação - Definições e Ajustes					
Item	No Ecrã	SET	ADJ	Operação	Resultado
Odómetro	'TOTAL'	Pressão Breve		Direcionado para TRIP	Interface da TRIP
TRIP	'TRIP'		Pressão Longa	Valores de TRIP repõem-se para 0	Reposição da Distância TRIP
		Pressão Breve		Direcionado para Tempo de Funcionamento do Motor	Interface do Tempo de Funcionamento do Motor
Tempo de Funcionamento do Motor	'H'	Pressão Breve		Direcionado para Código de falha EFI	Interface do Código de falha EFI
Código de falha EFI	'- - - - -' ou código de avaria EFI	Pressão Breve		Direcionado para Tensão	Interface da Tensão
Tensão	'V'	Pressão Breve		Direcionado para Luminosidade do Painel	Interface do Nível de Luminosidade
Luminosidade do Painel	'LED'		Pressão Breve	Ajustar a Luminosidade +1	Nível 1-2-3-4-5
		Pressão Breve		Direcionado para Alerta de Combustível Baixo	Interface Alerta de Combustível Baixo
Alerta de Combustível Baixo	'Combustível'		Pressão Breve	Ajustar os níveis do Alerta de Combustível Baixo	FUEL-3 - FUEL-1 - FUEL-2
		Pressão Breve		Direcionado para Odómetro	Odómetro
Interface Principal	Interface Principal		Pressão Breve	Ajustar a Luminosidade +1	Interface Principal
		Pressão Longa		Alterar a hora e o formato (12/24)	Piscar da definição da hora

CONTROLOS E FUNCIONALIDADES

Painel de Navegação - Definições e Ajustes					
Item	No Ecrã	SET	ADJ	Operação	Resultado
Configuração da Hora			Pressão Breve	Ajustar Hora +1	Hora é definida
			Pressão Longa	Incremental 1-12 / 1-24	Hora é definida
		Pressão Breve		Mudar a Unidade de Tempo dos Minutos	Unidade dos Minutos Pisca
Configuração dos Minutos			Pressão Breve	Ajusta Minutos +1	Minutos são definidos
			Pressão Longa	Incremental 00-59	Minutos são definidos
		Pressão Breve		Direcionado para Configuração da Hora	Unidade de Tempo 12/24 Pisca
Interface da Unidade da Hora 12/24			Pressão Breve	Permite alternar a Unidade da Hora entre 12/24	Unidade de Tempo 12/24 é definida
		Pressão Breve		Direcionado para Interface de Formato Km/Milha	Unidade dos Km/Milhas Pisca
Interface das Unidades de Km/Milha			Pressão Breve	Permite alternar a Unidade de Km/Milha	Unidade dos Km/Milha é definida
		Pressão Breve		Sair e ir para a Interface Principal	Interface Principal

OPERAÇÃO DO VEÍCULO

Período Inicial de Utilização

O período inicial do seu novo UTV é bastante importante. O tratamento cuidadoso do motor novo resultará num desempenho mais eficiente e numa vida útil mais longa para o motor. Execute os seguintes procedimentos de forma cuidadosa:

1. Escolha uma área aberta que lhe permita familiarizar-se com o funcionamento e manuseamento do veículo.
2. Coloque o seu UTV numa superfície plana.
3. Encha o depósito com gasolina.
4. Verifique o nível de óleo do motor. Adicione o óleo recomendado, se necessário, para manter o nível de óleo entre os indicadores mínimo e máximo na vareta.
5. Coloque-se na posição de operação do veículo, aperte o cinto de segurança e as redes de segurança ou as portas laterais e ligue o motor. Deixe o motor ao ralenti durante um curto período de tempo antes de começar a marcha.
6. Pressione o pedal do travão, selecione a mudança desejada e depois liberte o pedal.
7. Aplique alguma aceleração. Conduza devagar no início, variando as posições do acelerador não mais que $\frac{1}{2}$ do acelerador por 10 horas ou 160km e, depois de 10 horas ou 160km, sem ultrapassar $\frac{3}{4}$ do acelerador (o intervalo que ocorrer primeiro). Não opere em ralenti sustentado ou com o acelerador completamente aberto.
8. Não puxe ou transporte quaisquer cargas pesadas durante o período inicial.
9. Verifique periodicamente o nível do líquido de refrigeração, os controlos, etc., assim como, os itens na tabela de manutenção periódica.
10. No final do período inicial (20hrs ou 320km) troque o óleo e o filtro.

OPERAÇÃO DO VEÍCULO

Período Inicial dos Travões

CUIDADO

Durante o período dos travões, as pastilhas e os discos do sistema de travagem necessitam de desgaste e podem não ter atingido o seu melhor desempenho.

Quando as pastilhas e os discos são novos, evite estar demasiado perto de outros veículos ou operar em situações que exijam paragens de emergência de forma a evitar um acidente.

CUIDADO

Para evitar danos no motor durante o período inicial:

- Não opere com aceleração totalmente contínua. O uso excessivo do acelerador totalmente aberto durante as primeiras 20 horas ou 320km (200 milhas) pode causar danos às peças do motor ou reduzir a sua vida útil.
- Não utilize o motor com o acelerador aberto mais de $\frac{1}{2}$ durante as primeiras 10 horas (ou 160 km) de funcionamento.
- Não utilize o motor com o acelerador aberto mais de $\frac{3}{4}$ durante as próximas 10 horas (ou os segundos 160km) de funcionamento.
- Não transporte ou reboque cargas pesadas.

OPERAÇÃO DO VEÍCULO

Viscosidade Recomendada do Óleo do Motor

O uso de um óleo diferente do recomendado pode causar danos graves no motor. A CFMOTO recomenda o uso de óleo SAE 5W-40, ou óleo com API 'SJ' ou superior. É aceitável alterar a viscosidade do óleo do motor para 5W-40 ou 15W-40 devido a ambientes frios ou quentes. Consulte a tabela abaixo para saber a relação entre a temperatura ambiental e a escolha certa da viscosidade.

Viscosidade do óleo				15W-40				
				10W-40				
				5W-40				
F°	-22	-4	14	32	50	68	86	104
C°	-30	-20	-10	0	10	20	30	40

OPERAÇÃO DO VEÍCULO

Inspeção antes de Conduzir o Veículo

Antes de cada utilização do veículo, uma boa prática é verificar se o veículo está de acordo com a lista de inspeção “Efetue diariamente antes de utilizar o Veículo” na secção de manutenção do presente manual.

AVISO

Se não for realizada uma inspeção adequada antes de cada utilização, podem ocorrer danos no veículo, ferimentos graves ou morte. Verifique sempre o veículo antes de cada uso para assegurar que está em condições adequadas de funcionamento.

Acelerador

Antes de colocar o motor em funcionamento, verifique o pedal do acelerador para se certificar de que está a funcionar sem problemas. Certifique-se de que regressa à posição de ralenti assim que o pedal é libertado. Ajuste a velocidade através da posição do acelerador. Uma vez que o pedal do acelerador é um mecanismo acionado eletricamente e controlado por uma ECU, o veículo irá abrandar e o motor deverá voltar à velocidade de marcha lenta sempre que o pé for retirado do pedal do acelerador.

Travão de Pedal

Antes de utilizar o veículo, pressione o travão de pedal para acionar os travões dianteiros e traseiros. Quando pressionado, a manete ou o pedal devem parecer firmes. Qualquer sensação de esponjosidade poderá indicar uma possível fuga de fluido ou um nível baixo de fluido no cilindro mestre, que deve ser corrigido antes da condução. Contacte o seu concessionário para um diagnóstico e reparação adequado.

OPERAÇÃO DO VEÍCULO

Arranque do Motor

AVISO

O escape do motor contém monóxido de carbono tóxico e pode causar perda de consciência resultando em ferimentos graves ou morte. Nunca arranque o motor num espaço fechado.

Arranque a Frio do Motor

1. Verifique se a manete de velocidades está em Neutro ou Parque.
2. Pressione o pedal do travão.
3. Rodar o interruptor da chave para a posição “ON”. O veículo está ligado.
4. Aguarde até que a auto-inspeção do painel de instrumentos esteja concluída e, em seguida, rode a chave para a posição “START”. O motor irá arranque.
5. Assim que o motor começar, deixe-o aquecer durante um curto período de tempo antes de conduzir o veículo.

CUIDADO

A condução do veículo imediatamente após o arranque pode causar danos no motor. Deixe o motor aquecer durante alguns minutos antes de começar a marcha. Não ative o sistema de arranque constantemente. Se o sistema de ignição falhar várias vezes para ativar, o motor de arranque pode começar a queimar-se.

NOTA:

Não ative o sistema de arranque durante mais de 10 segundos em cada tentativa. Se o motor não arranque, solte o interruptor de arranque, faça uma pausa antes da próxima tentativa e, em seguida, prima novamente o interruptor de arranque. Cada tentativa deve ser curta de forma a preservar a energia da bateria.

Recomenda-se que o arranque do motor seja realizado com a transmissão em neutro ou parque. Se o indicador no painel de instrumentos não se acender quando o seletor de velocidades estiver em qualquer uma das posições, contacte o seu concessionário para inspecionar o circuito elétrico do indicador ou ajustar o sistema de mudança de velocidades.

OPERAÇÃO DO VEÍCULO

Manete de Velocidades

CUIDADO

Para evitar danos na transmissão, volte a colocar o acelerador numa posição fechada, pare o veículo e acione o travão antes de mudar de velocidade.
--

NOTA:

A velocidade baixa é a transmissão ideal para:

- Condução a velocidade constante de até 30km/h;
- Condução em estradas com piso regular e se o veículo estiver transportar/rebocar uma carga pesada.
- Condução em estradas lamacentas ou irregulares e se o veículo está a transportar/rebocar uma carga pesada.

Sair do modo de Parque

1. Verificar se o acelerador está fechado.
2. Acionar o travão de pedal e premir o botão de seleção de velocidades.
3. Mudar para a mudança que pretende ao mover a manete de mudanças ao longo da caixa.

Mudança Neutro para Mudança Alta

1. Verificar se o acelerador está fechado e o veículo está completamente parado.
2. Acionar o travão de pedal.
3. Mudar para 'H' ao mover a manete de mudanças ao longo da caixa.

Mudança Alta para Mudança Baixa

1. Verificar se o acelerador está fechado e o veículo está completamente parado.
2. Acionar o travão de pedal.
3. Mudar para 'L' ao mover a manete de mudanças ao longo da caixa.

OPERAÇÃO DO VEÍCULO

Mudança Baixa para Mudança Alta

1. Verificar se o acelerador está fechado e o veículo está completamente parado.
2. Acionar o travão de pedal.
3. Mudar para 'H' ao mover a manete de mudanças ao longo da caixa.

Mudança para Marcha-Atrás

1. Verificar se a acelerador está fechado e o veículo está completamente parado.
2. Acionar o travão de pedal e premir o botão de seleção de velocidades.
3. Mude para 'R' ao mover a manete de mudanças ao longo da caixa.
4. Verifique se existem pessoas ou obstáculos atrás do veículo e, em seguida, solte o travão de pedal.
5. Pressione o acelerador gradualmente e continue a olhar para trás enquanto se desloca para trás.

AVISO

Quando engrenar para marcha-atrás, certifique-se de que não há pessoas ou obstáculos atrás do veículo e que a área atrás é segura. Quando for seguro prosseguir, avance lentamente.

O uso impróprio do acelerador no modo de limite de velocidade pode provocar a acumulação de combustível no escape, resultando em estalos e/ou danos no motor.

OPERAÇÃO DO VEÍCULO

Mudança para Parque

1. Verificar se o acelerador está fechado e o veículo está completamente parado.
2. Acionar o travão de pedal.
3. Mude para 'P' ao mover a manete de mudanças ao longo da caixa. Incline o veículo para a frente e para trás para verificar se a mudança está bem engatada.

NOTA:

- O indicador de velocidade deve mostrar a engrenagem correspondente. Caso não apareça, peça ao seu concessionário para inspecionar o circuito elétrico do veículo ou ajustar o sistema de mudança de velocidade.
- Devido ao mecanismo de sincronização no motor, um indicador pode não aparecer até o UTV começar a marcha.
- Não use a engrenagem alta para deslocamentos contínuos de baixa velocidade ou para uso de reboque, uma vez que isso pode levar ao aquecimento excessivo do sistema de embraiagem, o que pode danificar componentes.

CUIDADO

Se o veículo estiver estacionado numa inclinação, as forças de rotação da transmissão podem dificultar a mudança de velocidade. Aplicar o travão de mão antes de engrenar a mudança para parque ajudará a aliviar a dificuldade de engrenar a mudança. Balançar o veículo para a frente ou para trás durante a mudança de velocidades ajuda a evitar danos nos componentes.

CONDUÇÃO SEGURA

CONDUÇÃO SEGURA

Responsabilidades do Condutor

Como condutor deste veículo, o seu bom senso, juízo e capacidades são os únicos fatores que evitarão ferimentos a si próprio e a outros e danos no veículo e ambiente.

Condução Recreativa, em Grupo e à Distância

Um dos benefícios deste veículo é o facto de poder levá-lo por caminhos todo o terreno, longe da maioria das comunidades. Mantenha-se afastado de áreas designadas para outros tipos de uso de veículos todo o terreno, a não ser que seja especificamente permitido. Isto inclui trilhos para moto de neve, trilhos equestres, pistas de esqui, pistas de BTT, etc. Junte-se a um clube local de UTV, sendo que este lhe poderá fornecer um mapa, conselhos ou informá-lo sobre as áreas onde pode conduzir.

Mantenha sempre uma distância de segurança em relação aos condutores à frente e atrás quando andar em grupo. Nunca conduza de forma descuidada ou faça manobras inesperadas com outros UTVs perto. Mantenha-se nos trilhos e áreas de condução designados e desencoraje outros a operar em locais não-utilizados.

Evitar Acidentes, Capotamentos e Derrapagens

Os UTV têm um manuseamento diferente dos outros veículos. Os veículos UTV são concebidos para circular em terrenos todo o terreno (por exemplo, a base das rodas e a largura da via, a distância ao solo, a suspensão, a unidade de tração, os pneus, etc.) e, conseqüentemente, podem capotar em situações em que o veículo está em terrenos pavimentados ou lisos.

Uma capotagem ou outro acidente podem ocorrer durante manobras bruscas como, por exemplo:

- Curvas apertadas ou exagero na aceleração.
- Desaceleração ao virar.
- Ao conduzir em subidas ou sobre obstáculos.

CONDUÇÃO SEGURA

Manobras bruscas ou uma condução agressiva podem causar capotagens ou a perda de controlo, mesmo em áreas planas e abertas. Se o veículo capotar, qualquer parte do seu corpo (como braços, pernas ou cabeça) fora da cabina pode ser esmagada e presa pela caixa de proteção ou por outras partes do veículo. Pode também sofrer ferimentos devido ao impacto com o solo, a cabina ou outros objetos.

Para Reduzir o Risco de Capotagem:

- Tenha cuidado ao virar.
- Ajuste os comandos de direção de acordo com a sua velocidade e ambiente em redor.
- Abrande antes de entrar numa curva.
- Evite travagens bruscas durante uma curva.
- Evite acelerações bruscas ou fortes ao virar, mesmo depois de parado ou a velocidade baixa.
- Nunca tente fazer qualquer tipo de acrobacias.
- Se o veículo começar a derrapar ou a deslizar, guie na direção da derrapagem ou do deslizamento.
- Nunca trave de súbito e/ou bloqueie as rodas.
- Este veículo foi concebido principalmente para fins OFF-ROAD. A condução em superfícies pavimentadas pode afetar seriamente o manuseamento e o controlo do veículo. Se tiver de conduzir em superfícies pavimentadas durante uma curta distância, reduza a velocidade e evite movimentos bruscos do volante, do acelerador e do travão de pedal.

Este veículo pode capotar lateralmente, ou capotar para a frente/trás em declives ou terrenos irregulares:

- Evite conduzir lateralmente numa colina (conduzir ao longo do declive em vez de o subir ou descer). Sempre que possível, conduza a direito para cima ou para baixo, em vez de os atravessar. Se se deparar com uma situação em que seja necessário realizá-la, tenha muito cuidado e evite superfícies escorregadias, objetos ou depressões. Se sentir que o veículo começa a virar ou a deslizar lateralmente, conduza para baixo, se possível.

CONDUÇÃO SEGURA

- Evite colinas íngremes e siga os procedimentos descritos neste manual para subir e descer colinas.
- Mudanças repentinas no terreno, tais como buracos, depressões, margens, solo mais macio ou mais duro ou outras irregularidades podem fazer com que o veículo vire ou se torne instável. Observe o terreno à sua frente e abrande em áreas de terreno irregular.

Este veículo terá um manuseamento diferente quando transportar ou puxar uma carga:

- Reduza a velocidade e siga as instruções deste manual para transportar carga ou puxar um atrelado.
- Evite colinas e terrenos acidentados.
- Tenha uma maior distância disponível para parar.

Esteja preparado em caso de capotagem:

- Feche as portas laterais ou as redes laterais e aperte os cintos de segurança para evitar que os braços ou as pernas fiquem de fora.
- Nunca agarre a estrutura durante a condução. As mãos podem ser esmagadas entre a estrutura e o chão em caso de capotagem. Mantenha as mãos no volante ou num apoio para as mãos.
- Nunca tentar parar uma capotagem com os braços ou as pernas. Se pensar que o veículo pode virar ou rolar, o condutor deve manter ambas as mãos no volante e ambos os pés firmemente plantados no chão. O passageiro deve manter as duas mãos no apoio para as mãos e os dois pés bem assentes no chão.

CONDUÇÃO SEGURA

Respeite o Ambiente

Recreação de veículos todo o terreno UTV é um privilégio. Mantenha-o ao respeitar o meio ambiente e os direitos de outros de o desfrutarem:

- A perseguição da vida selvagem é ilegal, pois esta pode morrer por exaustão ao ser perseguida por um veículo.
- Nunca danifique propositadamente o terreno/trilho, a não ser que o espaço seja designado para esse tipo de atividade.
- Respeite a regra: “Leve consigo tudo o que trazer”. Não polua.

Evite Colisões

A velocidades mais elevadas, existe um risco acrescido de perder o controlo, particularmente em condições difíceis todo o terreno, e o risco de ferimentos numa colisão é maior. Nunca conduza a velocidades excessivas. Mantenha sempre uma velocidade adequada ao terreno, à visibilidade, às condições de condução e à sua experiência. Este veículo não tem o mesmo tipo de proteção contra colisões que um automóvel; por exemplo, não tem airbags, a cabina não é totalmente fechada e não foi concebido para colisões com outros veículos. Por conseguinte, é particularmente importante apertar os cintos de segurança, trancar as portas laterais ou as redes laterais e usar equipamento de condução adequado.

CONDUÇÃO SEGURA

Exercícios de Prática

Antes de sair com o veículo é importante que se familiarize com o manuseamento do seu veículo praticando num espaço controlado. Encontre uma área adequada para praticar e efetue alguns exercícios. Deve ser uma área de pelo menos 45 m × 45 m e estar livre de obstáculos como árvores e pedras grandes.

Lembrete: Evite velocidades altas até estar familiarizado com os procedimentos do UTV.

NOTA:

Não utilize a mudança alta para deslocções contínuas de baixa velocidade ou para rebocar, uma vez que pode levar a um aquecimento excessivo do sistema de embraiagem, o que pode danificar os componentes.

Exercícios de Viragem

A viragem é uma das causas mais frequentes de acidentes. É mais fácil para o veículo perder tração ou capotar se virar demasiado bruscamente ou se for demasiado rápido. Diminua a velocidade quando se aproxima de uma curva.

Praticar a Viragem:

- Comece por aprender a fazer curvas ligeiras para a direita a velocidades muito baixas. Solte o acelerador antes de virar e volte a aplicá-lo lentamente.
- Repita o exercício de viragem, mas desta vez mantenha o acelerador ao mesmo nível enquanto vira.
- Finalmente, repita o exercício de viragem enquanto acelera lentamente.
- Pratique exercícios de viragem para a esquerda.

Observe como o seu veículo reage a estes diferentes exercícios. A CFMOTO recomenda soltar o acelerador antes de entrar numa curva para ajudar a iniciar a mudança de direção. Irá sentir a força lateral a aumentar com a velocidade e com a sua direção. A força lateral deve ser mantida o mais baixo possível para garantir que não provoca a capotagem do veículo.

CONDUÇÃO SEGURA

Exercício de Inversão de Marcha

Pratique a inversão de marcha:

- Acelere lentamente e, mantendo-se em velocidade baixa, rode gradualmente o volante para a direita até completar a inversão de marcha.
- Repetir o exercício de inversão de marcha com diferentes intervenções na direção e sempre a uma velocidade baixa.
- Repetir o exercício de inversão de marcha para a esquerda.

Como mencionado anteriormente neste manual, não circule em superfícies pavimentadas. O manuseamento do veículo não será o mesmo, aumentando o risco de capotagem.

Exercício de Travagem

Pratique a travagem para se familiarizar com a resposta dos travões:

- Pratique primeiro a travagem a baixa velocidade e depois aumente a velocidade.
- Pratique a travagem em linha reta a diferentes velocidades e com diferentes forças de travagem.
- Pratique a travagem de emergência. A travagem ideal é obtida em linha reta, com uma força elevada aplicada, sem bloquear as rodas.

Lembre-se que a distância de travagem depende da velocidade do veículo, da carga e do tipo de superfície. Além disso, as condições dos pneus e dos travões desempenham um papel crucial.

CONDUÇÃO SEGURA

Exercício de Marcha-Atrás

Pratique o uso da Marcha-atrás:

- Coloque 1 cone em ambos os lados do veículo, ao lado de cada roda traseira.
- Avance com o veículo até conseguir ver as marcas dos cones atrás de si e, em seguida, pare o veículo. Aprenda a distância necessária para ver os obstáculos atrás de si.
- Aprenda como o veículo se comporta em marcha-atrás e como reage aos movimentos da direção.
- Realize sempre este exercício de marcha-atrás a baixa velocidade.

Exercício de Paragem de Emergência

Aprenda a parar o motor de forma rápida numa situação de emergência:

- Quando estiver a circular a velocidade baixa, basta rodar a chave da ignição para a posição de desligado. Isto serve para se familiarizar com a reação do veículo quando o motor é desligado durante a condução e para desenvolver este reflexo.

CONDUÇÃO SEGURA

Operar o seu Veículo

Operação todo o terreno / Off-road

A própria natureza das operações off-road é perigosa. Qualquer terreno que não tenha sido especialmente preparado para o transporte de veículos apresenta um perigo inerente, uma vez que a substância, a forma e o declive do terreno são imprevisíveis. O terreno em si é um elemento contínuo de perigo, que deve ser aceite com consciência por qualquer pessoa que se aventure a percorrê-lo.

Um operador que utilize um veículo todo o terreno deve ter sempre o máximo cuidado em seleccionar o caminho mais seguro e manter-se atento ao terreno à sua frente. Este veículo nunca deve ser utilizado por alguém que não esteja completamente familiarizado com as instruções de condução aplicáveis ao veículo, nem deve ser utilizado em terrenos íngremes ou perigosos.

Dicas gerais para uma condução segura

O cuidado, a prudência, a experiência e a perícia de condução são as melhores precauções contra os perigos da condução de um veículo. Sempre que houver a mais pequena dúvida de que o veículo pode transpor com segurança um obstáculo ou um determinado terreno, escolha sempre um caminho alternativo. Em operações off-road, a potência e a tração são importantes, não a velocidade. Nunca conduza mais depressa do que a visibilidade e a sua capacidade de seleccionar um percurso seguro. Nunca utilize o veículo se os controlos não funcionarem normalmente. Consulte o seu concessionário.

Operar em marcha-Atrás

Ao operar em marcha-atrás, verifique se o caminho atrás do veículo está livre de pessoas ou obstáculos. Preste atenção aos ângulos mortos. Quando for seguro efetuar a marcha-atrás, comece devagar e evite curvas fechadas.



Os movimentos da direcção em marcha-atrás aumentam o risco de capotamento.

CONDUÇÃO SEGURA



Ao conduzir em marcha-atrás numa descida, a gravidade pode aumentar a velocidade do veículo em relação ao valor definido de limite. A falta de cuidado ao operar em marcha-atrás pode resultar em ferimentos graves ou morte.

NOTA:

Este veículo está equipado com uma função de limite de velocidade. Em marcha-atrás, as RPM do motor são limitadas, limitando assim a velocidade de marcha-atrás do veículo. Não opere com o acelerador totalmente aberto. Abra o acelerador apenas o suficiente para manter a velocidade desejada.

Atravessar estradas pavimentadas

Se tiver de atravessar uma estrada pavimentada, assegure-se de que tem visibilidade total de ambos os lados para o tráfego que se aproxima e escolha a direção para sair dessa estrada. Conduza em linha reta em direção a esse local. Não faça mudanças de direção bruscas nem acelerações abruptas, pois isso pode resultar numa situação de capotagem. Não circule em passeios ou trilhos para bicicletas, uma vez que estes estão especificamente concebidos para esse tipo de utilização.

Condução em superfícies pavimentadas

Este veículo não foi concebido para funcionar em superfícies pavimentadas e é mais provável que capote. Se tiver de conduzir nessas circunstâncias, vire gradualmente, vá devagar e evite acelerações e travagens bruscas.

Atravessar água

A água pode ser um perigo único. Se for demasiado profunda, o veículo pode “flutuar” e virar. Verifique a profundidade e a corrente da água antes de tentar atravessar qualquer água. A profundidade da água não deve exceder 60 cm para que seja atravessado em segurança.

Cuidado com as superfícies escorregadias, como pedras, relva, etc., tanto na água como nas suas margens. Pode ocorrer uma perda de tração. Não tente entrar na água a velocidade alta. A água afeta a capacidade de travagem do seu veículo. Certifique-se de que seca os travões, aplicando-os várias vezes enquanto conduz lentamente depois de sair da água.

CONDUÇÃO SEGURA

O que fazer se o veículo ficar submerso

Se o veículo ficar submerso, será necessário transportá-lo para o seu concessionário o mais rapidamente possível. Não tente voltar a ligar o motor, pois pode ter sido ingerido água no seu interior, o que pode provocar danos internos.

Condução em lama, gelo ou neve

Ao efetuar uma inspeção antes da viagem, preste especial atenção aos locais onde a acumulação de lama, gelo e/ou neve pode obstruir a visibilidade dos faróis traseiros, obstruir as aberturas de ventilação, bloquear o radiador e a ventoinha e interferir com o movimento dos comandos. Antes de começar a utilizar o veículo, verifique se os pedais da direção, do acelerador e do travão funcionam sem interferências.

Sempre que este veículo é conduzido por um caminho coberto de neve ou gelo, a aderência dos pneus é geralmente reduzida, fazendo com que o veículo reaja de forma diferente aos comandos do operador.

Conduzir em areia

A areia e a condução em dunas de areia são uma experiência única, mas existem algumas precauções básicas que devem ser observadas. A areia molhada, profunda ou fina pode criar uma perda de tração e fazer com que o veículo deslize, caia ou fique “atolado”. Se isto acontecer, procure uma base mais firme. Mais uma vez, o melhor conselho é abrandar e estar atento às condições.

Ao circular em dunas de areia, é aconselhável equipar o veículo com uma bandeira de segurança do tipo antena. Isto ajudará a tornar a sua localização mais visível para os outros na próxima duna. Prossiga com cuidado se vir outra bandeira de segurança à sua frente.

CONDUÇÃO SEGURA

Conduzir em gravilha, pedras soltas ou outras superfícies incerto

Conduzir sobre gravilha ou pedras soltas é muito semelhante a conduzir sobre gelo , pois afetam a direção do veículo, podendo provocar uma capotagem ou derrapar, especialmente a alta velocidade. Além disso, a distância de travagem pode ser afetada. Lembre-se que “puxar” o acelerador ou deslizar pode fazer com que pedras soltas sejam projetadas para trás, podendo atingir outras pessoas.

Atrevesar obstáculos

Obstáculos no trilho devem ser transpostos com precaução. Isto inclui pedras, árvores caídas e depressões. Deve evitá-los sempre que possível. Lembre-se que alguns obstáculos são demasiado grandes ou perigosos e devem ser evitados. Como orientação, nunca tente atravessar um obstáculo mais alto do que a distância ao solo do veículo. Pedras e árvores caídas pequenas podem ser atravessados com segurança. Aproxime-se dos obstáculos a baixa velocidade e num ângulo reto quando possível. Ajuste a velocidade sem perder o impulso e não acelere bruscamente. O passageiro deve agarrar-se firmemente ao apoios/suportes para as mãos e pés.

Condução em colinas

Ao conduzir em subidas ou declives, há duas coisas muito importantes a ter em mente: estar preparado para superfícies incertas, variações de terreno, obstáculos e estar preparado de forma correta dentro do veículo. Se subir ou descer uma colina demasiado escorregadia ou com uma superfície demasiado incerta, pode perder o controlo. Se passar pelo topo de uma colina a alta velocidade, pode não ter tempo para se preparar para o terreno do outro lado. Evite estacionar num declive. Coloque sempre a alavanca das mudanças em PARQUE e ative o travão de mão quando estiver parado ou estacionado, especialmente numa inclinação, para evitar descair. Se tiver de estacionar numa inclinação acentuada, bloqueie as rodas do lado descendente com pedras ou outro material adequado.

CONDUÇÃO SEGURA

Condução em Subidas

Utilize a velocidade baixa (L) para condução em subidas. Devido à sua configuração, este veículo tem uma tração muito boa mesmo em subida, de tal forma que é possível capotar antes de perder a tração. Por exemplo, é comum encontrar situações de terreno em que o topo da colina sofreu erosão até um ponto em que o pico da colina se eleva muito acentuadamente. Este veículo não foi concebido para circular nestas condições. Utilize um caminho alternativo.

Se sentir que o declive está a ficar demasiado acentuado, acione os travões para imobilizar o veículo. Coloque a manete de mudanças em marcha-atrás (R), e desça a encosta a direito, soltando os travões aos poucos para se manter a baixa velocidade. Não tente dar a volta. Nunca desça uma colina com o veículo em ponto morto. Não efetue travagens bruscas, pois aumentam o risco de capotagem.

Condução em declive

O veículo consegue subir declives íngremes mais facilmente do que os desce em segurança. Por conseguinte, é essencial assegurar que existe um caminho seguro para descer antes de subir a colina. Desacelerar enquanto se desce uma encosta escorregadia pode fazer o veículo escorregar, causando derrapagens. Mantenha uma velocidade constante e/ou acelere ligeiramente para recuperar o controlo. Nunca carregue bruscamente nos travões a ponto de bloquear as rodas.

CONDUÇÃO SEGURA

Transporte e Reboque de Cargas

O seu veículo permite realizar uma série de diferentes tarefas diferentes, desde remover neve, puxar madeira ou transportar carga. Isto pode alterar o manuseamento do veículo. Para evitar possíveis ferimentos, siga as instruções e avisos neste manual assim como no veículo.

Respeite sempre os limites de carga do veículo. A sobrecarga do veículo pode causar tensão excessiva nos componentes e provocar avarias.

Transporte de Carga

O limite de carga do veículo, incluindo o peso do operador, do passageiro, da carga, dos acessórios e do peso do engate de reboque: 1350kg (2976 lb.)

Segue um exemplo de distribuição adequada da carga total do veículo:

Exemplo de Distribuição Adequada da Carga Total		
Operador e Passageiro	Carga da Caixa de Carga	Armanezamento de Acessórios
300 kg (661.3 lb.)	275 kg (606.2lb.)	5 kg (11 lb.)

AVISO

Ao conduzir em solo nivelado com uma carga útil total superior a 265 kg (584 lb.), utilize uma mudança reduzida e a velocidade do veículo deve ser inferior a 30 km/h (19 mph).

Ao conduzir em pisos irregulares ou lamacentos com uma carga total superior a 195 kg (430 lb.), utilize uma mudança reduzida e a velocidade do veículo deve ser inferior a 30 km/h (19 mph).

CONDUÇÃO SEGURA

Regulações do Veículo ao Transportar Cargas

Se a carga total se aproximar de 1350 kg (2976 lb.), incluindo o peso do operador, passageiro, carga, acessórios e peso do engate de reboque:

- Encha os pneus para que tenham a pressão máxima: Dianteiros - 100kPa (14.5 PSI), Traseiros: 120 kPa (17.4 PSI).
- Reajuste a pré-carga da mola da suspensão em função disso.
- Utilize a mudança L (velocidade baixa) quando transportar cargas pesadas na caixa de carga e/ou puxar um atrelado.

Distribuição da Carga

O seu veículo foi concebido para transportar ou rebocar uma determinada quantidade de carga.

- Leia e compreenda os avisos de distribuição de carga listados nas etiquetas de aviso.
- Nunca exceda os pesos especificados.
- O peso da carga deve ser instalado o mais baixo possível.
- Ao circular em terrenos acidentados ou montanhosos com cargas ou reboque, reduza a velocidade e a carga para manter condições de condução estáveis.

Puxar ou Rebocar

O seu veículo está equipado com um recetor de engate e um guincho para rebocar ou puxar.

Puxar uma Carga

- Nunca puxe uma carga fixando-a ao ROPS. Isto pode fazer com que o veículo capote. Utilize apenas o engate do reboque ou o guincho (se equipado) para puxar a carga.
- Ao puxar cargas com uma corrente ou cabo, certifique-se de que não há folga antes de começar e tente manter a mesma tensão enquanto puxa.

CONDUÇÃO SEGURA

AVISO

Uma folga pode fazer com que uma corrente ou cabo se parta e com que regresse a alta velocidade, podendo causar ferimentos.

- Ao puxar uma carga, respeite a capacidade máxima para transporte.
- Se puxar outro veículo, certifique-se de que alguém está a controlar o veículo puxado. Essa pessoa deve travar e dirigir para evitar que o veículo fique fora de controlo.
- Reduza a velocidade ao puxar uma carga e vire gradualmente para evitar que correntes, correias, cordas ou cabos fiquem presos nas rodas traseiras. Evite colinas e terrenos acidentados. Nunca tente subir colinas íngremes. Permita uma distância maior para a travagem, especialmente em superfícies inclinadas. Tenha cuidado para não derrapar ou deslizar.
- Antes de puxar cargas com um guincho, consulte a secção de operação do guincho neste manual.

Rebocar uma Carga

Se for utilizado um atrelado atrás do veículo, certifique-se de que o seu engate é compatível com o do veículo. Certifique-se de que o reboque está na horizontal em relação ao veículo. Utilize correntes ou cabos de segurança que mantenham o atrelado fixo ao veículo em caso de falha do engate.

O carregamento incorreto de um atrelado pode causar perda de controlo. Respeite a capacidade máxima de carga recomendada, incluindo a carga vertical máxima admissível na lança. Certifique-se de que existe pelo menos algum peso na lança. Siga estas diretrizes para o transporte e reboque de carga:

AVISO

Sobrecarregar o veículo, transportar ou rebocar carga de forma inadequada pode alterar o funcionamento do veículo e causar perda de controlo ou instabilidade na travagem.

- Utilize sempre a velocidade mais baixa durante o reboque para evitar o desgaste da embraiagem e problemas com a correia.

CONDUÇÃO SEGURA

- Reduza a velocidade quando transportar ou rebocar cargas.
- Nunca exceda a capacidade da carga declarada para este veículo.
- Toda a carga deve ser fixada antes da condução. As cargas não fixadas podem mover-se e criar condições de funcionamento instáveis, o que pode resultar na perda de controlo do veículo.
- Ao operar em terrenos acidentados ou montanhosos, reduza a velocidade e a carga para manter condições de condução estáveis.
- Tenha especial cuidado ao acionar os travões com o veículo carregado. Evite terrenos ou situações que possam exigir uma descida em declive.
- A distribuição do peso da carga deve ser o mais baixa possível. O transporte de uma carga elevada aumenta o centro de gravidade e cria uma condição de funcionamento instável. Reduza o peso da carga quando o centro de gravidade da carga for elevado.
- Ao manusear cargas que não podem ser centradas, fixe-as e opere com cuidado extra.
- Ao operar com cargas que se estendem para além da área de carga, a estabilidade e a capacidade de manobra podem ser afetadas negativamente, provocando a capotagem do veículo.
- O reboque de uma carga enquanto transporta carga pode causar uma condição de desequilíbrio que aumenta a possibilidade de capotagem do veículo. Equilibre as cargas proporcionalmente, mas não exceda a capacidade de carga indicada.
- Fixe sempre o atrelado ao reboque utilizando o ponto de engate e as ferramentas especificamente concebidas para reboque. Nunca exceda o peso recomendado para o engate de reboque.
- Não é recomendada a utilização de correntes, correias, cordas ou outros materiais para rebocar objetos, uma vez que estes itens podem ficar presos nas rodas traseiras, resultando em danos no veículo ou ferimentos graves.

CONDUÇÃO SEGURA

- Durante o uso do reboque com carga, o veículo nunca deve exceder os 16 km/h (10 mph) numa superfície plana. A velocidade do veículo nunca deve exceder 8 km/h (5 mph) quando rebocar cargas em terreno acidentado, ao fazer curvas ou ao subir ou descer uma colina.
- Quando parado ou estacionado, bloqueie o veículo e as rodas do reboque.
- Tenha cuidado ao desengatar um reboque carregado, pois este ou a carga podem cair sobre si ou sobre outros.

Capacidade Máxima de Transporte			
Tipo de Equipamento	Carga Permitida do Atrelado	Peso Permitido do Engate do Atrelado	Observações
Suporte do Engate Esférico 51 mm X 51 mm	500 kg	50kg	Inclui o reboque e a carga do reboque

AVISO

Quando a carga do reboque se aproxima dos 500 kg e o veículo é operado numa superfície plana, de forma a garantir a segurança e evitar danos no veículo, devem ser tomadas as seguintes medidas:

- **Descarregar o veículo**
- **Mudar para 4WD**
- **Reduzir a velocidade para menos de 19 km/h (12 mph)**
- **Utilize uma velocidade baixa para aumentar a tração e a estabilidade.**

CONDUÇÃO SEGURA

Funcionamento do Guincho (Mercados Seleccionados)

O seu veículo está equipado com um guincho que pode puxar determinada capacidade e tipos de carga. É útil para a auto-recuperação do veículo quando encaalhado, para ajudar outro veículo na recuperação, para deslocar árvores caídas, para remover arbustos, etc.

Considere praticar esta operação e o uso do guincho antes de ser realmente necessário.

Os avisos de segurança, precauções de operações e instruções nesta secção são aplicáveis se o seu veículo estiver equipado com um guincho ou se decidir instalar um acessório de guincho no seu veículo:

Avisos de Segurança do Guincho

Este avisos de segurança são aplicáveis se o seu equipamento tiver um guincho instalado, ou se escolheu instalar um no seu veículo:

- Leia e compreenda todas as secções deste manual.
- Um uso impróprio do guincho ou uma falha ao seguir as diretrizes, instruções e avisos neste manual podem resultar em LESÕES SEVERAS ou MORTE.
- Uma má ou falta de manutenção do guincho poderá resultar em LESÕES SEVERAS ou MORTE.
- Mantenha sempre o corpo, cabelo, roupas e joelhoria longe do cabo do guincho, cabo de aço e gancho durante a utilização.
- Mantenha sempre a área à volta do veículo, do guincho, do cabo do guincho e da carga livre de pessoas, animais e distrações durante a utilização do guincho.
- Use sempre proteção de olhos e luvas pesadas durante a utilização.
- Nunca use álcool ou drogas antes da operação do guincho.
- Não permita pessoas sem a idade mínima legalmente permitida utilizar o guincho.

CONDUÇÃO SEGURA

- Nunca tente “sacudir” uma carga presa ao guincho movendo o veículo.
- Nunca guinchar para cima ou para baixo, ou para os lados em ângulos agudos. Isto pode desestabilizar o veículo de guincho e, eventualmente, fazer com que ele se mova sem aviso.
- Nunca tente guinchar carga que pese mais que a capacidade do guincho.
- Não toque, puxe, empurre ou passe o cabo durante o guincho de uma carga.
- Nunca deixe o cabo do guincho passar pelas suas mãos mesmo que esteja a usar luvas.
- Nunca liberte o tambor do guincho quando o cabo do guincho estiver sob carga.
- Não use o guincho para levantar ou transportar pessoas.
- Não use o guincho como guindaste ou para suspender carga vertical.
- Nunca recolha o gancho totalmente. Isto poderá causar danos aos componentes do sistema.
- Não opere o guincho ou o veículo se tiver necessidade de reparação ou manutenção.
- Coloque sempre a ignição em OFF e desligue o controlo remoto (se equipado) de modo a prevenir ativação e uso não autorizado.

Precauções de Operações do Guincho

Estas precauções de operações do guincho devem ser seguidas caso o seu equipamento esteja equipado com um guincho ou escolheu instalar um no seu veículo:

- Inspeccione sempre o seu guincho e cabo de guincho antes de cada utilização.
- Utilize sempre a correia de gancho fornecida quando puxar o cabo para fora ou guia-lo para dentro. Nunca agarre o gancho.
- Alinhe sempre a carga diretamente à frente do veículo e do guincho, tanto quanto possível. Sempre que possível, evite guinchar com o cabo num ângulo agudo em relação à linha central do veículo de guincho.

CONDUÇÃO SEGURA

Se for impossível guinchar em ângulo, siga as seguintes precauções de operações:

- A. Olhe para o tambor de guincho ocasionalmente. Nunca deixe o cabo de guincho “empilhar” ou acumular num dos fins do tambor. Demasiado cabo no fim do tambor pode danificar o guincho e o cabo.
- B. Se o empilhamento do cabo ocorrer, pare de guinchar. Siga a secção ‘Diretrizes de Enrolamento do Cabo do Guincho’ neste manual para redistribuir o cabo uniformemente antes de continuar.
 - Utilize sempre o travão de parque do veículo e/ou o mecanismo de parte para segurar o veículo durante a utilização do guincho. Use calços de rodas sempre que necessário.
 - Mantenha sempre 5 voltas de cabo à volta do tambor do cabo. A fricção proveniente do cabo enrolado permite ao tambor puxar o cabo do guincho e movimentar a carga.
 - Nunca lubrifique ou oleie o cabo do guincho. Isto irá provocar que o cabo colecione detritos que irão reduzir a vida útil do cabo.
 - O motor do guincho e o conector do relé podem ficar quentes durante um uso contínuo. Quando o guincho estiver a funcionar durante mais de 45 segundos, ou se parar durante o funcionamento, pare e deixe arrefecer durante um mínimo de 10 minutos antes de voltar o utilizar.
 - Nunca opere o guincho sem ligar o motor. O sistema de carregamento do motor ajuda a manter a bateria. A capacidade de reserva da bateria pode ser rapidamente esgotada pela utilização intensiva do guincho, tornando o sistema de arranque inoperacional.
 - Opere sempre tendo em conta e preocupação com o meio ambiente. Não danifique árvores propositadamente, etc.

CONDUÇÃO SEGURA

Operações Básicas do Guincho

Siga as seguintes instruções de operação se o seu veículo estiver equipado com um guincho, ou se escolher instalar como acessório um guincho. Leia as páginas **Avisos de Segurança do Guincho e Precauções de Operação do Guincho** antes de utilizar o seu guincho.

ANTES DE INICIAR - Tenha em atenção que cada situação de utilização de guincho é única:

- Pense na operação de guincho que quer executar antes de a realizar.
 - Faça o procedimento devagar.
 - Nunca apresse a operação do guincho.
 - Tenha sempre em atenção o ambiente ao seu redor.
 - Esteja preparado para alterar a sua estratégia de guincho se a mesma não estiver a funcionar.
 - Recorde-se que apesar do guincho ser muito potente existem algumas situações em que o guincho não é capaz de lidar. Não tenha medo de pedir ajuda aos outros se necessário.
1. Inspeccione sempre o veículo, guincho, cabo e controlos por sinais de danos ou por peças com necessidade de reparação antes do uso. Tenha particularmente em atenção ao primeiro metro do cabo do guincho caso o guincho seja usado para (ou tenha sido usado) para a elevação de um arado. Substitua corretamente as peças desgastadas e danificadas.
 2. Acione o travão de parque do veículo e/ou o mecanismo de parque para segurar o veículo durante a operação do guincho. Utilize calços na roda quando necessário.
 3. Solte o tambor do guincho e puxe o comprimento de cabo necessário. Utilize sempre a correia do gancho para manusear o gancho. Nunca retire a correia do gancho.

CUIDADO

Mantenha sempre um mínimo de 5 voltas de cabo à volta do tambor. A fricção fornecida pelo cabo de enrolamento permite que o tambor puxe o cabo e mova a carga.

CONDUÇÃO SEGURA

AVISO

Nunca use “a correia de recuperação” para o guincho. Estas correias são designadas para esticar e podem libertar um excesso de energia que pode resultar numa LESÃO SEVERA ou na MORTE se a correia ou o cabo do guincho se partirem. Use apenas correias de recuperação não danificadas ou correias que não estiquem.

4. Fixe o gancho à carga ou utilize uma correia ou corrente de reboque para fixar a carga ao gancho do guincho. Nunca prenda o cabo do guincho em si mesmo, uma vez que isto poderá danificar o cabo de guincho e resultar em falhas no cabo.
5. Volte a engatar o tambor do guincho.
6. Remova lentamente a folga do cabo do guincho até esta desaparecer. Depois, pare e siga as instruções relativas ao “amortecimento do guincho” para garantir um funcionamento seguro:
 - A. Colocar um amortecedor no ponto médio do comprimento do cabo do guincho para absorver a energia que poderia ser libertada por uma falha do cabo do guincho. Um amortecedor pode ser um casaco pesado, uma lona ou outro objeto macio e denso. Até um ramo de árvore pode servir de amortecedor se não tiver outros objetos à sua disposição.
 - B. Coloque o amortecedor em cima do ponto médio do comprimento do cabo do guincho.
 - C. Numa tração longa poderá ser necessário para de utilizar o guincho para que seja possível reposicionar o amortecedor para um novo ponto médio. Liberte sempre a tensão do cabo de guincho antes de reposicionar o amortecedor.
 - D. Evite estar diretamente em linha do cabo de guincho sempre que possível. Nunca permita outros de estarem ao lado ou em linha com o cabo de guincho durante a sua utilização.
7. Pare o guincho assim que o trabalho esteja terminado ou que a carga seja deslocada sem a ajuda do guincho.
8. Desprenda o gancho do guincho e rebobine o cabo uniformemente de volta ao tambor seguindo as instruções deste manual.

CONDUÇÃO SEGURA

Métodos de Recuperação do Veículo

Auto-recuperação do Veículo:

- A. Largue o tambor do guincho e puxe o comprimento necessário de cabo.
- B. Sempre que possível, escolha um ponto de ancoragem que alinhe o cabo do guincho com a linha central do veículo o mais próximo possível. Isto ajudará o enrolamento do cabo do guincho e reduzirá a carga sobre o cabo de aço.
- C. Fixar o gancho do guincho num ponto de ancoragem.

NOTA: Se estiver a libertar um veículo preso e ficar preso a uma árvore, utilize acessórios como uma cinta de reboque de modo a evitar danificar a árvore durante a operação. Cabos afiados e correntes podem danificar e mesmo matar as árvores. Respeite sempre o ambiente.

- D. Volte a engatar o tambor do guincho.
- E. Devagar, use o guincho em alguma folga do cabo e depois amorteba-o.
- F. Mude para a mudaça mais baixa disponível de modo a impulsionar o veículo em direção ao guincho.
- G. Utilize cuidadosamente a potência do guincho e o acelerador em conjunto para soltar o veículo.

CUIDADO

Usar o acelerador do veículo e o guincho ao mesmo tempo tem riscos e é opcional. Pare o veículo em neutro e use o guincho apenas para se certificar das suas capacidades de operação.

- H. Pare de usar o guincho mal o veículo preso for capaz de propulsionar-se sem a ajuda do guincho.
- I. Desprenda o gancho do guincho, e rebobine o cabo uniformemente de volta no tambor seguindo as instruções deste manual.

CUIDADO

A ÚNICA altura que um veículo equipado com guincho deverá mover-se e utilizar o guincho é durante a auto-recuperação. NUNCA deve usar utilizar o movimento para “chocar” o cabo do guincho na tentativa de recuperar um segundo veículo preso. Leia a secção “Carga do choque do guincho” do manual.

CONDUÇÃO SEGURA

Recuperação de Outro Veículo:

- A. Solte o tambor do guincho e puxe o comprimento necessário de cabo.
- B. Prenda o gancho ao veículo. Sempre que possível, escolha um ponto de ancoragem no veículo imobilizado que alinhe o cabo do guincho com a linha central do veículo de reboque, o mais próximo possível. Isto ajudará a enrolar corretamente o cabo no tambor do guincho e a reduzir a carga sobre o rolete de guia.

 CUIDADO
--

Nunca prenda o gancho do guincho a componentes da suspensão, proteção frontal, para-choques ou grelha de carga. Isso pode causar danos ao veículo. Prenda sempre o gancho à parte mais robusta disponível do chassis do veículo ou ao ponto de reboque.

- C. Volte a engatar o tambor do guincho.
- D. Enrole lentamente o cabo do guincho até eliminar a folga e, em seguida, aplicar o amortecedor de cabo.
- E. Engate a mudança mais baixa disponível no veículo imobilizado que permita movimentá-lo na direção do reboque.
- F. Aplique cuidadosamente a força do guincho em simultâneo com o acelerador do veículo imobilizado, para o libertar.
- G. Pare o guincho assim que o veículo imobilizado conseguir mover-se por si próprio, sem ajuda do guincho.
- H. Desprenda o gancho do guincho e enrolar novamente o cabo de forma uniforme no tambor, seguindo as instruções deste manual.

CONDUÇÃO SEGURA

Cuidados com o Cabo do Guincho

Inspeccione sempre o cabo do guincho antes de cada utilização, verificando se apresenta desgaste ou dobras. Nunca utilize um cabo danificado. Siga estas orientações para a inspeção e utilização:

- Um cabo de guincho feito de cabo de aço que esteja torcido, deformado ou dobrado está permanentemente danificado. Interromper imediatamente a utilização de um cabo neste estado. Um cabo de guincho feito de cabo de aço torcido que tenha sido “endireitado” pode parecer utilizável mas foi permanentemente e severamente danificado. Não poderá atingir mais a sua capacidade de carga. Interrompa imediatamente a utilização de um cabo de guincho neste estado.
- Um cabo de guincho feito de corda sintética deve ser inspecionado por sinais de desgaste. Substitua o cabo se vir desgaste. Interrompa imediatamente o uso do cabo de guincho neste estado.
- Substitua o cabo sintético se detetar fibras fundidas ou derretidas. A corda sintética será rígida e aparentará estar lisa e envidraçada na área danificada. Interrompa imediatamente o uso neste estado.
- Nunca substitua um cabo de guincho sintético por um cabo de polímero de qualidade de consumo. Utilize apenas um cabo que seja específico para o uso do guincho.
- Nunca lubrifique ou oleie um cabo de guincho de cabo de aço. Isto fará com que o cabo acumule detritos que encurtarão a vida útil do cabo.
- Nunca utilize um guincho com um gancho danificado ou o trinco. Substitua sempre as peças danificadas antes de utilizar o guincho.

AVISO

Substitua o cabo de guincho e os seus componentes ao primeiro sinal de dano de modo a prevenir LESÕES SEVERAS ou a MORTE em caso de falha.

CONDUÇÃO SEGURA

Diretrizes para o Enrolamento do Cabo do Guincho

Após terminar o uso do guincho, especialmente se num ângulo, pode ser necessário voltar a enrolar o cabo do guincho uniformemente no tambor. Isto reduz as chances do cabo do guincho “encravar” em si próprio em camadas mais baixas do cabo. Irá necessitar de ajudar para executar esta tarefa:

- A. Solte o tambor do guincho.
- B. Puxe para fora o cabo de guincho que está enrolado de forma irregular no tambor.
- C. Volte a engatar o tambor de guincho.
- D. Tenha ajuda a puxar a correia do gancho do cabo do guincho com força para aplicar cerca de 45 kg (100 lbs.) de tensão.
- E. Introduza lentamente o cabo enquanto o ajudante move a extremidade do cabo para trás e para a frente na horizontal para o distribuir uniformemente no tambor.

CONDUÇÃO SEGURA

Guincho ‘Carga de Choque’

O seu guincho (se equipado) é desenhado e testado para suportar as cargas produzidas quando acionado a partir de um veículo imobilizado. Lembre-se sempre que o guincho, cabo e componentes NÃO foram desenhados para carga de choque. Siga as seguintes instruções:

- Nunca tente “sacudir” uma carga com o guincho. Por exemplo, nunca ocupe a folga do cabo movendo o veículo de guincho na tentativa de mover um objeto. Isto é uma prática perigosa que gera cargas elevadas que podem exceder a resistência dos componentes. Mesmo um carro em movimentos lentos pode criar um grande choque de carga que poderá causar danos.
- Nunca ligue e desligue repetidamente o guincho. Isso é uma forma de choque de carga e mete uma carga extra nos componente do guincho, no cabo e gera um calor em excesso no motor e no conjunto de relé.
- Nunca reboque um veículo ou outro objeto com o seu guincho. Rebocar com o guincho produz choques de carga mesmo quando rebocado em velocidades reduzidas. Rebocar a partir do guincho também provoca força no alto do veículo, o que pode causar instabilidade e possibilitar um acidente.
- Nunca use a correia de recuperação com o seu guincho. Isto é uma forma de carga de choque. As correias de recuperação são concebidas para esticar e podem armazenar energia. A energia armazenada na correia é libertada se alguma avaria ocorrer, tornando-se ainda mais perigoso. Do mesmo modo, nunca use cordas elásticas “bungee” enquanto utilizar o guincho
- Nunca use o guincho para amarrar o veículo a um reboque ou a outra unidade de transporte. Isto é uma forma de carga de choque que pode causar danos aos componentes do guincho, no cabo ou na unidade de transporte.

MANUTENÇÃO

MANUTENÇÃO

Uma manutenção cuidadosa e periódica ajudará a manter o seu veículo em condições mais seguras e fiáveis. A inspeção, o ajuste e a lubrificação de componentes importantes são explicados na Tabela de Manutenção Periódica.

Inspeccione, limpe, lubrifique, ajuste e substitua peças conforme necessário. Quando a inspeção revelar a necessidade de substituição de determinadas peças, utilize sempre peças originais.

NOTA: A manutenção e os ajustamentos periódicos são fundamentais. Se não estiver familiarizado com os procedimentos dirija-se a um concessionário oficial CFMOTO.

Preste especial atenção ao nível de óleo no motor durante operações em clima frio. Um aumento no nível de óleo pode indicar a acumulação de contaminantes no reservatório de óleo e no cárter. Mude o óleo a partir do momento que ele começa a aumentar. Vigie o nível de óleo, e caso continue a subir, interrompa a operação e determine a causa ou informe o seu concessionário.

Definição de Uso Impróprio

A CFMOTO define como uso impróprio:

- Frequentemente imerso em lama, locais aquosos ou arenosos.
- Utilização de altas RPM em estilo de corrida ou de competição.
- Funcionamento a baixa velocidade durante muito tempo e transporte de carga pesada.
- Motor ao ralenti durante muito tempo.
- Operação de curta distância em tempo frio.
- Veículos para uso comerciais.

Se este veículo for utilizado de uma forma que corresponda a qualquer uma destas definições, reduza os intervalos de manutenção.

MANUTENÇÃO

AVISO

Procedimentos marcados com '■' significam que se for necessário reparação, este terá de ser realizado por um concessionário autorizado. Um procedimento incorreto pode resultar na avaria de um componente e provocar ferimentos graves ou morte.

Lubrificação Geral Recomendada

Verifique todos os componentes nos intervalos indicados na Tabela de Manutenção Periódica. Os itens não listados devem ser lubrificados no intervalo de lubrificação geral.

Pontos-Chave do Plano de Lubrificação

- Substitua os lubrificantes com maior frequência em condições severas, tais como a utilização em condições de humidade ou poeirentas.
- Use massa lubrificante em pontos pivot.
- Lubrifique a cada 800 km (500mi), antes de longos períodos de armazenamento, após lavagem sob pressão ou após submergir o sistema de acionamento.

MANUTENÇÃO

Item	Lubrificante	Método
Óleo do Motor	SAE 5W-40 /SAE 10W-40 /SAE 15W-40, Óleo com API 'SJ' ou superior.	Desaparafuse, limpe, insere e retire a vareta de medição para verificar o nível de óleo
Óleo de Transmissão	SAE 75W-90/GL-5	Capacidade do óleo da transmissão: 0.6 L
Líquido dos Travões	DOT4	Manter o nível entre as linhas superior e inferior
Óleo Da Caixa De Velocidade Frontal	SAE 80W-90 GL-5	Capacidade do óleo: 250 ml
Óleo da Caixa Traseira de Velocidades	SAE 80W-90 GL-5	Capacidade do óleo: 400ml
Pivots de Suspensão e Unidade de Tração	Massa Lubrificante	Pistola de Lubrificação - Bombeie a massa lubrificante até começar a escorrer do ponto pivot

MANUTENÇÃO

Manutenção Antes da Condução

Efetue as seguintes inspeções antes de utilizar o veículo:

Item		Manutenção Antes da Condução			
		Horas	Meses	Km	Observações
■	Sistema de Direção	--	Antes da Condução	--	Inspeccionar, testar, ou verificar componentes. Fazer ajustes e/ou agendar uma reparação quando necessário.
■	Sistema de Aceleração	--	Antes da Condução	--	
	Suspensão Frontal e Eixos	--	Antes da Condução	--	
	Suspensão Traseira e Eixos	--	Antes da Condução	--	
	Pneus	--	Antes da Condução	--	
	Líquido dos Travões	--	Antes da Condução	--	
	Manete de Travão / Travão de Pedal	--	Antes da Condução	--	
	Sistema de Travagem	--	Antes da Condução	--	
	Rodas / Fixadores	--	Antes da Condução	--	
	Nível do Óleo do Motor	--	Antes da Condução	--	
▶	Filtro de Ar / Caixa de Ar e Ligações	--	Antes da Condução	--	Inspeccionar. Substituir se estiver sujo, não limpe.

▶ = Uso impróprio. Reduza o intervalo em 50% em casos de uso impróprio.

■ = Um concessionário autorizado deve efetuar as reparações que envolvam estes componentes ou sistema.

● = Componentes relacionados com emissões. Um concessionário autorizado deve efetuar as reparações que envolvam estes componentes ou sistema.

MANUTENÇÃO

Item		Manutenção Antes da Condução			
		Horas	Meses	Km	Observações
▶	Tubo de Depósito de Resíduos da Caixa de Ar	--	Antes da Condução	--	Inspeccionar. Se depósitos forem visíveis, limpar os tubos de admissão, a caixa de ar e substituir o filtro de ar.
▶	Tubo de Depósito de Resíduos da CVT	--	Antes da Condução	--	Inspeccionar. Se depósitos forem visíveis, drenar/limpar a CVT, ou mandá-lo reparar num concessionário.
■	Iluminação Geral e Indicadores de Mudança de Direção (se equipado)	--	Antes da Condução	--	Inspeccionar. Ajustar ou substituir luzes quando necessário.
▶	Radiador	--	Antes da Condução	--	Inspeccionar por lama ou resíduos que estejam a bloquear o fluxo de ar. Limpar área quando necessário.

▶ = Uso impróprio. Reduza o intervalo em 50% em casos de uso impróprio.

■ = Um concessionário autorizado deve efetuar as reparações que envolvam estes componentes ou sistema.

● = Componentes relacionados com emissões. Um concessionário autorizado deve efetuar as reparações que envolvam estes componentes ou sistema.

MANUTENÇÃO

Manutenção Durante o Período Inicial

Efetue estes itens de manutenção quando período inicial do veículo estiver concluído:

Item		Manutenção Durante O Período De Uso Inicial			
		Horas	Meses	Km	Observações
	Lubrificação Geral	20	--	320	Lubrificar todos os pontos de lubrificação, pivots, cabos, etc.
	Óleo do Motor / Óleo da Transmissão / Filtro de Óleo / Coador de Óleo	20	--	320	Substituir o óleo e o filtro. Limpe o coador de óleo.
▶	Filtro de Ar	20	--	320	Inspecionar. Substituir se estiver sujo, não limpe.
■	Folga das Válvulas do Motor	20	--	320	Inspecionar e ajustar se necessário.
	Óleo da Caixa Frontal/Traseira de Velocidades	20		320	Verificar nível. Inspecionar fugas.
	Líquido de Refrigeração	20	--	320	Inspecionar nível. Inspecionar fugas.
▶	Pastilhas do Travão	20	--	320	Inspecionar espessura.

▶ = Uso impróprio. Reduza o intervalo em 50% em casos de uso impróprio.

■ = Um concessionário autorizado deve efetuar as reparações que envolvam estes componentes ou sistema.

● = Componentes relacionados com emissões. Um concessionário autorizado deve efetuar as reparações que envolvam estes componentes ou sistema.

MANUTENÇÃO

Item		Manutenção Durante O Período De Uso Inicial			
		Horas	Meses	Km	Observações
	Bateria	20	--	320	Verificar terminais, limpar e testar o estado da bateria se necessário.
■	Ralenti	20	--	320	Inspeccionar RPMs. Consultar um concessionário caso esteja fora das especificações.
■	Alinhamento da Direção / Roda	20	--	320	Inspeccionar o sistema de direção. Consultar um concessionário se for necessário alinhamento da direção.
▶	Pedal do Travão e Manete do Travão	20	--	320	Inspeccionar funcionamento. Ajustar se necessário.
	Caixa de Velocidades, Transmissões e Junta Homecinética	20	--	320	Inspeccionar fugas.
	Tubos de Motor, Juntas e Vedações	20	--	320	Inspeccionar fugas.

▶ = Uso impróprio. Reduza o intervalo em 50% em casos de uso impróprio.

■ = Um concessionário autorizado deve efetuar as reparações que envolvam estes componentes ou sistema.

● = Componentes relacionados com emissões. Um concessionário autorizado deve efetuar as reparações que envolvam estes componentes ou sistema.

MANUTENÇÃO

Tabela Periódica de Manutenção

Efetue a manutenção, após o período inicial, no item que for necessário primeiro:

Item		Manutenção Periódica			
		Horas	Meses	Km	Observações
▶	Pastilhas do Travão	10	1M	160	Inspecionar espessura.
	Bateria	100	12M	1600	Verificar terminais, limpar e testar o estado da bateria se necessário.
	Tubos de Motor, Juntas e Vedações	20	-	320	Inspecionar fugas.
▶	Filtro de Ar	50	--	800	Inspecionar sempre antes da condução. Inspecionar frequentemente se for sujeito a uma utilização severa. Substituir se estiver sujo, não limpe.
▶	Filtro de Entrada de Ar da CVT	50	--	800	Limpar filtro ou substituir se necessário.
▶	Lubrificação Geral	50	3M	800	Lubrificar todos os pontos de lubrificação, pivots, cabos, etc.

▶ = Uso impróprio. Reduza o intervalo em 50% em casos de uso impróprio.

■ = Um concessionário autorizado deve efetuar as reparações que envolvam estes componentes ou sistema.

● = Componentes relacionados com emissões. Um concessionário autorizado deve efetuar as reparações que envolvam estes componentes ou sistema.

MANUTENÇÃO

Item		Manutenção Periódica			
		Horas	Meses	Km	Observações
▶	Óleo Da Caixa De Velocidade Frontal	100	12M	1600	Inspecionar nível. Mudar anualmente caso o intervalo de horas ou distância não for atingido.
▶	Óleo Da Caixa De Velocidade Traseira	100	12M	1600	Inspecionar nível. Mudar anualmente caso o intervalo de horas ou distância não for atingido.
▶	Óleo de Motor / Filtro de Óleo / Coador de Óleo	100	12M	1600	Inspecionar por alterações de cor. Substituir se estiver sujo e limpar o coador. Substituir anualmente se o intervalo de horas ou distância não for atingido.
▶	Óleo da Caixa Diferencial	100	12M	3200	Inspecionar nível. Mudar anualmente caso o intervalo de horas ou distância não for atingido.
	Sistema de Refrigeração	50	6M	800	Testar a força do liquido de refrigeração. Testar a pressão do sistema anualmente.

▶ = Uso impróprio. Reduza o intervalo em 50% em casos de uso impróprio.

■ = Um concessionário autorizado deve efetuar as reparações que envolvam estes componentes ou sistema.

● = Componentes relacionados com emissões. Um concessionário autorizado deve efetuar as reparações que envolvam estes componentes ou sistema.

MANUTENÇÃO

Item		Manutenção Periódica			
		Horas	Meses	Km	Observações
▶	Radiador	50	6M	800	Inspecionar e limpar áreas exteriores. Limpar com mais frequência em caso de uso severo.
■	Sistema de Direção	50	6M	800	Inspecionar. Lubrificar.
▶	Suspensão Frontal	50	6M	800	Lubrificar. Verificar fixadores.
▶	Suspensão Traseira	50	6M	800	Lubrificar. Verificar fixadores.
▶	Manete das Velocidades	50	1M	800	Inspecionar, lubrificar e ajustar se necessário.
▶ ■	Corpo do Acelerador / Cabo do Acelerador	50	6M	800	Inspecionar. Limpar depósitos de carbono. Inspecionar cabo e lubrificar frequentemente se sujeito a uso severo.
▶ ■	Correia da Caixa de Velocidades e Transmissão	100	12M	1600	Inspecionar. Substituir se necessário. Dirija-se a um concessionário.

▶ = Uso impróprio. Reduza o intervalo em 50% em casos de uso impróprio.

■ = Um concessionário autorizado deve efetuar as reparações que envolvam estes componentes ou sistema.

● = Componentes relacionados com emissões. Um concessionário autorizado deve efetuar as reparações que envolvam estes componentes ou sistema.

MANUTENÇÃO

Item		Manutenção Periódica			
		Horas	Meses	Km	Observações
■	Polias de Transmissão e Acionamento da Caixa de Velocidades	100	12M	1600	Limpar e inspecionar as polias. Substituir peças desgastadas. Consulte um concessionário.
	Filtro e Tubos de Combustível	100	24M	3200	Inspecionar encaminhamento e estado. Substituir o filtro e tubos de 4 em 4 anos.
	Tubos do Sistema de Refrigeração	100	--	1600	Inspecionar encaminhamento e estado.
▶	Folga da Válvula	100	--	3200	Inspecionar e ajustar se necessário. Contacte um concessionário para a manutenção.
●	Sistema do Combustível	100	12M	800	Inspecionar depósito, tampa, bomba e relé.
	Vela de Ignição	100	24M	3200	Inspecionar; Substituir se desgastado ou com falha.

▶ = Uso impróprio. Reduza o intervalo em 50% em casos de uso impróprio.

■ = Um concessionário autorizado deve efetuar as reparações que envolvam estes componentes ou sistema.

● = Componentes relacionados com emissões. Um concessionário autorizado deve efetuar as reparações que envolvam estes componentes ou sistema.

MANUTENÇÃO

Item		Manutenção Periódica			
		Horas	Meses	Km	Observações
■	Suportes do Motor	100	12M	2400	Inspecionar o estado.
	Tubo de escape e Supressor de Faíscas	100	12M	800	Inspecionar. Limpar o supressor de faíscas.
▶	Cablagens, Fusíveis, Conectores, Relés e Cabos	100	12M	1600	Inspecionar encaminhamento por desgaste e segurança. Aplicar massa lubrificante dielétrica conforme necessário e sujeito a água, lama, etc.
▶ ■	Rolamento da Roda	100	12M	2400	Inspecionar por barulhos e folga. Substituir se necessário.
▶	Cinto de Segurança	100	12M	3200	Inspecionar visualmente os cintos e os fechos. Limpar o fecho com mais frequência em caso de uso severo. Substituir, se necessário

▶ = Uso impróprio. Reduza o intervalo em 50% em casos de uso impróprio.

■ = Um concessionário autorizado deve efetuar as reparações que envolvam estes componentes ou sistema.

● = Componentes relacionados com emissões. Um concessionário autorizado deve efetuar as reparações que envolvam estes componentes ou sistema.

MANUTENÇÃO

Item		Manutenção Periódica			
		Horas	Meses	Km	Observações
	Líquido de Refrigeração	200	24M	6400	Substituir a cada 2 anos se a distância de horas ou kms não for cumprido.
▶	Líquido dos Travões	200	24M	1600	Inspeccionar mudanças na cor do líquido. Substituir a cada 2 anos.
	Ralenti	--	12M	--	Inspeccionar as RPMs. Contactar um concessionário se estiver fora das especificações.
■	Alinhamento da Direção/ Roda	--	12M	--	Inspeccionar sistema de direção. Contactar um concessionário em que forem necessárias peças de direção ou o alinhamento das rodas.
▶	Altura Do Pedal De Travagem	-	12M	-	Inspeccionar. Substituir as pastilhas do travão se necessário ou ajustar a altura dos pedais.

▶ = Uso impróprio. Reduza o intervalo em 50% em casos de uso impróprio.

■ = Um concessionário autorizado deve efetuar as reparações que envolvam estes componentes ou sistema.

● = Componentes relacionados com emissões. Um concessionário autorizado deve efetuar as reparações que envolvam estes componentes ou sistema.

MANUTENÇÃO

Filtro de Ar

Verifique e substitua o filtro de ar nos intervalos indicados pelo Plano de Manutenção. O elemento do filtro de ar deve ser limpo ou substituído com maior frequência se o veículo for utilizado em áreas extremamente empoeiradas ou húmidas. Sempre que for realizada a manutenção do filtro de ar, verifique a entrada de ar da caixa do filtro de ar quanto a obstruções e detritos. Verifique se a junta de borracha da caixa do filtro de ar com o corpo do acelerador e os encaixes do coletor estão bem vedados. Verifique se todos os acessórios estão bem fixos para evitar a possibilidade de entrada de ar não filtrado no motor.

Inspeção da Caixa do Filtro de Ar

Existe uma mangueira de controlo na parte inferior da caixa do filtro de ar. Se houver pó ou água nesta mangueira, esvazie-a e limpe bem a caixa do filtro de ar. Se o veículo tiver sido submerso, contacte o seu concessionário para verificar se existe água no interior do cárter do motor.

NOTA:

Se uma quantidade elevada de água estiver presente no filtro de ar, peça ao seu concessionário para verificar se há água a entrar no cárter do motor.

MANUTENÇÃO

Manutenção do Filtro de Ar

1. Levante a caixa de carga traseira.
2. Desaperte as seis travancas e remova a tampa do filtro de ar **1**.
3. Desaperte a mola e remova o elemento filtrante de papel **2**.
4. Inspeccione o elemento filtrante de papel **2** e verifique se pode ser reinstalado. Se necessário, limpe suavemente o pó acumulado. Se necessário, instalar um novo filtro **2**.

NOTA

Não lave os filtros de ar de papel.

5. Ao reinstalar o filtro de ar, inspeccione o anel de vedação para verificar se existem resíduos de sujidade, óleo ou água e limpe-o com um pano limpo.
6. Instale o elemento do filtro e aperte a abraçadeira.
7. Instale a tampa do filtro de ar **1**, verifique se a instalação e a vedação estão corretas.

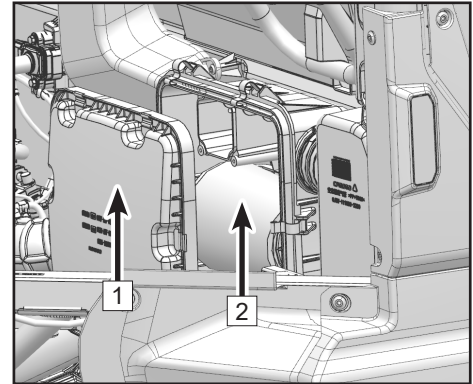

MANUTENÇÃO

Defletor de Admissão de Ar do Motor

1. Remova a proteção de serviço direita **1**.
2. O elemento filtrante **2** por detrás do defletor de admissão de ar do motor, é visível após a remoção da proteção de serviço direita.
3. Remova o elemento filtrante **2**, inspecione-o e verifique se pode ser reinstalado. Limpe o elemento do filtro **2** e, se necessário, instale um novo.

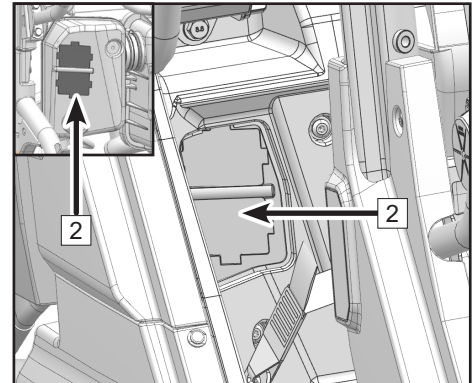
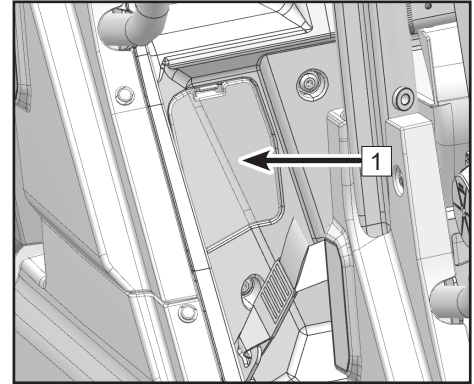

MANUTENÇÃO

Secagem da Caixa do Filtro de Ar após a Submersão

Se tiver sido ingerida água pela caixa do filtro de ar, drene-a, retire o filtro e seque cuidadosamente os componentes. Não utilize ar comprimido no filtro de ar de papel. Contacte o seu concessionário se existirem problemas com o desempenho do veículo.

CUIDADO

Não utilize o motor sem um elemento de filtro de ar. O ar não filtrado que entra no motor pode causar desgaste e danos no motor. A condução sem um filtro de ar diminui também o desempenho e pode levar ao sobreaquecimento do motor.

Podem ocorrer danos graves no motor do veículo se tiver sido ingerida água na caixa do filtro de ar e no motor. Se o veículo ficar submerso ou ficar parado em água que ultrapasse o nível do apoio para os pés, solicite imediatamente a assistência técnica do seu concessionário. É importante que contacte o seu concessionário para assistência técnica antes de ligar o motor, uma vez que pode ter água na caixa de ar e no motor.

MANUTENÇÃO

Inspeção do Nível de Óleo do Motor

Verifique e mude sempre o óleo do motor nos intervalos indicados no Plano de Manutenção.

1. Coloque o veículo em Parque numa superfície plana.
2. Ligue o motor e deixe-o em ralenti durante 30 segundos. Desligue o motor.
3. Aguarde alguns minutos para permitir que o óleo do motor assente no cárter.
4. Retire o banco traseiro e o guarda-lamas inferior do banco **1**.
5. Desaperte a vareta de óleo **2** e limpe-a.
6. Introduza completamente a vareta de medição do óleo no orifício da vareta, mas não a aperte.
7. Retire a vareta do óleo e verifique se o nível de óleo se encontra entre as marcas superior e inferior.
8. Insira a vareta de óleo no orifício da vareta de óleo e aperte-a completamente. Reinstale o guarda-lamas inferior e o banco traseiro.

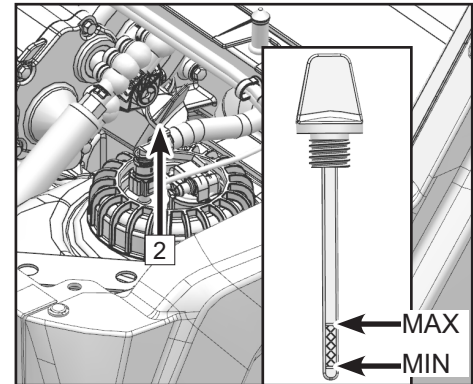
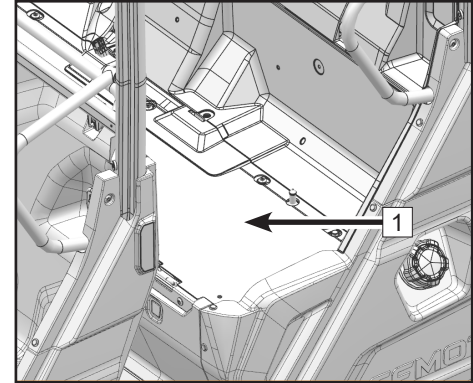

MANUTENÇÃO

Substituição do Óleo do Motor

1. Coloque o veículo em Parque numa superfície plana
2. Ligue o motor e aqueça-o por cerca de 2~3 minutos e depois desligue o motor.
3. Coloque um recipiente para óleo debaixo do orifício de drenagem do motor **1** para recolher o óleo.
4. Remova a vareta de medição e limpe-a.
5. Retire o parafuso magnético de drenagem e a anilha **2** e drene o óleo.
6. Confirme se o óleo foi completamente drenado.
7. Remova os três parafusos **3** da tampa do filtro de óleo com uma chave tipo T.
8. Retire a tampa do filtro de óleo **4**.
9. Inspeccione o O-ring **6** e certifique-se de que está em boas condições. Se estiver danificado, substitua-o por um novo.
10. Introduza o O-ring **6** na tampa do filtro de óleo e aplique uma camada de óleo de motor fresco para o lubrificar.
11. Substitua por um novo filtro de óleo **5**.
12. Instale a tampa do filtro de óleo **4** e aperte os parafusos com o binário especificado.

Binário de aperto do parafuso da tampa do filtro de óleo: 10 N·m

13. Limpe quaisquer detritos ou contaminantes do parafuso de drenagem magnético **2**. Substitua a anilha por uma nova se estiver danificada.
14. Instale o parafuso de drenagem magnético e a anilha **2**.

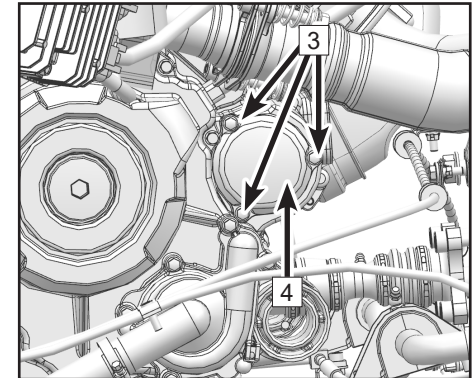
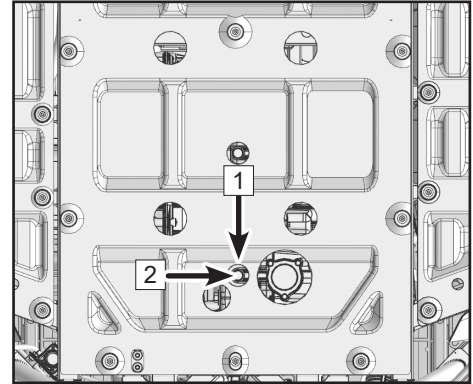

MANUTENÇÃO

Binário do parafuso de drenagem: 25 N·m

15. Utilize um pano limpo para limpar a área à volta do parafuso de drenagem.
16. (Opção de enchimento 1) Adicione a quantidade especificada do tipo de óleo recomendado no orifício da vareta utilizando o funil, o tubo de extensão do funil e o adaptador do tubo fornecidos com o veículo. Retire o conjunto do funil.
17. (Opção de enchimento 2) Abra o tampa de enchimento de óleo [7] na proteção da cabeça do cilindro e adicione o tipo de óleo recomendado no orifício de enchimento.
18. Verifique se o nível de óleo se encontra entre as marcas superior e inferior da vareta de medição e ajuste o nível de óleo em conformidade.

NOTA

Óleo em excesso ou falta dele terá um impacto no funcionamento normal do motor. Certifique-se de que o óleo é mantido entre as marcas superior e inferior da vareta de medição.

19. Instale e aperte a vareta de óleo.
20. Confirme que o veículo ainda está em Parque e deixe-o ao ralenti durante 30 segundos.
21. Desligue o motor e verifique se existem fugas de óleo. Contacte o seu concessionário se forem encontradas fugas.

⚠ AVISO

Antes de mudar o óleo do motor, desligue o motor e mantenha-o na posição de Parque para evitar ferimentos ou morte.

22. Elimine corretamente o óleo e o filtro usados.

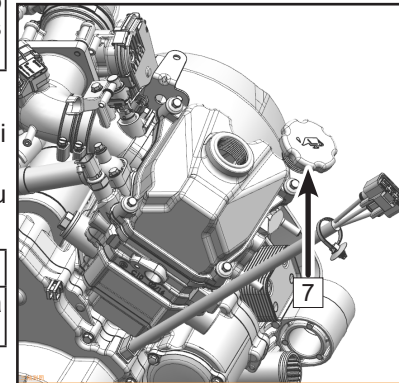
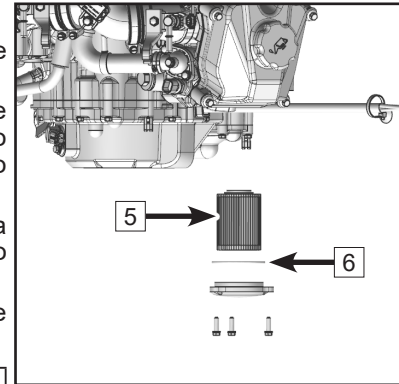

MANUTENÇÃO

Mudança do Óleo de Transmissão

1. Coloque o veículo numa superfície plana e estacionado.
2. Ligue o motor em mantenha-o em ralenti durante 2 a 3 minutos para aquecer o óleo e, em seguida, desligue o motor.
3. Coloque um recipiente por debaixo do motor para recolher o óleo usado.
4. Remova a vareta de óleo e limpe-a.
5. Remova a anilha e a junta de drenagem magnética do cárter **1** para drenar o óleo.
6. Confirme que o óleo do cárter do motor foi totalmente drenado.
7. Instale e aperte o parafuso de drenagem com o binário específico.
8. Limpe quaisquer detritos ou contaminantes do parafuso de drenagem magnético **1**. Substitua a anilha por uma nova se estiver danificada.
9. Instale o parafuso de drenagem magnético e a anilha.

Binário de aperto do parafuso de drenagem: 25 N•m

10. Utilize um pano limpo e seco para limpar a área em redor do parafuso de drenagem.
11. Adicione a quantidade especificada do tipo de óleo recomendado pelo orifício da vareta **B**.
12. Verifique se o nível de óleo se encontra entre as marcas superior e inferior da vareta de medição.



NOTA

Óleo em excesso ou falta dele terá um impacto no funcionamento normal do motor. Certifique-se de que o óleo é mantido entre as marcas superior e inferior da vareta de medição.

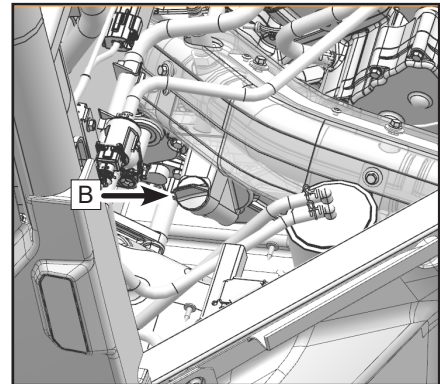
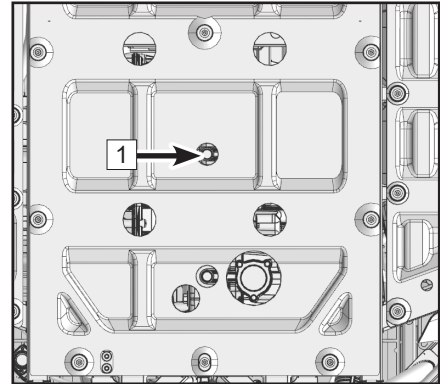

MANUTENÇÃO

13. Instale e aperte a vareta de óleo.
14. Confirme que o veículo ainda está em Parque e deixe-o ao ralenti durante 30 segundos.
15. Pare o motor e verifique se existem fugas de óleo e, caso existam, contacte o seu concessionário.

AVISO

Antes de mudar o óleo do motor, desligue o motor e mantenha-o em Parque para evitar ferimentos ou morte.

16. Descarte o óleo usado corretamente.

Ajuste da Folga das Válvulas do Motor

As folgas das válvulas de admissão e de escape alteram-se com a utilização do veículo, o que pode resultar numa alimentação incorreta de combustível/ar ou em ruído do motor. De forma a evitar isto, a folga das válvulas deve ser ajustada de acordo com o plano de manutenção. Este ajuste deve ser efetuado por um técnico de assistência profissional. Contacte o seu concessionário para obter assistência.

NOTA:

Folga da válvula de admissão (motor a frio): 0.06 ~ 0.14 mm (0.002 ~ 0.005 in.)

Folga da válvula de escape (motor a frio): 0.11 ~ 0.19 mm (0.004 ~ 0.007 in.)

Velocidade Ralenti do Motor

Este veículo está equipado com um sistema de injeção eletrónica de combustível. O corpo do acelerador é uma parte vital do sistema de combustível que requer um ajuste muito complexo tendo sido ajustado na fábrica. Não existem cláusulas de ajustamento da velocidade de ralenti para o consumidor. Se as configurações forem alteradas, pode acontecer um mau desempenho do motor e danos. Verifique se a velocidade do motor ao ralenti é estável ou se existe uma anomalia no ralenti e, se necessário, contacte o seu concessionário para obter assistência.

MANUTENÇÃO

Óleo da Caixa de Velocidades Dianteira e Traseira

Antes de cada viagem verifique se as caixas de velocidades dianteira e traseira têm fugas de óleo. Se for detetada uma fuga de óleo, contacte um concessionário autorizado para inspecionar e reparar o veículo.

Substituir o Óleo das Caixas de Velocidades

1. Coloque o veículo numa superfície plana em Parque.
2. Coloque um recipiente por debaixo do motor para recolher o óleo usado.
3. Retire o parafuso magnético de drenagem e a anilha na parte inferior da caixa de velocidades.
4. Limpe quaisquer detritos ou contaminantes do parafuso de drenagem magnético. Substitua a anilha por uma nova, se esta estiver danificada.
5. Aguarde alguns minutos até que a caixa de velocidades esteja completamente drenada.
6. Instale o parafuso de drenagem e a anilha.

Binário do Parafuso de Drenagem: 25 N•m (18.4 ft-lb.)

7. Remova o parafuso de enchimento de óleo e a anilha [3].
8. Adicione a quantidade especificada do tipo e volume de óleo recomendado (SAE80W-90 GL-5) utilizando a ferramenta adequada.

Capacidade da Caixa de Velocidades Dianteira: 250ml (8.45 oz.)

Capacidade da Caixa de Velocidades Traseira: 400ml (13.5 oz.)

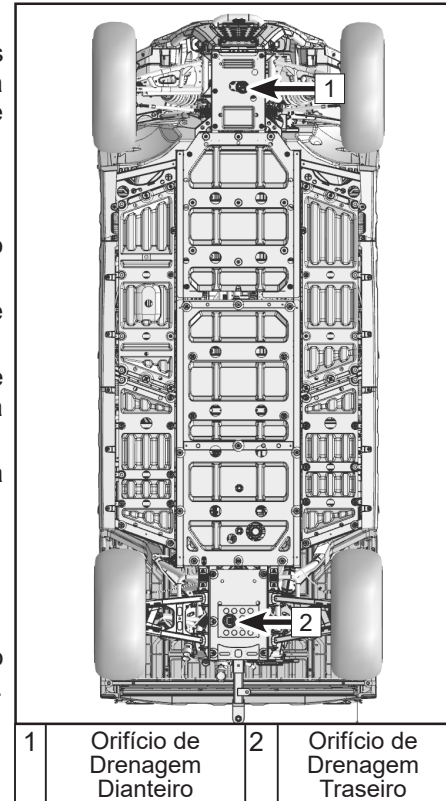

MANUTENÇÃO

9. Instale o parafuso de enchimento de óleo e a anilha [3].

Binário do Parafuso de Enchimento: 25 N•m (18.4 ft-lb.)

10. Descarte o óleo usado corretamente.

11. O método de substituição do óleo é o mesmo para as caixas de velocidades dianteira e traseira.

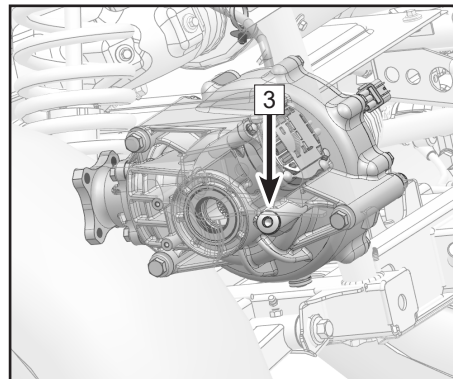
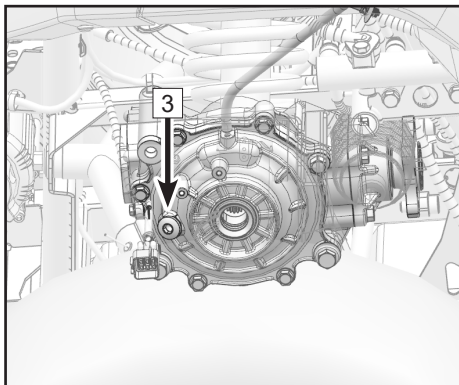

MANUTENÇÃO

Fole da Transmissão Dianteira e Traseira

Antes de conduzir verifique se o fole da transmissão dianteiro/traseiro **1** apresentam furos ou desgaste. Se for detetado algum dano, contacte um concessionário autorizado para proceder à substituição.

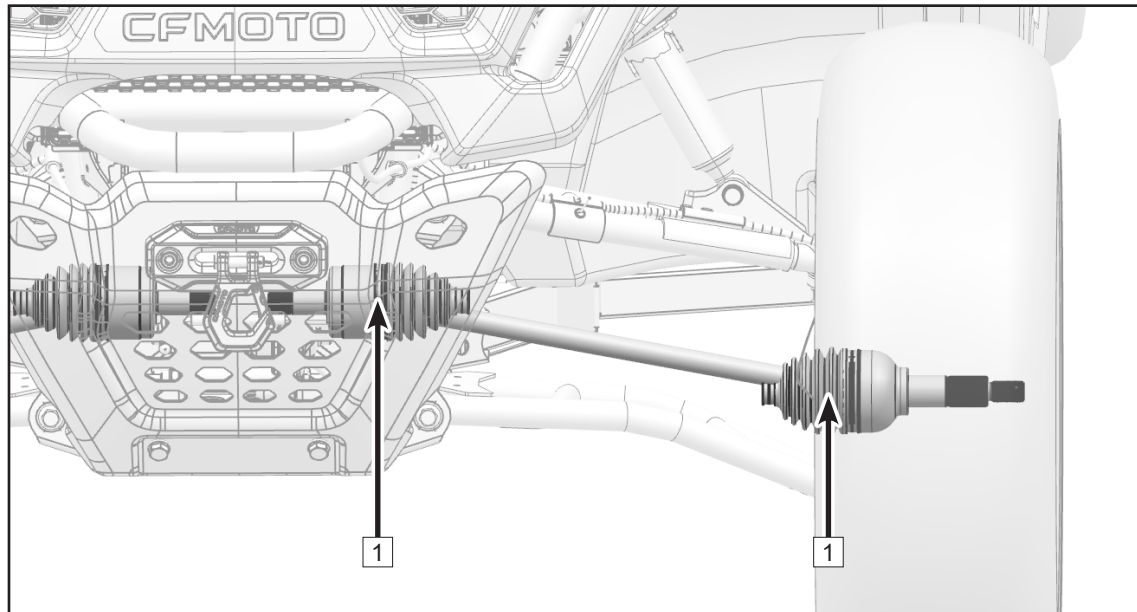

MANUTENÇÃO

Sistema de Refrigeração

Verificar os Níveis do Líquido de Refrigeração

1. Coloque o veículo em Parque numa superfície plana.
2. Aguarde que o motor arrefeça até à temperatura ambiente e, em seguida, verifique o nível do líquido de refrigeração.
3. Solte os fechos do capô esquerdo e direito e, em seguida, abra o capô ($\leq 120^\circ$).
4. Verifique que o nível do líquido está entre as marcas limite superior e inferior no reservatório **1**.
5. Reinstale o capô frontal.

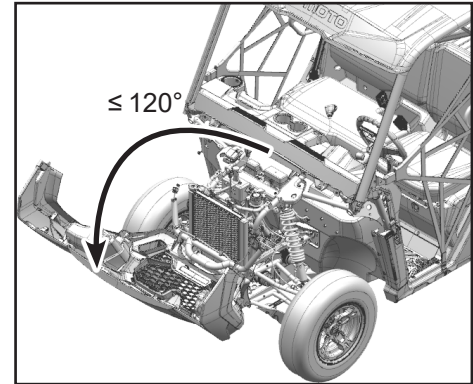

⚠️ AVISO

Se for adicionada água, peça ao seu concessionário para verificar o conteúdo anticongelante do líquido de refrigeração o mais rapidamente possível.

É permitido utilizar água destilada ou água mole (com baixa mineralização) se não houver líquido de refrigeração disponível. A água dura (com mineralização alta) ou salgada é prejudicial para o motor.

A ventoinha do radiador é ligada ou desligada automaticamente de acordo com a temperatura do líquido de refrigeração durante o período de funcionamento.

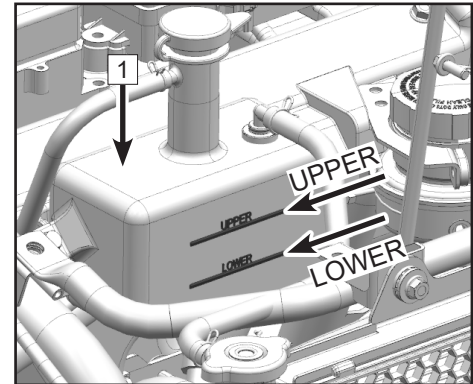

MANUTENÇÃO

Mudar o Líquido de Refrigeração

⚠️ AVISO

Nunca remova a tampa do radiador se o motor estiver quente. Espere que o motor esfrie. O líquido de refrigeração quente pode provocar queimaduras graves.

1. Coloque o veículo em Parque numa superfície plana.
2. Espere que o motor esfrie até à temperatura ambiente e, em seguida, verifique o nível do líquido de refrigeração.
3. Solte os fechos do capô esquerdo e direito e, em seguida, abra o capô ($\leq 120^\circ$).
4. Remova a tampa do radiador **1** e a tampa do reservatório do líquido de refrigeração **2**.
5. Coloque um recipiente por baixo do parafuso de drenagem do líquido de arrefecimento do motor **3** e, em seguida, retire o parafuso de drenagem e a anilha.
6. Deixe o líquido de refrigeração drenar completamente e, em seguida, reinstale o parafuso de drenagem do líquido de refrigeração e a anilha. Substitua a anilha se esta estiver danificada. Nesta altura, não aperte totalmente o parafuso de drenagem.
7. Retire a tubagem do reservatório do líquido de refrigeração e deixe-o drenar completamente, depois instale a tubagem do reservatório do líquido de refrigeração.

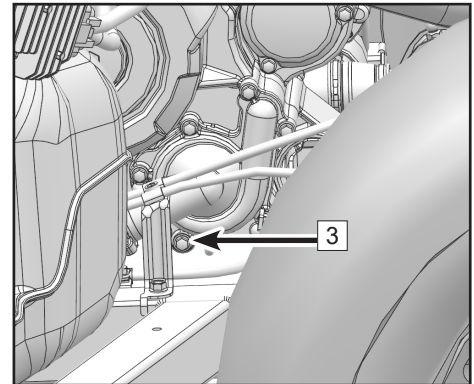
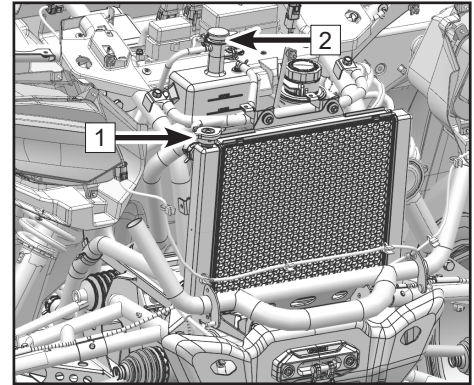

MANUTENÇÃO

8. Encha o líquido de arrefecimento do tipo recomendado a partir da tampa do radiador, utilizando o funil fornecido com o veículo.

NOTA: O funil deve ser limpo - remover quaisquer óleos ou outras substâncias que possam contaminar o líquido de arrefecimento.

9. Durante o processo de reabastecimento do líquido de refrigeração, desaperte o parafuso de drenagem da bomba de água para libertar o ar restante no interior da mangueira da bomba de água até que apenas saia fluído e depois volte a apertar com o binário especificado.

Binário de Aperto do Parafuso de Drenagem da Bomba de Água: 10 N•m (7.4 ft-lb.)

10. Instale a tampa do radiador depois de encher o líquido de refrigeração.

11. Ligue o motor e deixe-o em ralenti durante alguns minutos.

12. Inspeccione o nível do líquido de refrigeração do radiador após o arrefecimento do motor. Adicione mais líquido de refrigeração ao radiador se o nível do líquido de refrigeração estiver baixo.

13. Encha o reservatório com líquido de refrigeração até que o nível esteja entre as marcas superior e inferior.

14. Instale a tampa do reservatório.

15. Ligue o motor e deixe ao ralenti durante alguns minutos para verificar se existem fugas. Contacte o seu concessionário para analisar o sistema de arrefecimento caso sejam detetadas fugas.

16. Feche o capô e fixe os fechos esquerdos e direitos.

17. Descarte o líquido de refrigeração usado de forma adequada.

MANUTENÇÃO

Anticongelante Recomendado:

Qualquer anticongelante de etilenoglicol de alta qualidade que contenha inibidores de corrosão para motores de alumínio.

A CFMOTO recomenda o nível de proteção contra congelamento: -35°C.

Rácio de mistura de anticongelante e água destilada: 1:1

Capacidade total do líquido de refrigeração (exceto reservatório do líquido de refrigeração): 3.6 L (3.8 qt.)

Capacidade de mudança do líquido de refrigeração (sem a capacidade do reservatório): 3.5 L (3.7 qt.)

Capacidade do reservatório do líquido de arrefecimento: 0.3 ~ 0.59 L (0.32 ~ 0.62 qt.)

(Marca inferior: 0.3 L / Marca superior: 0.59 L)

Limpeza do Radiador

Caso as superfícies externas dianteira e traseira do radiador estiverem cobertas de lama ou detritos, limpe-as de forma a garantir o arrefecimento eficaz do motor. Utilize apenas água a baixa pressão para limpar o radiador. A água a alta pressão pode danificar as alhetas do radiador. Certifique-se de que a água consegue fluir pelas alhetas do radiador livremente. Isto é sinal de que o fluxo de ar terá passagem.

MANUTENÇÃO

Vela de Ignição

A vela de ignição **1** é um componente importante do motor que é fácil de examinar. A cor e o estado dela indicam as condições do motor. A cor ideal do isolador em volta do elétrodo central é uma cor castanha para um motor que está a trabalhar normalmente. Se a erosão do elétrodo se tornar excessiva, ou se o carbono e outros depósitos estiverem em demasia, deve substituí-la pela vela especificada.

Inspecione e retire periodicamente a vela de ignição, uma vez que o calor e os depósitos farão com que ela se quebre e desgaste lentamente. Não tente diagnosticar estes problemas por si só (cor ou problemas no motor). Em vez disso, contacte um concessionário autorizado para obter assistência.

Extração da Vela de Ignição para Expulsar a Água do Motor

Se água tiver sido ingerida no motor, é importante que essa seja retirada o mais rápido possível ao retirar as velas de ignição e ao utilizar o sistema de arranque para fazer com que o motor rode e expulse a água do(s) cilindro(s) durante um curto período de tempo. Certifique-se de que a caixa de ar foi esvaziada antes de tentar expelir a água e contacte de imediato o seu concessionário para obter assistência para o motor.

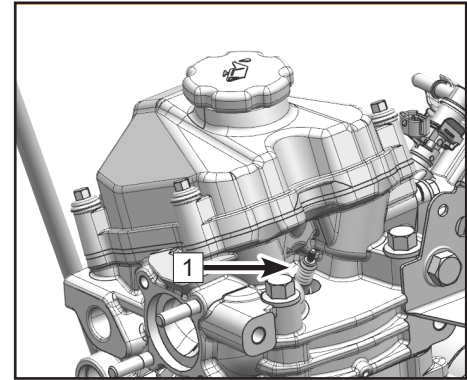

⚠ CUIDADO

O veículo pode sofrer danos graves no motor se água for ingerida pelo motor. Se o seu veículo ficar imerso em água que exceda o nível do suporte para os pés, solicite a assistência do seu concessionário. É crucial que contacte o seu concessionário antes de ligar o motor se este tiver água. A água no interior do motor pode causar um “bloqueio hidráulico” que pode danificar o motor de arranque e os componentes do motor. O óleo do motor deve ser verificado quanto a contaminação por água. Drene e volte a encher com um óleo de motor novo, se água for encontrada no cárter.

MANUTENÇÃO

Extração e Inspeção da Vela de Ignição

1. Coloque o veículo em Parque numa superfície plana.
2. Levante a caixa de carga traseira.
3. Retire a tampa da vela de ignição (a vela de ignição está localizada debaixo da caixa de carga traseira, do lado do magneto do motor).
4. Utilize a chave de velas e a chave do kit de ferramentas para remover a vela de ignição.
5. Verifique a folga da vela de ignição utilizando um calibrador de folgas. Ajuste a folga, se necessário.

NOTA:

Tipo da vela de ignição: CR8EK(NGK)

Folga da vela de ignição: 0.65 ~ 0.75 mm (0.026 ~ 0.030 in.)

6. Limpe a superfície da junta. Limpe a sujidade das roscas.
7. Instale a vela de ignição e aperte-a com o binário específico.

NOTA:

Binário da vela de ignição: 14 N•m (10.3 ft-lb.). Se não tiver uma chave de torque disponível, uma boa estimativa do binário correto é 1/4 a 1/2 volta para além do aperto com os dedos

8. Instale a tampa da vela de ignição.

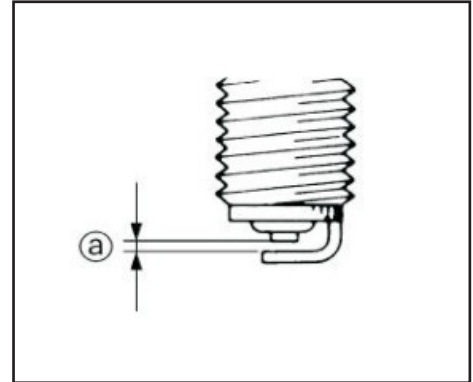

MANUTENÇÃO

Supressor de Faíscas do Escape

Limpe periodicamente os depósitos de carbono do supressor de faíscas. Um supressor de faíscas bloqueado diminui a potência do motor. Depois de conduzir ou mergulhar em lama ou água, inspecione o supressor de faíscas e limpe-o, se necessário.

⚠ AVISO

Após o uso do veículo, o sistema de escape terá temperaturas muito altas, sendo que tocar-lhe poderá levar a ferimentos graves. Certifique-se que o sistema de escape está totalmente arrefecido antes de começar a limpeza e análise.

Remova as porcas e anilhas **1**.

Remova o supressor de faíscas **2**.

Utilize uma escova de aço para limpar quaisquer depósitos de carbono do supressor de faíscas.

Limpe o interior do supressor de faíscas com ar comprimido.

Inspecione a malha de aço do supressor de faíscas quanto a danos ou desgaste. Substitua o supressor de faíscas se estiver danificado ou desgastado.

Volte a instalar o supressor de faíscas, as anilhas e as porcas no silenciador.

Binário: 10 N•m (7.4 ft-lb.)

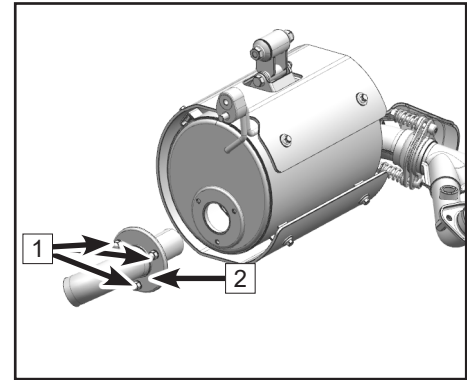

MANUTENÇÃO

Bateria

Este veículo está equipado com uma bateria selada (A) de baixa manutenção de 12 volts / 28 amperes-hora que se encontra na área inferior direita entre a caixa da carga traseira e os assentos dos passageiros (2ª fila). Por conseguinte, não é necessário verificar o eletrólito ou adicionar água destilada à bateria. Se a bateria parecer estar descarregada, a tampa estiver danificada ou se existir outro problema, contacte o seu concessionário.

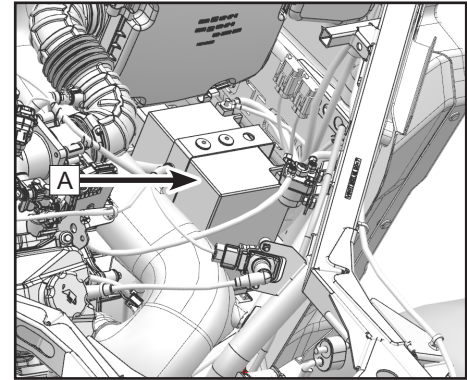

CUIDADO

Não deixe o motor do veículo ao ralenti durante mais de 20 minutos. Se o motor ficar ao ralenti durante muito tempo, a bateria pode descarregar-se ao ponto de o motor de arranque não funcionar corretamente. Se isto acontecer, retire a bateria e carregue-a.

MANUTENÇÃO

Extração da Bateria

Coloque o veículo num espaço nivelado em Parque;

Desligue completamente o motor e a alimentação elétrica do veículo.

Levante a caixa de carga traseira.

Remova o cabo preto do pólo negativo (-).

Remova o cabo vermelho do pólo positivo (+).

Retire o retentor da bateria.

Retire a bateria.

Manutenção da Bateria

Limpe o topo da bateria e os terminais com uma escova macia embebida numa mistura de bicarbonato de sódio e água.

Utilize uma escova de arame para remover a corrosão nos terminais positivos e negativos.

As baterias de baixa manutenção requerem carregadores especiais (baixa tensão/ampere constante). A utilização de carregadores de bateria tradicionais reduzirá a vida útil da bateria.

A CFMOTO recomenda que os veículos que não sejam utilizados no prazo de 30 dias (a bateria permanece no veículo) carreguem a bateria mensalmente ou mantenham a bateria ligada a um carregador de manutenção.

A bateria deve ser retirada do veículo quando está a ser carregada.

MANUTENÇÃO

Montagem da Bateria

Coloque o veículo num espaço nivelado em parque.

Desligue completamente o motor e a alimentação elétrica do veículo.

Coloque a bateria.

Instale o retentor da bateria.

Instale o cabo positivo vermelho (+).

Instale o cabo negativo preto (-).

AVISO

Evite o contacto direto com a pele, os olhos e o vestuário. Proteja sempre os olhos quando trabalha perto da bateria. Mantenha a bateria fora do alcance das crianças. Mantenha a bateria afastada de faíscas, chamas abertas, cigarros ou outros pontos de ignição. Quando utilizar ou carregar baterias num espaço confinado, ventile a área.

Tratamento de desintoxicação de ácido de bateria:

EXTERNA: Limpre com água.

INTERNO: Tenha assistência médica pronta.

OLHOS: Lave com água durante 15 minutos e tenha assistência médica pronta.

NOTA: A desmontagem e montagem incorretas dos cabos positivos e negativos podem provocar um curto-circuito entre a bateria e a carroçaria veículo. Tenha em atenção a cor dos elétrodos positivos e negativos e a ordem de desmontagem/montagem.

MANUTENÇÃO

Carregamento da Bateria

Remova a bateria do veículo.

Conecte o carregador ao terminal positivo da bateria.

Ligue o carregador.

NOTA: Recomenda-se que a bateria seja carregada com uma corrente de 10% em ampères-hora de capacidade.

Desligue o carregador depois de terminar o carregamento.

Separe o carregador da bateria.

NOTA: Se o veículo não for utilizado durante um longo período de tempo, a bateria deve ser recarregada de três em três meses.

MANUTENÇÃO

Sistema de Travagem

Inspeção do Fluido dos Travões

Antes da condução verifique que o fluido dos travões está acima do nível mais baixo e, se necessário, reabasteça. O reservatório do fluido dos travões encontra-se por baixo do capô. Fluido insuficiente pode permitir a entrada de ar no sistema de travagem e pode afetar a eficácia dos travões.

Tenha em atenção estas precauções:

- Ao verificar o nível do fluido, certifique-se de que o veículo está numa superfície plana.
- Utilize apenas o tipo de líquido dos travões específico. Caso contrário, os vedantes de borracha podem deteriorar-se, originando fugas e um mau desempenho dos travões.
- Tipo de fluido de travões recomendado: DOT 4
- Reabasteça com o mesmo tipo de líquido dos travões. A mistura de tipos de fluido pode resultar numa reação química prejudicial que provoca um fraco desempenho dos travões.
- Não deixe entrar água no reservatório do cilindro principal. A água diminui significativamente o ponto de ebulição do fluido e leva a um mau desempenho dos travões.
- O líquido dos travões pode deteriorar as superfícies pintadas ou as peças de plástico. Limpe sempre imediatamente qualquer líquido derramado.

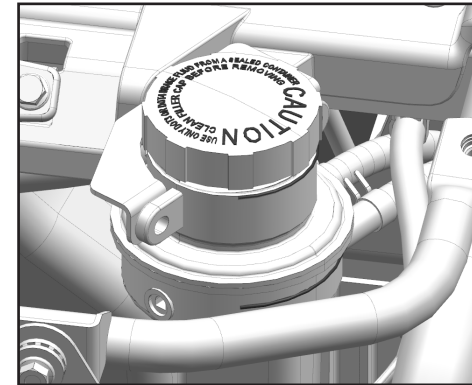
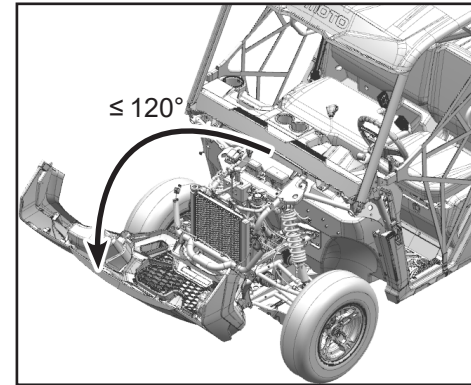

MANUTENÇÃO

- À medida que as pastilhas dos travões se desgastam, é normal que o nível do líquido dos travões baixe gradualmente. Um nível baixo de fluido dos travões pode indicar calços do travão gastos ou fugas no sistema de travagem. Por conseguinte, certifique-se de que verifica o desgaste das pastilhas dos travões antes de verificar se existem fugas no sistema de travagem.
- Se o nível do líquido dos travões descer abruptamente, peça ao seu concessionário para inspecionar o sistema.

Inspeção das Pastilhas do Travão

Inspeccione as pastilhas e os discos dos travões dianteiros e traseiros quanto a danos e desgaste. Se a espessura das pastilhas [2] for inferior a 2,0 mm (0,08 pol.) ou a espessura do disco [1] for inferior a 4,0 mm (0,16 pol.), peça ao seu concessionário para as substituir. A substituição dos componentes dos travões requer conhecimentos profissionais. Estes procedimentos devem ser efetuados pelo seu concessionário.

NOTA:

As rodas devem ser retiradas para verificar os calços dos travões.



Após a inspeção:

- Certifique-se de que os travões funcionam suavemente e que a folga da manete está apropriada.
- Certifique-se de que os travões não se arrastam e de que o funcionamento dos travões não é esponjoso.
- Certifique-se de que todo o ar é eliminado do sistema de travagem.

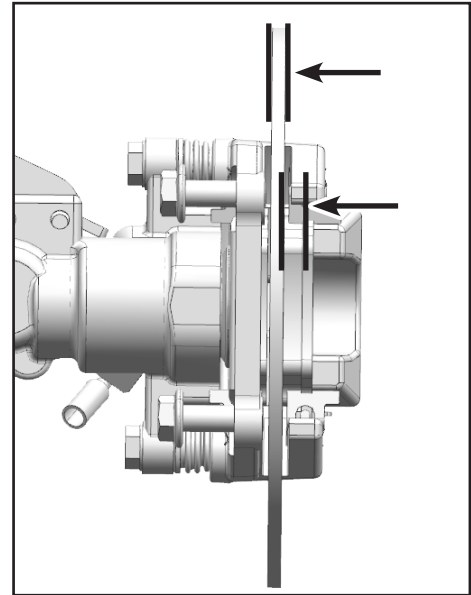

MANUTENÇÃO

Substituição do Líquido dos Travões

A substituição completa do fluído do sistema de travões só deve ser efetuada por pessoal de serviço qualificado. Peça ao seu concessionário para substituir os seguintes componentes durante a manutenção periódica, ou quando estiverem danificados ou com fugas:

- Substituir as mangueiras dos travões de quatro em quatro anos.

AVISO

Um cilindro principal demasiado cheio pode causar arrastamento ou bloqueio dos travões, o que pode resultar num acidente com ferimentos graves ou morte. Mantenha o líquido dos travões no nível recomendado. Não encha em demasia.

AVISO

Nunca guarde ou utilize restos de outra garrafa de fluído para os travões. Este líquido é higroscópico, ou seja, ele absorve a humidade rapidamente a humidade do ar. A humidade provoca a queda da temperatura de ebulição do líquido dos travões, o que pode levar ao desvanecimento precoce dos travões e à possibilidade de acidente ou ferimentos graves. Após abrir uma garrafa de fluído dos travões, deite sempre fora qualquer porção não utilizada.

Funcionamento das Luzes do Travão

A luz é ativada pela pressão no pedal do travão e funciona corretamente quando a luz do travão se acende logo após a sua ativação. Verifique se o conjunto do interruptor ou o circuito elétrico está a funcionar corretamente em caso de falha da luz dos travões.

Suspensão

Alguns componentes da suspensão dianteira do veículo não necessitam de manutenção ou lubrificação. Certifique-se de que estes componentes são limpos regularmente e que não estão soltos ou danificados antes de utilizar o veículo.

MANUTENÇÃO

Suspensão

Lubrificação do Casquilho do Braço Oscilante Dianteiro e da Barra Estabilizadora Traseira

- Adicione massa lubrificante em cada bocal de lubrificação com uma pistola de lubrificação até começar a fluir do casquilho.

NOTA

Existem quatro sangradores no casquilho do braço oscilante dianteiro e oito sangradores nas barras estabilizadoras dianteira e traseira, que são simétricas à esquerda e à direita.

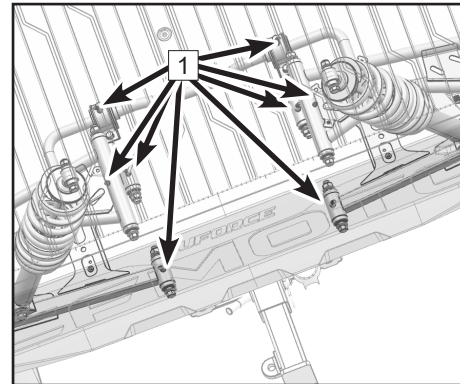
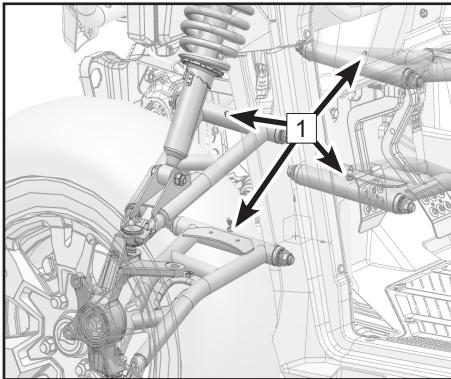

MANUTENÇÃO

Ajuste da Suspensão Dianteira e Traseira

Amortecedores Padrão

A afinação correta da pré-carga da mola do amortecedor é uma questão de preferência pessoal e varia consoante o peso do condutor, o estilo de condução e o tipo de terreno.

NOTA:

Remova as rodas traseiras quando ajustar o amortecedor traseiro.

Regule a pré-carga da mola do seguinte modo:

Rode o regulador **1** na direção **a** com a chave de regulação **2** para aumentar a pré-carga da mola.

Rode o regulador **1** na direção **b** com a chave de regulação **2** para diminuir a pré-carga da mola.

NOTA:A chave de regulação (se não estiver incluída no kit de ferramentas) pode ser adquirida num concessionário autorizado para este ajuste.

Posição da Pré-carga Padrão: B

A - Mínimo (mole)

E - Máximo (duro)

NOTA:

Ajuste os amortecedores esquerdos e direitos para a mesma posição.

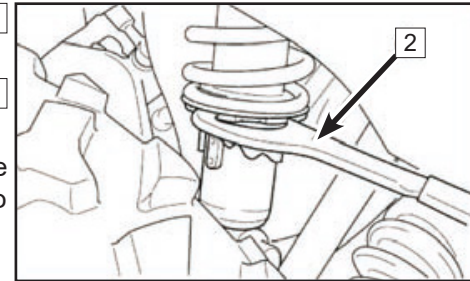
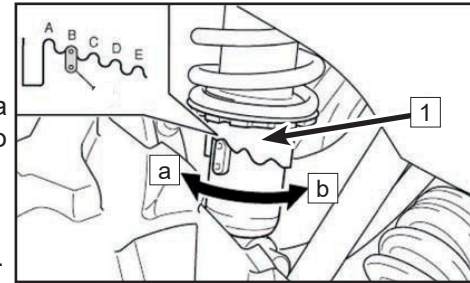

MANUTENÇÃO

Pneus e Jantes

Pressão do Pneu

Verifique a pressão dos pneus antes de conduzir:

Dianteiro:

27×9.00-14 8PR (76J): 100 kPa (14.5 PSI)

Traseira:

27×11.00-14 8PR (83J): 120 kPa (17.4 PSI)

Profundidade da Banda de Rodagem

Verifique frequentemente a profundidade do piso e substitua o pneu se a profundidade mínima **A** for inferior a:

Profundidade da Banda Mínima: **3.0mm (3/32 in.)**

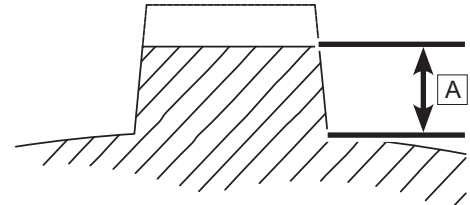
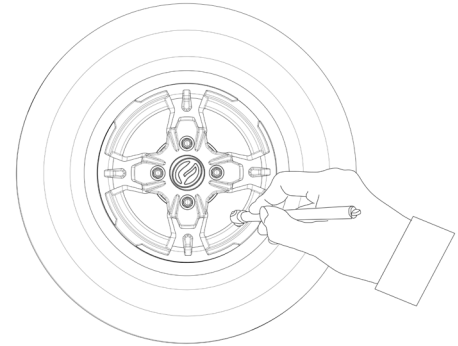

Rolamento das Rodas

- Eleve o veículo e apoie-o firmemente sob a estrutura com os pneus fora do chão.
- Empurre e puxe as rodas nas extremidades exteriores para sentir se há folga ou folga lateral. Consulte o seu concessionário se existir alguma folga ou folga lateral.

MANUTENÇÃO

Substituição dos Pneus

Extração do Pneu

Coloque o veículo num espaço nivelado em Parque.

Eleve o veículo e coloque um suporte adequado por baixo.

Remova as porcas das rodas **1**.

Remova o pneu.

Instalação do Pneu

Instale as rodas no cubo da roda e fixe-as com as porcas da roda.

Aperte as porcas das rodas de acordo com as especificações.

Binário da Porca da Roda: 110 ~ 120 N•m (81 ~ 88 ft-lb.)

Remova o suporte do veículo e coloque o veículo no chão.

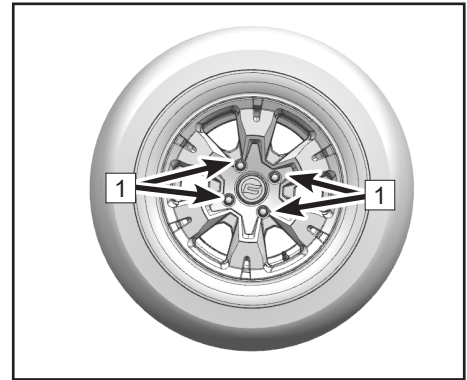

MANUTENÇÃO

Sistema Elétrico







Fusíveis/ Relés

A caixa de fusíveis/ relés encontra-se sob o capô dianteiro. Se um fusível estiver queimado, desligue o interruptor principal e instale o novo fusível com a mesma amperagem e, em seguida, ligue o interruptor principal. Se o fusível se voltar a queimar imediatamente, contacte o seu concessionário.

Os relés elétricos montados na caixa controlam várias funções do sistema do veículo. Se um relé não funcionar, ou se for necessária a substituição/ diagnóstico de um relé, contacte o seu concessionário.

AVISO

Para evitar um curto-circuito acidental, desligue o interruptor principal antes de verificar ou substituir os fusíveis. Utilize sempre um fusível com a classificação correta. Nunca utilize material condutor em vez do fusível correto. A utilização de um fusível inadequado pode causar danos no sistema elétrico e pode provocar um incêndio.

MAIN RELAY	AUXILIARY START RELAY	MAIN DRIVING HEATING RELAY	COPILOT HEATING RELAY	FAN RELAY	FUEL PUMP RELAY	2-4 RELAY
						4-4 RELAY
HEATING MOTOR 15A	SIGNAL B 10A	BACKUP 15A	SIGNAL A 15A	LOW BEAM RELAY	HIGH BEAM RELAY	REVERSE RELAY
LAMP 10A	EFI 15A	FAN 15A	IGNITION 5A			

MANUTENÇÃO

Fusível principal e fusível EPS

Um fusível principal de 40 Amp e um fusível EPS de 40 Amp 1 encontram-se perto da bateria.

Se o fusível estiver queimado, desligue o interruptor principal e instale um novo fusível com a amperagem especificada. Ligue o interruptor principal. Se o novo fusível se voltar a queimar imediatamente, contacte o seu concessionário.

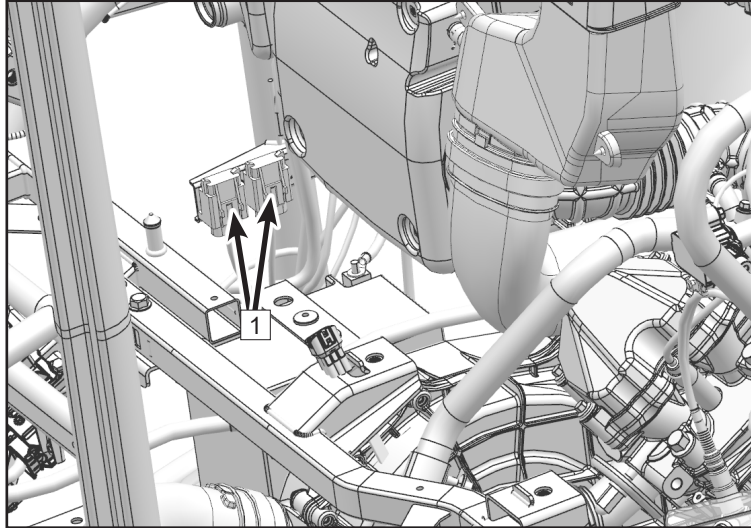

MANUTENÇÃO

Ajuste dos Faróis

Para ajustar os faróis:

Abra o capô frontal.

Ajuste o parafuso de regulação dos máximos **1** para orientá-los verticalmente.

Ajuste o parafuso de regulação dos médios **2** para orientá-los verticalmente.



AVISO

É recomendado que a regulação dos faróis seja realizada pelo seu concessionário. Uma regulação incorreta pode provocar um acidente, resultando em ferimentos graves ou morte.

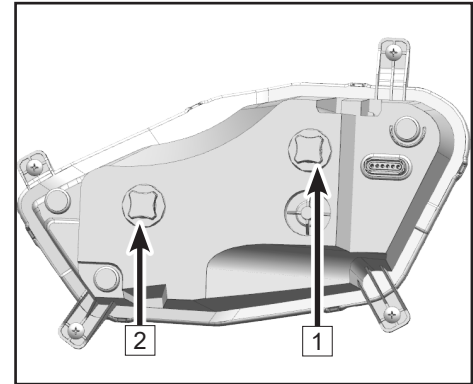

Luzes

Todas as luzes deste veículo são LED e não podem ser reparadas se estiverem danificadas ou falharem. Se um LED estiver danificado ou falhar, peça ao seu concessionário para substituir o conjunto completo.

MANUTENÇÃO

Cinto de Segurança

Este veículo está equipado com cintos de segurança de três pontos para o condutor e o passageiro. Certifique-se de que todos os cintos de segurança estão bem colocados antes de utilizar o veículo.



A queda de um veículo em movimento pode provocar ferimentos graves ou a morte. Aperte sempre os cintos de segurança antes de utilizar ou conduzir o veículo.

Siga estes passos para apertar os cintos de segurança:

- No caso do cinto de segurança de três pontos, puxe para baixo a placa de fecho **1** do cinto ao longo do ombro, do peito e da anca sem dobrar.
- Insira a placa de fecho **1** no trinco **2** até ouvir um clique.
- Deixe alguma folga no cinto de segurança e deixe-o ajustar automaticamente.
- Prima o botão vermelho no centro da fivela do cinto de segurança para libertar o fecho do cinto de segurança.

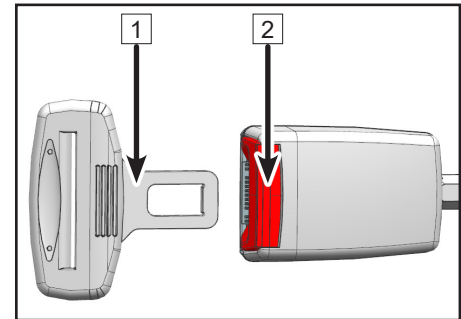

MANUTENÇÃO

Verifique regularmente o funcionamento normal de todos os cintos de segurança antes de cada utilização do veículo:

1. Insira a placa de fecho no trinco até ouvir um clique. Verifique se a placa de fecho pode ser inserida sem problemas. O “clique” significa que está bem presa.
2. Prima o botão vermelho para desbloquear o fecho. Certifique-se de que o cinto de segurança pode ser desbloqueado sem problemas.
3. Puxe o comprimento total dos cintos de segurança e inspecione por danos, incluindo cortes, desgaste ou endurecimento. Se forem encontrados danos ou se os mecanismos não funcionarem normalmente, contacte um concessionário autorizado da CFMOTO para que um técnico qualificado inspecione ou substitua o sistema de cintos de segurança.
4. Limpe a lama e a sujidade do cinto de segurança e, em seguida, lave todo o comprimento do cinto com água com sabão suave e deixe-o secar. Nunca utilize lixívia, corantes ou detergentes domésticos agressivos no cinto. Lave regularmente os mecanismos do trinco **1** e do retrator **2** com água limpa. Deixe-os secar e teste-os antes de utilizar o veículo

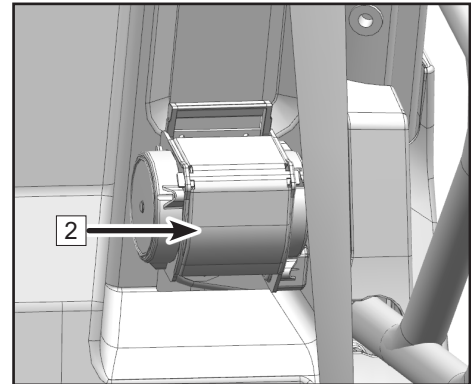
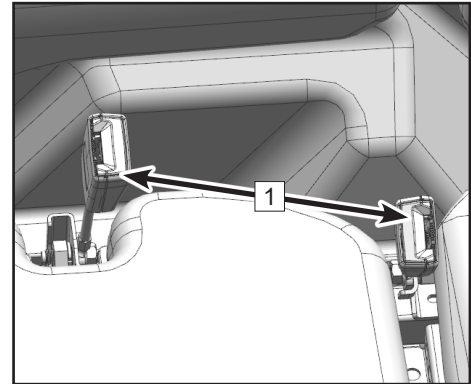

MANUTENÇÃO

LIMPEZA E ARMANEZAMENTO

Lavar o seu Veículo

Manter o seu veículo limpo não só melhora a sua aparência, como também pode prolongar a vida útil de vários componentes. Com alguma precaução, o seu veículo pode ser limpo como um automóvel:

- A melhor e forma mais segura de limpar o seu veículo é com uma mangueira de jardim e um balde de água e sabão suave. Os detergentes agressivos podem deteriorar os componentes de borracha.
- Utilize uma luva de lavagem de tipo profissional, limpando primeiro a parte superior do corpo e só depois as partes inferiores.
- Preste especial atenção para que o radiador do sistema de arrefecimento e os foles da transmissão sejam cuidadosamente limpos de toda a sujidade e detritos.
- Lave frequentemente com água e seque o veículo com uma camurça para evitar manchas de água.
- Lubrifique todos os pontos pivot imediatamente após a lavagem.
- Deixe o motor funcionar durante algum tempo para evaporar a água que possa ter entrado no sistema de admissão de ar ou de escape do motor.

A CFMOTO não recomenda a utilização de um sistema de lavagem de automóveis de alta pressão para lavar o seu veículo, uma vez que a água pode ser forçada a passar pelos vedantes e danificar os decalques. Se for utilizado um sistema de alta pressão, tenha muito cuidado para evitar que a água danifique os autocolantes, os rolamentos das rodas, os vedantes da transmissão, os painéis da carroçaria, os travões, as etiquetas de aviso, o filtro de ar, o sistema de admissão de ar e o sistema elétrico. Certifique-se de que não entra água no filtro de ar ou na caixa da CVT. Se as etiquetas de aviso e de segurança estiverem danificadas, contacte o seu concessionário para adquirir uma etiqueta de substituição.

LIMPEZA E ARRUMAÇÃO

Polir o Veículo

O seu veículo pode ser encerado com qualquer cera em pasta para automóveis não abrasiva. Evite a utilização de produtos de limpeza agressivos, uma vez que podem riscar o acabamento da carroçaria.



Certos produtos, incluindo repelentes de insetos e outros químicos, danificam as superfícies do plástico. Tenha cuidado ao utilizar estes produtos perto destas superfícies.

Preparação para Armazenamento

Efetuar Reparações

Efetue as reparações necessárias no seu veículo antes de o armazenar para evitar danos adicionais na próxima vez que o utilizar.

Verificar os Pneus

Inspecione a banda de rodagem e o estado dos pneus em geral. Ajuste os pneus para a pressão de ar especificada.

Óleo e Filtro

Aqueça o motor, depois pare-o e mude o óleo e o filtro.

Filtro de ar/Caixa de ar

Inspecione e limpe ou substitua o filtro de ar. Limpe a caixa de ar e o tubo de depósito de resíduos.

Área de Armazenamento e Proteção

Apoie o veículo com suportes por baixo do veículo com os pneus a 30 ~ 40 mm (1,2 ~ 1,6 pol.) do chão. Certifique-se de que a área de armazenamento é bem ventilada e cobre a máquina com uma cobertura aprovada.

LIMPEZA E ARRUMAÇÃO

Verificar Nível dos Fluidos

Verifique os seguintes níveis de fluidos e altere-os, caso necessário:

- Caixa de velocidade dianteira
- Caixa de velocidade traseira
- Fluido do travões (mudar de 2 em 2 anos ou conforme necessário se tiver um aspeto escuro ou contaminado)
- Líquido de Refrigeração (mudar de 2 em 2 anos ou conforme necessário, se o líquido parecer contaminado)
- Nível de Combustível (adicione estabilizador de combustível de acordo com as instruções do rótulo do produto)

Estabilizar o Combustível

Encha o depósito com combustível novo que tenha sido tratado com o estabilizador de acordo com as instruções do rótulo do produto. Não deixe que o combustível não tratado permaneça no depósito por mais de 30 dias já que este irá começar a degradar-se e pode causar danos nos componentes do sistema de combustível.

Armazenamento da Bateria

Remova a bateria do veículo e certifique-se de que está totalmente carregada antes de a guardar. Proteja a bateria de temperaturas negativas visto que pode danificá-la.

Lubrificar

Verifique todos os cabos e lubrifique-os de acordo com o rótulo do lubrificante de cabos. Lubrifique os pontos pivots com massa lubrificante.

LIMPEZA E ARRUMAÇÃO

NOTA:

Não utilize proteções feitas de plástico ou materiais revestidos. Estas não permitem uma ventilação suficiente para evitar a condensação e podem favorecer a corrosão e a oxidação.

Recomenda-se que o motor seja aquecido de 3 em 3 meses e que se mantenha ao ralenti durante 5 a 10 minutos para que o motor possa ser totalmente lubrificado.

Os veículos que tenham sido parados durante muito tempo devem evitar acelerar imediatamente após o arranque, o que provocará um desgaste excessivo do motor e afetará a sua vida útil.

TRANSPORTAR O VEÍCULO

Siga estes procedimentos quando for transportar o veículo:

- Desligue o motor e retire a chave para evitar perdê-la durante o transporte.
- Assegure-se que a tampa de combustível está segura e corretamente instalada.
- Assegure-se que o(s) banco(s) está/estão seguro(s) e corretamente instalado(s).
- Coloque o seletor de velocidades em qualquer mudança, exceto a de Parque, e bloqueie as rodas dianteiras e traseiras para evitar que o veículo se mova.

AVISO

Nunca utilize o seletor de velocidade em Parque. A transmissão e o motor podem ficar danificados.

- Fixe a frente e traseira do veículo ao equipamento de transporte. Isto irá prevenir que o UTV se desloque ou deslize durante o transporte.

APP CFMOTO RIDE/ T-BOX

A CFMOTO RIDE é uma plataforma de serviços móvel, inteligente e em rede, que tem como núcleo a interconexão homem-veículo. A CFMOTO RIDE está empenhada em fornecer serviços completos para os entusiastas dos desportos motorizados online. O módulo de telemática, ou T-BOX, é um terminal de veículo inteligente que constrói uma ponte de comunicação entre os proprietários e os veículos através da aplicação CFMOTO RIDE. Quando o T-BOX está equipado, o proprietário pode desfrutar das funcionalidades inteligentes do CFMOTO RIDE. O módulo de telemática é opcional em mercados selecionados. Consulte o seu concessionário para determinar se o seu veículo está equipado com telemática (T-BOX), ou descarregue a aplicação CFMOTO RIDE, envie a sua pergunta através da opção [feedback] e a CFMOTO verificará por si.



App da CFMOTO RIDE

Leia o QR code para descarregar a aplicação CFMOTO RIDE a partir da Apple App Store para iPhone ou do Google Play para Android.



App da CFMOTO RIDE

Leia o QR code para descarregar a aplicação CFMOTO RIDE a partir da Apple App Store para iPhone ou do Google Play para Android.



Website da CFMOTO RIDE

Leia o QR code para explorar a plataforma inteligente CFMOTO RIDE no sítio Web global da CFMOTO.

O CFMOTO RIDE oferece várias funcionalidades inteligentes, como o manual do proprietário do veículo, detalhes da condução, navegação, atualizações Over-The-Air (OTA), geofence, lembretes estáticos, etc. As funcionalidades disponíveis variam consoante a configuração do veículo/modelo e os requisitos do mercado global. Descarregue o CFMOTO RIDE e desfrute da experiência de condução inteligente!

V260504-00



MORE FUN.



CFPT - VEÍCULOS E ACESSÓRIOS, S.A.

Rua Joaquim da Silva Landeau, 277 3720-917 Oliveira de Azeméis

 cf-moto.pt

 info@cf-moto.pt



@cfmotoportugal

